

Tot documentant la reconquesta i la reforma: el creixement dels arxius a la Corona d'Aragó medieval

LAWRENCE J. McCRANK

Resum publicat per *The American Archivist*: L'anàlisi de l'eclosió de les intenses activitats documentals vinculades a la formació de la Corona d'Aragó al nord-est de la península Ibèrica i l'extensió de la reconquesta cap al sud, cap a València, durant el segle XII revela un creixement espectacular dels arxius medievals, dels sistemes de gestió arxivística i els centres de documentació, del desenvolupament de metodologies sofisticades com ara el registre simultani i la producció formalitzada de documents, de la indexació, l'etiquetatge, els encapçalaments i tècniques de classificació, d'un programa de gestió documental i conservació rudimentari, de l'experimentació amb la codificació, l'estandardització suprarregional, el control de formats, l'ús de diferents mitjans i la millora de les comunicacions mitjançant un sistema de transport, els destinataris, la notarització, el correu i la proclama. La formació primerenca de l'Arxiu de la Corona d'Aragó de Barcelona també il·lustra la institucionalització dels arxius, cada cop més espe-

NOTA: Agraïm a *The American Archivist* i a la Society of American Archivists que ens hagin permès publicar aquest article. I a Ramon Planes i Albets la revisió que ha fet de la traducció. Traducció a cura de David Cáceres per a t&s® - Traduccions i Tractament de la Documentació.

cialitzats i desvinculats de les biblioteques i altres tasques d'escripció, mentre que la transició entre tecnologies de la comunicació es fa palesa al famós cartulari reial, el *Liber Feudorum Maior*. A partir d'aquesta revolució de la informació a l'edat mitjana s'estableixen conclusions sobre la contribució medieval a llarg termini als sistemes de documentació i d'informació occidentals.

Sobre l'autor: Lawrence J. McCrank és degà de biblioteca i serveis educatius a la Ferris State University (FSU) de Big Rapids, Michigan, Estats Units. Ha cursat un màster en història a la Universitat de Kansas i és doctorat en història per la Universitat de Virgínia; també ha completat un màster en biblioteconomia a la Universitat d'Oregon. Des de l'establiment del programa de màster de doble titulació a la Universitat de Maryland, ha creat dos arxius universitaris i una xarxa d'arxius regional i ha exercit sovint com a assessor sobre currículums d'estudis d'informació i història, gestió i conservació de col·leccions, administració d'arxius, humanitats i computació social. És autor o editor de més de setze monografies, una seixantena d'articles i un parell de dotzenes de revistes. Actualment s'encarrega de l'edició de la sèrie documental Primary Sources and Original Works per a Haworth Press (a la qual s'inclou una versió d'aquest article dins del volum especial Quincentenary Essays, 1492-1992 [1993]). Al vint-i-setè Congrés sobre estudis medievals celebrat a la Western Michigan University el maig del 1992 s'hi va presentar una versió preliminar d'aquest mateix document.

L'autor vol donar les gràcies a l'Arxiu de la Corona d'Aragó (ACA) de Barcelona per l'aportació de fotografies per a la seva reproducció a The American Archivist i agraeix la tasca artística duta a terme per Jeff Ek, del FSU Media Production Center, i també l'assistència de secretaria facilitada per Laurie Wernette. La investigació realitzada a l'ACA i a altres arxius el 1990 tenia el recolzament, mitjançant beques de desplaçament, de la Ferris State University i l'American Council of Learned Societies.

TOT I QUE LES GLOSSES RECENTS sobre el Cinquè centenari del descobriment d'Amèrica han recordat a tothom fets històrics de l'era de les Exploracions (o era dels Descobriments), també han permès de divulgar la memòria històrica, encara que menys manifestament. Malgrat tot, poques de les incommemoracions s'han centrat en el descobriment de la història als arxius. Caldria un reconeixement de la memòria col·lectiva i de la manera en què la història és conservada, tot fent avinent, alhora, la nostra dependència de la gestió documental i els arxius, en documentar els afers humans. La història dels arxius no es gaire coneguda. Sovint són erròniament considerats creacions modernes arrelades en models clàssics, amb una història discontinua. El presentisme determina aquest punt de vista sense perspectiva. Sembla especialment

influït per la popularització de l'«era de la informació» moderna, com si cap altre període no hagués tingut una hiperactivitat i una sobrecàrrega d'informació semblants. La recerca dels orígens dels arxius moderns a l'edat mitjana potser ens ajudarà a assolir una perspectiva més ferma i àmplia. El desenvolupament arxivístic medieval pot relacionar-se amb l'expansionisme europeu inicial, la transició de l'oralitat cap a l'alfabetització, el naixement dels nous aprenentatges, el creixement de les biblioteques, la maduresa dels governs a través de les lleis i la burocràcia i la visió avançada tan fonamental per al progressisme occidental. La transició relativament ràpida del discurs oral cap a la documentació escrita i els documents de caire comercial i testimonial i la constatació probatòria al marge del testimoniatge personal segurament van considerar-se una revolució informativa tan enorme com l'actual. Els canvis en les tecnologies de la informació i la comunicació incorporaren tantes novetats a les persones de les societats del segle XII com la transició cap a la documentació i les telecomunicacions electròniques per a la societat contemporània durant la segona meitat del segle XX.

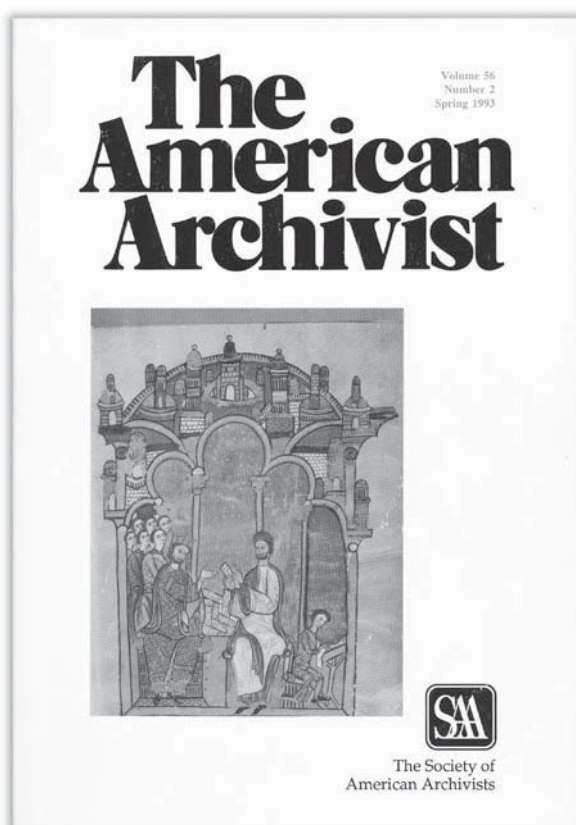

La documentació que ha sobreviscut fins als nostres dies al nord-est d'Espanya (cap als anys 1150-1250) enregistra no només la història local, sinó també la ràpida evolució dels arxius medievals. Aquests arxius foren una conseqüència i alhora una contribució a la formació de la Corona d'Aragó a partir de la unió del Comtat de Barcelona i el Regne d'Aragó i coincidint amb la reconquesta de la València musulmana. L'adveniment de la documentació sistemàtica i la gestió documental, dels arxius organitzats i la conservació i noves formes d'accés intel·lectual, a més d'altres elements considerats avui propis de la gestió documental, ja són identificables durant el regnat d'Alfons I (II) (1154-96). Aquests desenvolupaments poden vincular-se a l'expansió de la seva cancelleria i a la reorganització del govern per tal d'integrar la unificació i l'expansió cap al sud del seu reialme. L'increment de les activitats arxivístiques formals, independentment de les que portaven a terme els bibliotecaris i escriptors, és especialment evident en un monumental document de transició, el gran cartulari o llibre de cartes, el *Liber Feudorum Maior*. Aquest context d'experimentació en la tecnologia escripturària, la gestió documental i l'extraordinari creixement dels arxius públics mereixen investigació.

Historiografia dels arxius

El descobriment dels principis arxivístics, la metodologia i les tècniques modernes als arxius medievals requereix una revisió substancial de la historiografia tradicional. L'origen dels arxius moderns correntment s'atribueix a la Revolució Francesa i les seves repercussions, especialment la conversió de dipòsits estatals en arxius públics.¹ El neoclassicisme domina aquesta visió acceptada d'erudició postrenaixentista, que deixa de banda l'edat mitjana i reula als models d'arxius grans i centralitzats de l'antiguitat. La recerca d'aquestes manifestacions clàssiques, no obstant, mostra que els arxius de les principals famílies curials i nobles sustentaven el govern tant o més que els arxius més simbòlics i cerimonials dels temples clàssics.² La història de Roma i la de la major part de l'antiguitat clàssica es fonamenta en les narracions dels clàssics, no pas en documents. És tan poc el que queda dels arxius llatins de l'Antiguitat tardana que el seu contingut és bàsicament una conjectura o una especulació basada en documents bizantins. Sense proves que demostrin el contrari, han estat presentats com allò que la gent creu que haurien estat. La mitologia clàssica sobre la grandesa de la Roma imperial s'ha anat propagant amb el pas dels segles, però la suposada riquesa de les seves fonts arxivístiques es fonamenta en referències indirectes als arxius contingudes a les relacions romanes i uns quants documents i jaciments arqueològics. Tot i així, els arxius dels temples, com el

complex d'Alexandria que exemplifica la imatge de gran biblioteca, han esdevingut un arquetip idealitzat.³ Així doncs, els estats moderns han creat arxius de temples i biblioteques rèpliques d'un mite per demostrar que són els successors d'un poble culte i enginyós, de la mateixa manera que disposen de biblioteques nacionals com a monuments al coneixement i museus per enaltir la seva cultura. Com a conseqüència d'aquesta imatgeria popular o mitografia que alimenta aquest model antic unificat i monumental, els arxius medievals (més fragmentats, dispersos i referents a afers relativament menors) han estat considerats intrascendents, l'objecte d'interès d'estudiants de l'organització governamental més que no pas dels historiadors de la cultura.⁴ Conseqüentment, avui preval la idea de discontinuïtat de la història dels arxius occidentals en el pensament de la majoria dels arxiviers.

La percaça d'un patrimoni nacionalista i l'assoliment d'aspiracions clàssicistes que han envaït i distorsionat la història arxivística també expliquen la concentració en arxius nacionals dels documents governamentals en el decurs de la història dels arxius. Ernst Posner estudià els orígens d'aquests arxius a les tauletes de Nínive, els temples sumeris, els laberints documentals d'Ebla i l'arquitectura monumental egípcia. Pel que fa a Roma, destaca la importància del gran Tabularium en lloc dels arxius locals i regionals que sí van sobreviure⁵. La figura històrica dels arxius occidentals es fa encara més boirosa pel distanciament intel·lectual angloamericà envers el món mediterrani postclàssic. De vegades encara persisteix un menyspreu irracional envers Espanya i Portugal, com si Europa realment acabés als Pirineus. També eren populars en altres temps les al·lusions a la Llegendà Negra, amb vinculacions orwelianes entre els arxius, la gestió documental i la Inquisició.⁶ Els arxius medievals no s'acaben d'entendre com a memòria col·lectiva, tecnologia i metodologia de la informació o subproducte natural de les activitats comercials o governamentals llevat quan s'analitzen a partir de models com ara el de M. T. Clanchy a *From Memory to Written Record* (1979).⁷ Els arxius medievals són més coneguts des del punt de vista de la diplomàtica o la paleografia que no pas com a corpus continu de documentació de les activitats quotidianes que facilita a llarg termini a la consciència històrica. Els arxius no són útils només per a les administracions per la seva objectivitat, que va més enllà dels records personals, sinó, també, pel fet que siguin la matèria primera amb la qual es construeix la història, de manera que donen continuïtat als afers quotidians de les persones.⁸ A més de l'estudi dels arxius pròpiament dit, encara queda molt per fer per descriure la cultura escrita o dels escrivans en contraposició a l'oral, més enllà del càlcul de quantes persones eren capaces de llegir i escriure.⁹ Encara s'ha d'aprofundir en totes les qüestions essencials següents:

- la naturalesa canviant de les proves i les estructures socials fonamentades en la creença o la credulitat, l'observació i l'evidència, el testimoniatge i la subrogació (és a dir, l'essència de la documentació)
- autoria, autoritat i verificació
- emmagatzematge i recuperació de la informació
- interrelació entre els *scriptoria* i les cancelleries o entre els arxius i les biblioteques
- les transformacions a la vida de les persones que van suposar aquests avenços

Posner va entendre la importància de les pràctiques i dels arxius locals: «A l'edat mitjana, un període de gran experimentació i descentralització governativa, la creació de documents i la seva conservació eren qüestions que preocupaven les autoritats locals»¹⁰. Però el captivava l'explicació orientalista de la difusió cultural (la transferència de la cultura elevada d'orient cap a manifestacions occidentals menys elevades, incloent-hi les tecnologies de la informació, les biblioteques i els arxius) i la seva experiència en els arxius nacionals implicava un enfocament cap a «la gestió documental a gran escala», que identificava amb els imperis musulmà i bizantí i no pas amb un occident llatinitzat. En altres apartats especula que els arxius medievals «no estaven vinculats a les cancelleries, les quals, durant l'edat mitjana, eren els únics o els principals ens administratius, però constituïen unitats independents».¹¹ En canvi, va relacionar més acuradament el creixement dels arxius medievals amb l'expansió dels sistemes registrals per al control tant de documents entrants com sortints, mentre que les col·leccions anteriors de manuscrits eren en gran mesura recopilacions de documents entrants. Va transferir dels acadèmics germànics cap als arxivers nordamericans la visió sobre la tesi discontinua que seguia la pista dels «arxius oficials» fins al segle catorzè, com a molt aviat, fins (amb l'excepció del papat) a les normes angevines per als arxius de Nàpols (1284), la sistematització dels registres francesos del «Trésor des Chartes» per part de Pierre d'Étampes (1318) i l'inventari de William Stapleton dels documents del tresor públic (1323). Considerava la reorganització dels arxius provincials posterior a la Revolució Francesa el veritable punt d'inflexió cap al desenvolupament arxivístic modern.¹² La seva visió hauria canviat si hagués viscut prou per escriure la història dels arxius medievals, com preveia, la continuació de la seva obra *Ancient Archives*. Els francesos havien redirigit amb tanta eficàcia la noció de «públic» cap al nou estat-nació que costava imaginar-se els documents públics sense una república.¹³ La historiografia posterior a la Revolució Francesa encara no ha superat aquest pensament.

Cal, doncs, tornar a examinar els avenços a l'edat mitjana sense la rêmora d'aquesta concepció postrevolucionària i neoclàssica, d'un extrem, o bé de les idees modernistes i nacionalistes, a l'altre. En les seves últimes obres, Robert-Henri Bautier, ben conegut pels seus estudis sobre els primers diplomes medievals, generalitza sobre les etapes històriques de l'arxivística occidental. En una de les seves classificacions va postular quatre fases: (1) els arxius palatins, que equiparava amb l'antiguitat i relegava més a l'arqueologia que no pas a la història, (2) l'era de la proliferació documental, especialment actes i cartes dels segles XII-XVIII, (3) arxius d'arsenals legals, a partir del segle XVI, i (4) els arxius de recerca històrica dels últims dos segles; totes aquestes fases han precedit el naixement dels arxius governamentals oficials i la gestió documental.¹⁴

Aquest esquema generalitzat segueix la tesi de Pirenne en rastrejar la documentació només fins al període carolingi com a precursor de l'anomenat «renaixement del segle XII». Aquesta tesi de la discontinuïtat considera l'abisme que va provocar la desaparició dels arxius durant l'«edat fosca». I també considera la pervivència dels arxius grans i centralitzats com les restes medievals del govern imperial, sense analitzar adientment els arxius de govern familiar, els documents locals i els arxius de petita escala i durada més limitada. Deixa de banda, a més, moltes continuïtats rellevants entre l'època clàssica i la medieval relacionades amb les funcions dels arxius: publicació de narracions orals, alfabetització, producció de manuscrits i material arxivístic sintetitzat en forma de literatura i que va sobreviure a les biblioteques. La noció moderna dels arxius i les biblioteques com a entitats separades és un anacronisme.¹⁵ Com també ho és el divorci entre arqueologia i arxius, quan des del punt de vista de la metodologia, la teoria i l'esperit tenien molts punts en comú. Quan les interpretacions neoclàssiques i nacionalistes modernes sobre els arxius es rebutgin podran descobrir-se més continuïtats subtils amb més interrelació entre la vida diària i la gestió documental que la simple creació lineal de documents, acumulats en esplèndids arxius.

En replantejar-se els fonaments medievals dels arxius moderns, Bautier va establir una versió ampliada de la seva periodificació i va subdividir l'edat mitjana en quatre períodes addicionals: (1) el *període medieval primitiu*, durant el qual la documentació escrita es restringia a un petit nombre d'institucions eclesiàstiques, després va servir interessos del govern secular com a confluència de la llei escrita romana i els costums o llei oral i, finalment, va ser més emprada durant el «renaixement» carolingi i posteriorment en altres contextos; (2) del *segle vuitè fins al segle dotzè*, dels arxius familiars de petits farcells de documents, la majoria dels quals estaven relacionats amb la preservació dels drets de propietat per a les generacions futures i que van ser conservats a esglésies i palaus, on fun-

cionaven els *scriptoria* i les cancelleries corresponents; (3) *període de governs més institucionalitzats posterior al segle XII*, amb les conseqüències del papat gregorià, la reforma d'entitats diocesanes i provincials a tot Europa i el sorgiment de l'estat territorial i la monarquia hereditària i (4) el *període medieval posterior i l'eclosió inicial dels arxius comercials familiars*, com a resultat d'una societat cada cop més pledejadora, amb una classe de clergues i advocats activa que va suposar el creixement de la burocràcia i les missions diplomàtiques formals a distàncies cada cop més llunyanes.

Aquesta darrera periodificació és més útil, tot i que encara cal omplir l'esquelet que proposa Bautier amb dades sobre els arxius de l'edat mitjana o estudis històrics sobre les biblioteques, les comunicacions o l'alfabetització, desvinculada de la literatura. En el cas del nord-est d'Espanya, aquestes mancances les està resolent una plèthora de nous acadèmics basant-se en diferents sèries prominents de documents medievals que cobreixen un període de temps extens.¹⁶ Dintre de la puixant escola nordamericana d'hispanistes caldria analitzar amb molta atenció l'obra notable de Thomas Bisson, que ha explorat els registres fiscals dels primers comtes-reis¹⁷ i el pròleg magistral de Fr. Robert I. Burns a la seva obra *Diplomatarium* sobre Jaume I (1207-76).¹⁸ Altres estudis sobre el Cinquè centenari destaquen la importància de la creació d'arxius medievals a la península Ibèrica.¹⁹

Inicis

La formalització dels arxius i el nomenament d'arxiviers oficials van ser una transició en el context d'una llarga tradició de producció, acumulació i gestió de documents. La creació d'arxius governamentals oficials fou el resultat dels arxius de govern familiar i familiars privats. Tots dos es fonamentaven en la transició de les comunicacions orals i els contactes personals cap a formes escrites i documents amb autoritat com a continuïtat dels drets i el poder del seu productor. Els instruments arxivístics complien tres funcions:

1. Registrar actuacions per a les quals el fet (*qua*) i els *acta* o documents esdevenen indistingibles.
2. Recuperar i utilitzar un document amb la intenció de reconstituir l'original, fer que entri en vigor o modificar-lo; és a dir, una recreació de l'instrument sovint acompanyada de la transferència formal de l'autoritat a través del procés d'escrivania i el testimoniatge d'un notari, com un testament amb finalitats de custòdia i veracitat.

3. Permetre fer negocis a través de transaccions; és a dir, per superar la distància o el temps, mitjançant la constància escrita com a expressió substitutòria de la voluntat de l'autor i que servia per actuar de diverses maneres en el seu nom, per exemple quan un document era llegit en veu alta com una proclamació o s'acceptava formalment en el context dels procediments d'un tribunal o consell.

La majoria de tractes es formalitzaven oralment, al segle X, personalment o mitjançant enviats que portaven missatges memoritzats. Al llarg del segle següent, però, les comunicacions recorrien distàncies més grans i travessaven barreres lingüístiques i de costums. A mesura que la influència ibèrica cristiana transcendia els límits de les valls dels antics comtats, anaven apareixent més documents escrits. Més que constituir falsificacions deliberades, les variacions entre documents podrien ser el reflex d'una tecnologia comunicativa canviant que suposava el registre d'un missatge oral a dos llocs diferents, el punt de dictat i el de recitació. La redacció d'un document i la seva publicació cerimonial correntment eren dos esdeveniments diferents que podien donar lloc a un tercer acte de modificació. No està clar que la pràctica de la còpia simultània amb finalitats registrals i de transmissió es produís amb el primer ús de les comunicacions escrites i amb finalitats governatives. Aquesta doble seguretat (una pràctica costosa) va ser introduïda força més endavant, quan el concepte de poder de representació era molt més acceptat en els afers dels homes. Ni tampoc no està clar que altres convencions avui tan arrelades com signar una carta fossin pràctiques uniformes, si més no fins a les acaballes del segle X. Els documents més antics fan front a la qüestió de la seguretat mitjançant signatures en forma de creu i que reflecteixen la presa d'un jurament, mentre que els noms que actualment considerariem signatures eren identificacions de vegades afegides pels escriptors en el cas de signataris analfabets o semianalfabets. Els documents se solemnitzaven o eren «dats i beneïts», com diria la dita. L'escriptura encara mantenia una certa aura de màgia, era com un instrument que l'estament eclesiàstic s'anava transferint. Les promulgacions eren un intent de capturar un fet determinat en una càpsula intemporal que requeria una reacció posterior, sovint una cerimònia de publicació que revivia el fet.

La «falsificació», entesa com a fabricació d'un document ajuntant diversos components que es combinen per crear un instrument comú, possiblement no fos una pràctica tan sinistra (és a dir, fraudulenta) com s'ha considerat posteriorment. Algunes de les primeres falsificacions semblen intents matussers de capturar records orals amb noves tecnologies d'escripció, mentre que determinades distorsions semblen més aviat un subproducte interpretatiu del procés

de transferència. El que es considerava veritable segons la tradició oral podia preservar-se mitjançant la documentació. Aquests processos de transferència eren, de fet, invencions. Tots els documents, com també el mateix procediment arxivístic, són instruments de tercera mà. La mediació dels escrivans és una intervenció. Estem acostumats a concebre els documents com a fonts primàries i objectives perquè això és el que pretenien els seus instruïts autors. Sens dubte, la seva utilització requeria que aquesta assumpció fos certa perquè la tecnologia i els processos d'escriptura funcionessin (per exemple, comunicacions escrites, lliurament de correu o documentació arxivística com a prova en substitució dels testimonis de primera mà), com implica l'ús del terme «testament» (allò que dóna testimoni o verifica i trasllada a un altre la llavor de la veritat) com a voluntat d'una persona que s'executa en aquest món després del seu traspàs. Sota la influència del dret romà i els codis canònics, les tradicions orals van ser documentades no només en forma de relat en tant que fets que esdevenen història, sinó com a actes recordats que esdevenen *acta*, lliuraments que esdevenen escriptures i expressions orals memoritzades que esdevenen registres i, per tant, documents. Molts documents medievals transmeten anacronismes de la tradició oral als arxius, de forma conscient o inconscient. Fins i tot algunes imitacions barroeres de formes documentals consolidades potser no s'haurien de considerar falsificacions flagrants i ser rebutjades (com succeeix sovint quan es treballa sota les premisses de l'anomenat historicisme científic).

Aquesta interrelació entre memòria passada anterior a l'alfabetització però alhora formal, la transició cap a documents escrits i protoarxius i la formació d'arxius públics és evident als límits de la Catalunya Nova. Quatre exemples escollits il·lustren la preeminència gradual de la documentació escrita per a les gestions personals com a requisit previ per a la formalització dels arxius. Són exemples que pertanyen a l'era de la reconquesta de la frontera catalana i el moviment reformista gregorià primitiu, una època en què els clergues locals intentaven imitar l'ús dels instruments escrits per atestar la veracitat dels drets de propietat locals i l'autoritat prenent com a base la tradició històrica.

Hi ha un conjunt de documents interpolats que van sobreviure al tombant del segle onzè, moment en què els monestirs es resistien al que consideraven una invasió per part de l'autoritat episcopal dels drets que havien assolit més d'un segle enrere. Els escrivans peninsulars imitaven d'una manera força barroera i descarada les butlles papals en les seves rudimentàries fórmules documentals. Hi inserien, per exemple, clàusules amb privilegis basats en la tradició oral com si haguessin estat acabats de sancionar per l'autoritat de Roma, amb la finalitat de salvar les exigències dels bisbes pel que feia a l'organització de les diòcesis.

I proclamaven que es tractava de còpies autenticades; és a dir, traslladaven la tradició oral i els costums als documents escrits i al dret romà.²⁰

Segons el relat d'un cas previ, l'abat Cesari de Santa Cecília de Montserrat, que no volia ser menys que ningú, va assegurar que havia estat consagrat arquebisbe de Tarragona a Santiago de Compostel·la. Així, si no podia protegir-se davant la intervenció de l'episcopat almenys podria transcendir l'autoritat diocesana amb la primacia metropolitana. Però com que no tenia documentació que ho demostrés, va enviar una carta a Roma a la qual exposava el seu suposat ascens a la dignitat d'arquebisbe i sol·licitava la confirmació papal. No havia entès per què això contravenia la política eclesiàstica postgregoriana de redistribució de districtes i d'ordenació de la jurisdicció diocesana i metropolitana sota l'autoritat papal, però sabia que el reconeixement papal legitimaria la seva petició i que el fet d'escriure a Roma era, per si mateix, un exercici d'estratègia documental no practicat fins llavors. Aquest intercanvi de correspondència va donar lloc a una sèrie quasi arxivística de documents monàstics-papals. Quan els seus detractors no aconseguien trobar documentació contradictòria, però (la qual cosa és un exemple esplèndid d'exploració arxivística i exegesi documental), recorrien a l'examen dels documents i a la crítica interna. El seu raonament fou que encara que Cesari hagués anat a Compostel·la i encara que un bisbe d'allà hagués realitzat alguna mena de consagració, tot el procediment era il·legítim perquè tota la primacia episcopal raïa en la fundació de la seu per part de sant Jaume. Si era cert que l'apòstol havia estat enterrat allà, en qualsevol cas quan hi havia arribat ja era mort. Per tant, mancava la successió apostòlica legítima i l'abat no rebria cap transmissió d'autoritat. D'aquesta manera, la sol·licitud de l'abat, tant si s'havia maquinat per escrit o en persona, era una mera pretensió. Cesari va morir insistint en el fet que era arquebisbe, sense que ni tan sols un bisbe sufragani el cregués, amb o sense documentació.²¹ Encara hi ha un cas semblant, el moviment endegat per tal de restaurar la seu metropolitana de Tarragona al sud dels Pirineus, que va provocar que els escrivans que vivien al nord de la serralada escodrinessin els seus arxius amb la intenció de trobar antics documents carolingis i material hagiogràfic amb què elaborar la *Vita sancti Theodardi*. Amb això volien garantir els drets metropolitans de Narbona, els quals, com la reclamació sobre Tarragona, reposaven en tradicions orals que vinculaven les seus amb les missions de sant Pau.²²

En aquella època, com també ara, els esforços commemoratius o de preservació històrica arrellegaven materials de procedència molt diversa. Els episodis suara explicats generaren col·leccions de manuscrits que foren els fonaments d'arxius sistemàtics posteriors. Però la producció de documents no contempora-

nis i no oficials «falsos» va continuar. Alguns eren prou enginyosos, com el cas dels monjos de Poblet que al segle XIII van recórrer a documentació àrab (molt més difícil d'analitzar que l'escripta en llatí) per demostrar que la seva terra fou heretada dels cacics musulmans anteriors a la reconquesta en comptes de retornada després del 1150 per via de l'autoritat comtal. No hauria d'estranyar, doncs, que la cancelleria reial de Jaume I comptés amb un secretari especialitzat en manuscrits àrabs.²³ Mentre els escrivans es dedicaven a elaborar aquestes invencions, altres inventaven mètodes per detectar les falsificacions. Aquests dos processos van contribuir a l'augment creixent de documentació de tota mena, a la formalització de la producció de documents, a una millora de la gestió documental i a la pràctica de la valoració de l'admissibilitat de proves documentals als tribunals. I la conseqüència lògica de la confiança retornada als documents escrits fou la creació d'arxius. Havent estat fet el pas següent, recórrer als arxius amb finalitats probatòries i per executar les lleis, la seva pèrdua podia ser desastrosa, com va comprovar el rei Felip August quan les seves tropes foren enviades el 1194 a Fréteval i va perdre la caravana de subministrament enfront dels anglesos... inclosos els seus arxius.²⁴ Aquesta pèrdua comportà moltes complicacions per al poder reial francès durant un segle i va acabar sent molt més vergonyosa i problemàtica que la mateixa incursió. Perdre proves escrites era com perdre la pròpia terra, que havia de ser reclamada a cop d'espasa, la recuperació de la tradició oral o la invenció arxivística. La civilització occidental ha estat obsessionada amb la paperassa i la seva possessió, autoritat i tradició des de llavors.

Formació dels arxius comtals i eclesiàstics

La documentació medieval de l'Arxiu de la Corona d'Aragó recula fins a l'època carolíngia; el document més antic data de l'any 844. Aquests manuscrits, però, van arribar als arxius de Barcelona com a conseqüència de l'autonomia creixent dels comtats catalans sota domini franc a l'antiga Marca Hispànica i l'hegemonia de la Casa de Barcelona i el seu paper posterior de conservador cultural. Les cases més potents del període postcarolíngi foren les places fortes muntanyenques de Besalú, la Cerdanya, Empúries i el Rosselló, el Pallars i la Ribagorça... totes amb la seva noblesa local i comtal resident.²⁵ Els descendents de Guifré «el Pilós», els assumptes del qual havien unit aquestes famílies, van fer-se poderosos al llarg del segle X a les terres interiors (a les planes d'Urgell, Vic i Girona), lluny del mar dominat pels musulmans. La mateixa ciutat de Barcelona fou assaltada moltes vegades, saquejada per Hisam i cremada de tal manera, l'any 985, per Almansor que els documents parlen de la ruïna provocada durant

un segle. Malgrat tot, van sobreviure uns dos-cents pergamins anteriors al 986, any en què els escrivans aplegaren els seus escrits i començaren a copiar documents conservats fora de Barcelona per poder-los fer servir després a la capital havent estat reconstruïda. És per això que alguns arxivers catalans com Frederic Udina Martorell han especulat que els arxius comtals van iniciar-se força abans, al segle novè, però que foren destruïts per les ràtzies musulmanes.²⁶

Aquests escrivans anònims de les acaballes del segle X també van registrar la repoblació del territori barceloní i documentaren tant la mateixa ciutat com les principals fites i al·ludiren a les fronteres situades just al sud de les muntanyes que protegien Barcelona de la Tarragona musulmana. Però no hi ha gaires evidències que demostrin que aquesta activitat de documentació va centrar-se immediatament a Barcelona o bé que els documents comtals primitius haguessin estat conservats a la ciutat. Foren amagats a diverses torres de castells, a dins de baguls o cofres (posteriorment, i de manera específica, a capsetes «blanques», uns recipients més petits que eren com caixes de seguretat dins de cambres cuirassades). Els cofres d'arxius, com els cofres dels tresors, es col·locaven dintre de nínxols o estanteries murals o prestatgeries (*armarium*) situats a sota de voltes de pedra en sales de seguretat, imitant la posició dels reliquiariis al costat de l'altar.²⁷ Sens dubte, contenien tresors familiars, relíquies que lligaven inextricablement passat i present. La dinastia era confiada primerament a la labor monàstica i a refugis segurs com ara Ripoll, panteó comtal, on estava registrada i documentada. Vic va convertir-se en una parada convenient per consultar-hi documents, un cop la vall de les terres altes va ser segura i abans que la vall de les terres baixes fos protegida i repoblada pels monjos de Sant Cugat del Vallès. Com la plana de Vic, la vall d'Urgell era protegida de les incursions dels musulmans per la barrera de muntanyes altes. L'antiga seu de l'Urgell esdevingué un gran centre de producció de documents per als comtes i bisbes en un moment en què l'activitat documental augmentava als comtats de Barcelona. Des d'un bon començament de la gestió documental a la Seu d'Urgell, l'any 820, l'índex de producció de documents havia augmentat poc a poc, abans del mil·lenni. Però fou duplicat durant els decennis posteriors, amb els nivells màxims assolits entre el 1030 i el 1090.²⁸ En el punt àlgid, cap a la dècada del 1080, els escrivans urgellencs produïen tants documents que, en el decurs de la centúria, els arxivers van ser capaços d'emmagatzemar-ne més d'un cada mes.

Els comtes continuaven confiant els seus tresors i dipòsits documentals als edificis religiosos fortificats, ben entrat el segle XI.²⁹ El govern comtal era inestable, amb constants guerres intestines i frontereres; els governants que estenien

els seus dominis cap a vastos territoris necessàriament havien de ser mig nòmades i desplaçar-se constantment entre les residències disperses. L'Església era el millor *locus* per a l'estabilitat governamental i la seva organització territorial emanava dels antics districtes romans i també de fronteres geogràfiques naturals. La situació va patir un daltabaix durant el govern del comte Ramon Berenguer I de Barcelona i el seu trencament amb els antics centres de poder del nord, que finalment va sotmetre. Començà a situar la seva base de poder a la mateixa Barcelona. La ciutat fou ampliada, com també les seves fortificacions, els assentaments s'expandien fora de les muralles romanes i fou restablert el port. Molt probablement, durant el seu govern les oficines permanents i els documents corresponents eren a Barcelona.

Les campanyes militars agressives al llarg de les fronteres feien de coixí entre els comtats cristians i les taifes i les seves places fortes a Lleida o Tortosa, els límits de les quals arribaven fins a Tarragona. La producció de documents en aquests moments no sembla haver estat regularitzada fins al domini reeixit de la major part de la Casa de Barcelona sota el govern de Borrell II (947-92). La seva hegemonia damunt altres branques familiars té més continuïtat als llinatges de Barcelona i l'Urgell que no pas a Besalú i la Cerdanya.³⁰ A part dels documents en escriptura carolíngia i els exemplars monàstics més treballats, la majoria de documents que han sobreviscut són irregulars, amb textos abreujats, el llatí corrupte, l'escriptura dolenta i en pergamins que són poca cosa més que retalls.

Han sobreviscut més documents (704 manuscrits, anys 1038-77 dC) generats durant el llarg govern de 39 anys de Ramon Berenguer I (d'aquí ve el seu sobrenom, «el Vell») que dels 119 anys de governs dels seus predecessors (392 manuscrits, anys 899-1016 dC).³¹ El volum creixent que ocupaven més de mil pergamins podria explicar per què aquest comte va traslladar la seva cancelleria al baluard de Barcelona. El seu «palau» ocupava una de les torres fortificades de l'antiga muralla romana i que era situada al nord-est, el punt més allunyat del mar. Es trobava enmig d'una sèrie de fortificacions encarades cap al passatge d'entrada per l'interior dels musulmans i que prèviament havia estat la ruta d'invasió del Penedès cap a l'Anoia i més avall cap a les valls del Llobregat. Allà, a la seva «torre de l'homenatge», els seus documents estaven segurs.

El creixement territorial posterior i la supremacia envers altres cases comtals també explica la necessitat del comte d'establir altres dipòsits que després foren salvaguardats pels cavallers templers. Els comtes acudien als principals *scriptoria* i cancelleries de l'estament eclesiàstic a la recerca d'escrivans de talent, especialment a la catedral de Barcelona i els monestirs de Poblet i Santes Creus. Els documents conservats fins a l'any 1196 que porten els noms dels comtes són

aproximadament uns 3.000, la qual cosa apunta un increment gradual de la producció coincidint amb l'expansió geogràfica i la consolidació del territori cristià sota el domini de Barcelona.³² Tenim en compte només el sistema de producció de pergamins solts.

Els fills de Ramon Berenguer I «el Vell» van produir només una fracció dels documents que el govern del seu vigorós progenitor havia necessitat. El govern va esdevenir més local, oral i basat en els costums durant el turbulent coregnat (que va culminar amb un fratricidi) perquè gran part del poder va retornar a les antigues faccions. Casualment, el govern de Ramon Berenguer II també va concloure amb un període d'activitat frenètica de tres anys a la cancelleria.³³ El nucli dels arxius comtals posteriors podria haver estat en part un esforç de preservació històrica per recapturar la documentació de Ramon Berenguer I i altres comtes anteriors per tal de crear continuïtat durant l'interregne. La creació d'arxius era un mitjà de restabliment de l'estabilitat governamental.

El retorn de l'hegemonia barcelonina assolit per Ramon Berenguer III (1096-1131) va significar: (1) la consolidació de les cases situades al nord-est de la capital, (2) una comptabilitat acurada dels ingressos, la renovació de l'ofensiva contra l'Islam i el retorn dels ingressos obtinguts de les abans lucratives *pàries* o tributs i (3), com caldria esperar, una revifada de la documentació amb una estandardització i continuïtat més grans a les sèries existents. Durant els 35 anys que tingué el poder, gairebé tants com el seu avi, foren creats més de 366 documents, amb un índex de producció anual de 10,5. El seu fill, Ramon Berenguer IV (1131-62), governà durant un període una mica més curt (31 anys), però fou testimoni de l'expansió del protectorat català cap a la Catalunya Nova i va estendre la reconquesta fins a l'Ebre arran d'haver guanyat Lleida i Tortosa el 1148-49. Quatre-cents nou pergamins (una mitjana de 13,2 per any) han sobreviscut; hi ha més documents no datats (51) que anteriorment i un cert nombre d'irregularitats que suggereixen que els escriptors van fer la seva feina a indrets escampats, possiblement més a prop del front militar que no pas a l'antiga capital. Els registres comptables dels comtes van iniciar-se durant el seu govern amb un inventari, el 1151, en part pel control més rigorós a què eren sotmesos els actius a les terres interiors per ajudar a costejar l'esforç que van suposar les llargues conteses per capturar les fortaleses de l'Ebre.³⁴

A registres posteriors, com ara el *Liber testamentum, privilegiorum, statutorum, et gratiarum* (ACA Canc. Reg. 2), constituïts a petició del rei Pere II (1196-1213), es compendien documents relacionats que daten des de l'any 1066.³⁵ Els pergamins solts han desaparegut, i també els utilitzats al registre de començaments del segle XIII per documentar els drets reials i eclesiàstics al principat

de Tarragona després de l'expulsió, el 1171, del senyors normands que havien participat en la reconquesta de la zona. L'obra *Rescripta et instrumenta super Tarrachonam et campum*, com indica el títol, contenia còpies fetes entre els anys 1310-12 de 59 textos datats fins al 1091.³⁶ Aquestes darreres compilacions certifiquen l'existència de documentació prèvia sobre l'ampliació de fronteres al llarg d'una «terra de ningú» deshabitada fins a les valls on s'havien assentat els musulmans més al sud i a la qual el domini comtal quedava establert fermament. A la frontera intermèdia, però, l'arquebisbe de Tarragona i el seu defensor normand governaven un principat semiautònom. Els seus documents no foren acumulats per tal de ser preservats als arxius comtals, però presumiblement es conservaven a Tarragona. L'esclat de la guerra civil a la dècada del 1150 entre els normands i els catalans potser és el motiu que explica la discontinuïtat dels documents originals a Tarragona i la necessitat de reconstrucció posterior dels arxius de la seu. La reescriptura seleccionada de l'arxiu que s'havia conservat partí, molt probablement, del cartulari perdut de Tarragona, però es limita als documents que donen fe dels cacicats creats durant la reconquesta (en particular per aclarir els drets arquebisbals enfront dels reials), més que no pas a documentar la repoblació del domini eclesiàstic.

Així doncs, la producció documental va accelerar-se amb l'ampliació del territori situat sota el protectorat de Barcelona i l'engrossiment corresponent del govern, que va arribar al seu punt culminant amb de Ramon Berenguer I i assolí pràcticament el mateix nivell amb els seus homònims Ramon Berenguer III i IV. Els 2.898 pergamins solts anteriors al 1200 que han sobreviscut des d'abans del segle XIII representen potser només un 10% de la producció total.³⁷ La seva conservació respon a un procés conscient de salvaguarda dels registres fiscals, privilegis i tractats més importants i a la preservació històrica efectiva, principalment a partir de mitjan segle XII. Amb tot, la desaparició de la majoria de pergamins, que podrien haver documentat les activitats diàries, il·lustra, a la inversa, la manca d'una gestió documental adient com a funció pròpia del govern. El recurs formal del govern als contractes escrits en lloc dels orals i l'ampliació dels seus dominis mitjançant la burocràcia i no la presència carismàtica del governant foren aspectes relativament febles mentre Ramon Berenguer IV va ocupar el poder. Segons l'estimació de Pierre Bonnassie, ens han arribat uns 15.000 documents d'aquest tipus, anteriors a l'any 1200 dC.³⁸

La comparació de l'activitat documental dels comtes de Barcelona amb els manuscrits papals i la de les dinasties normanda-angevina i Capet coetànies avui existents, a Anglaterra i França, respectivament, demostra que la documentació comtal de Barcelona fou més primerenca que a d'altres indrets arran,

principalment, de l'enorme activitat dels advocats, notaris i oficials fiscals de Ramon Berenguer I (vegeu la figura 1).³⁹ Encara que l'empenta assolida per la burocràcia d'aquest comte va perillar amb els enfrontaments fratricides dels seus fills i l'amenaça de l'Islam africà ressorgit, la producció de documents revifà i va créixer continuadament cap a l'any 1200 a un ritme equiparable al de la corona francesa. Els arxius papals van créixer més ràpidament a partir de la reforma gregoriana. Cada cop es copiaven més documents francesos per als interessos de Felip II, i les ambicions dinàstiques dels Plantagenet al continent a partir d'Enric II van ultrapassar tots els altres governs pel que fa al seu suport en els agents i els instruments escrits més enllà del canal.⁴⁰ En qualsevol cas, aquesta tendència sembla respondre a qüestions coetànies i internes més que no pas a la mera imitació. Tots aquests governs van adoptar els documents escrits com una eina per exercir el seu poder més lluny.

Aquesta transició medieval europea cap a la documentació escrita es fa palesa en l'acumulació de documents anteriors al 1200 al Casal de Barcelona. Els comtes menors també seguiren el mateix camí de convertir els seus governs familiars en burocràcies més oficials. Van començar a fer servir les comunicacions escrites per ampliar geogràficament el seu poder i per intensificar el paper del govern en la vida quotidiana a mesura que la població augmentava i cada cop era més heterogènia.⁴¹ Però consultar només els arxius comtals com a únic indicador de la producció de documents i del creixement dels arxius podria provocar conclusions equivocades, perquè el govern català i aragonès va mantenir-se molt descentralitzat; la unió constituïa, a tot estirar, una federació de senyors seglars i eclesiàstics. Aquesta federació va crear un model de xarxa amb problemes per racionalitzar-se i formar un sistema genuí semblant a un reialme combinat. No era una estructura jeràrquica estricta segons la idealització dels canonistes i els advocats seculars, que tenien una visió de l'ordre feudal molt més ordenada del que realment succeïa. D'altra banda, tampoc no era tan fragmentari com a altres indrets, on els senyors feudals consideraven els seus feus propietats privades.⁴² Com que al regne d'Aragó-Catalunya el govern era més una qüestió d'administració pública que no pas de poder autoritari i drets privats, els governants i els seus oficials (laics i clergues) van començar a fonamentar-se en els documents públics. En total, les autoritats civils i eclesiàstiques de la Marca Hispànica dels carolingis i dels territoris que anaven incorporant produïren una quantitat increïble de documents, dels quals han sobreviscut més de 25.000... tot i que això no es sinó una ombra de la producció real.⁴³ No seria una vana presumpció d'assegurar que aquesta acumulació documental constitueix «el fons documental més gran d'Europa» pel que fa a l'edat mitjana.⁴⁴



Figura 1. Creixement dels arxius reials i papals:
 producció mitjana de documents per any de regnat

Coordenada vertical: *Pergamins existents.*

Coordenada horitzontal: *Cronologia - Papat: gregorià
 i reforma / Anglaterra: normands i Plantagenet /
 França: Capet / Catalunya: Barcelona comtal*

Contingut: *Innocenci III, Alexandre III, Eugeni III, Enric I d'Anglaterra,
 Innocenci II, Pasqual II, Felip II, Gregori VII, Urbà II, Enric II,
 Esteve, Alexandre II, Papat prereforma, Berenguer Ramon I,
 Ramon Berenguer I, Manuscrits anglosaxons, Capet, Guillem II,
 Ramon Berenguer II, Berenguer Ramon II, Ramon Berenguer III,
 Guillem, Felip, Normands, Lluís VII, Ramon Berenguer IV*

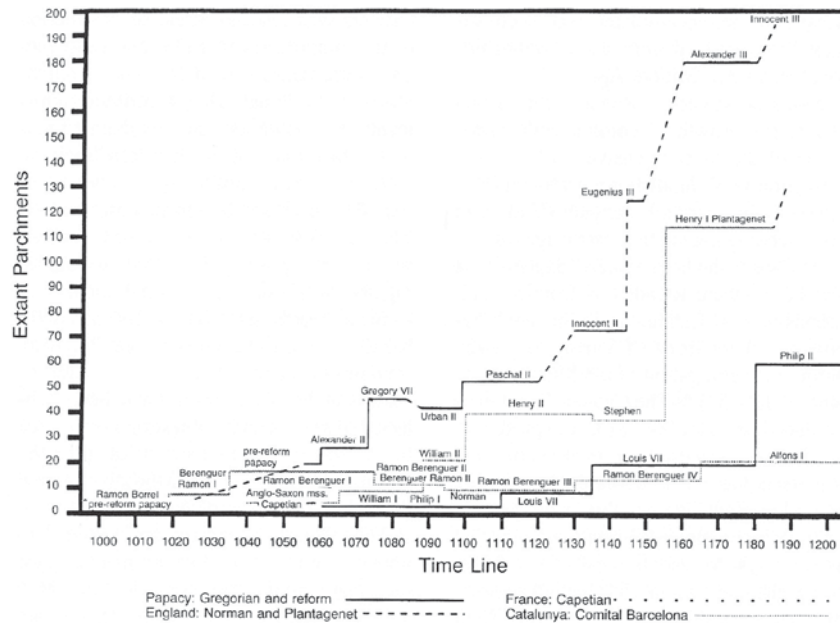
Els arxius monàstics i eclesiàstics creixien de forma paral·lela a les col·leccions comtals. Una part d'aquest procés intensiu de documentació d'escripció respon indirectament a Ramon Berenguer IV i a la seva protecció dels cistercencs a les àrees frontereres. Els monestirs de Santes Creus i Poblet havien estat fundats com a institucions frontereres de la Catalunya Nova, als territoris acabats de reconquerir de Tarragona, abans fins i tot de sotmetre les zones de muntanya sota domini musulmà (1150-55).⁴⁵ Els cistercencs catalans no van escriure grans obres sobre espiritualitat ni tractats místics, i tampoc no foren grans líders carismàtics de l'època de Bernat de Claravall i altres figures prominents. Ara bé, en el procés de construcció dels seus dominis monàstics i gràcies a la seva funció catalitzadora de la repoblació de la major part de la Catalunya Nova, aquests

monjos d'hàbits blancs van deixar un llegat documental que és una veritable meravella. Els seus cartularis i registres, inventaris i pergamins solts conformen una de les sèries documentals contínues més destacades de tots els arxius europeus.⁴⁶ L'enorme conjunt de documents cistercencs fou rescatat després de la destrucció dels monestirs el 1836. La majoria de documents es conserven a l'Archivo Histórico Nacional de Madrid. Són una important contribució a una situació que ha intimidat els historiadors medievals del nord-est d'Espanya en investigar les fronteres de la reconquesta. El problema ha estat descrit per Thomas Bisson de la manera següent: «Fins i tot entre els acadèmics de la península Ibèrica, la manca de fonts narratives juntament amb la superabundància imponent de documents d'arxiu han descoratjat l'estudi de les societats de l'est dels Pirineus del segle XII.»⁴⁷ Val a dir que els cistercencs catalans només han estat sotmesos a estudis arxivístics rigorosos des de la dècada del 1970, dos segles després de la tasca de classificació del llegat documental duta a terme per Jaume Finestres i de Monsalvo.⁴⁸

Aquest canvi de dependència de la documentació escrita del govern comtal i dels grans dominis baronials i monàstics és evident quan es comparen els arxius cistercencs amb altres fons monàstics anteriors. El cartulari benedictí de Sant Cugat del Vallès es basa en una sèrie de documents solts (que s'han perdut) copiats a mitjan segle XIII. Avui es conserva a l'Arxiu de la Corona d'Aragó. La sèrie s'inicia amb còpies de documents (perduts a l'incendi del 985) datats de l'any 875 i continua amb 1.391 manuscrits fins a l'any 1249 dC, és a dir, 3,7 per any. D'aquests, 450 pertanyen al segle XII (4,5 per any).⁴⁹ Però els impressionants arxius medievals són una minúcia si els comparem amb la producció cistercenca. Els monjos de Santes Creus van copiar 32 documents per als seus arxius que testimonien reclamacions sobre terres basades en l'assentament inicial de l'any 925 dC i endavant, si bé la sèrie original de manuscrits va del 1150 al 1833, amb 66 carpetes de 20 pergamins cadascuna. Això constitueix una sèrie d'aproximadament 1.320 manuscrits en segle i mig, fins a l'any 1300 dC, la qual cosa implica una mitjana de 9 documents/any, el doble que als centres benedictins més antics. Els dominis de Santes Creus eren limitats en comparació amb els de Poblet i se situaven més cap a l'oest, en una posició estratègica a mig camí entre Tarragona i Lleida (capital interior del regne català-aragonès).

La situació geogràfica de Poblet va contribuir a la importància del seu *scriptorium*, que actuava de cancelleria quan la cort passava pel monestir. Posteriorment fou el panteó familiar dels comtes-reis d'Aragó-Catalunya. Entre els documents que s'hi conservaven hi ha els últims testaments dipositats per la reialesa, en el moment de rebre sepultura (fins a Jaume I, 1276).

Cent vuitanta-quatre documents datats a partir del 960 dC foren afegits a l'arxiu de Poblet havent estat inaugurat el monestir cap als anys 1150-53. Aquest arxiu tingué continuïtat fins el 1833, any en què l'abadia fou assaltada per una multitud irada. Mil sis-cents dos documents van sobreviure a aquesta catàstrofe, que actualment ocupen 762 *carpetes* de vint-i-dos pergamins cadascuna a l'Archivo Histórico Nacional de Madrid. 6.279 dels documents conservats a l'Archivo daten de les acaballes del regnat de Jaume I, la qual cosa implica una mitjana de 50 pergamins per any, una producció que quintuplicava la de les cancelleries comtals. Aquesta documentació no té una distribució uniforme, però, i la seva ordenació cronològica reflecteix tant hores baixes com també períodes d'activitat frenètica, com demostra la variabilitat per dècades a la figura 2.⁵⁰ Una simple representació gràfica de la producció mostra que els principals períodes d'expansió dels dominis de Poblet com a monestir fronterer són anteriors a l'any 1200, any màxim de consolidació al voltant del regnat de Jaume I, amb una estabilització de la producció posterior.⁵¹

Va ser llavors, després del moment de màxima producció d'arxius i fins a mitjan segle XIII, quan va ser necessari que els monjos copiessin documents en forma de còdex per facilitar-ne la consulta i quan aquests van ser portats per la justícia itinerant a tribunals multijurisdiccionals als quals es resolien les disputes (és a dir, es codificaven els arxius). Aquesta tasca dels monjos va suposar la reclassificació de la documentació segons (1) la titularitat i els topònims que servien de títol i (2) la cronologia, que va estandarditzar els incipits tot ressaltant-los per facilitar l'exploració i la producció d'índexs.⁵² Sembla que els cistercencs van ser els primers indexadors documentalistes a partir de la dècada del 1170; van experimentar solucions interessants com ara ortografia estandarditzada, abreviacions, nomenclatures, alfabetització, subordinació de termes i referències encreuades. Aquests avenços van ser paral·lels a la major dependència en els inventaris d'arxius per a la recuperació de documents i l'ús de mètodes de registre rudimentaris per tal de garantir-ne el seguiment, per compendiar-los si no es creaven còpies d'arxiu i per classificar-los geogràficament a fi de facilitar-ne la localització a partir d'altres dades a part de la data d'emissió o la persona a qui anaven adreçats. El registre era inicialment un mecanisme de protecció davant de les falsificacions i la pèrdua de documentació expedida, tot i que acabaria convertint-se en la base per a la recuperació de la informació arxivística cap al segle tretzè. Aquesta transició (1150-1200 dC) determina el punt de conversió crític entre la gestió documental històrica anterior i la gestió documental moderna de finals del segle XII i, posteriorment, el gran esforç de preservació d'arxius antics al llarg del segle XIII. Aquest període és essencial per comprendre la història dels arxius occidentals.



Figura 2. **Arxius cistercencs a la Nova Catalunya**

Coordenada vertical: *Pergamins existents (en centenars)*

Coordenada horitzontal: *Cronologia*

Contingut, d'esquerra a dreta i de dalt a baix: *Reconquesta de Tarragona / Reconquesta de Lleida i Tortosa / Pacificació a la Catalunya Nova / Panteó reial / Reconquestes a València / Cartes precistercencques / Acumulació d'arxius a Santes Creus / Manuscrits / década a Santes Creus*

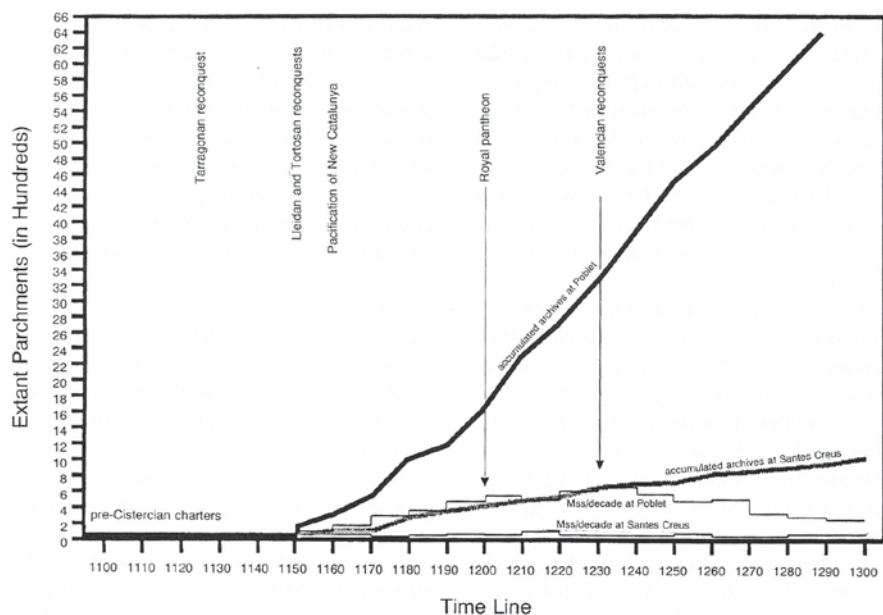
Codificació i formalització dels arxius

Aquesta intensificació de l'activitat notarial va coincidir amb els esforços dels escriptors a proveir les biblioteques, i dels canonistes a garantir la preminència del dret romà uniforme enfront de les seves variants locals o consuetudinàries. El fet que bona part d'aquesta tasca documental fos portada a terme pels mateixos escriptors que treballaven en la producció de llibres medievals, afavorí la tendència a considerar la classificació de documents d'arxiu com una variant de la codificació (com ara la que implica la noció dels codis legals). Enquadernar pergamins solts en forma de còdexs es considerava el millor mètode per combinar conservació i portabilitat. Els escriptors s'especialitzaren i convertiren en bibliotecaris quan es van començar a construir les biblioteques i aconseguiren el control bibliogràfic de l'ampli corpus de literatura del segle XII a través de la

codificació i la catalogació. A partir de l'època de Ramon Berenguer I, les *scholia* de Barcelona van anar adquirint còdexs (com ara la gramàtica de Priscil·lià) als *scriptoria* monàstics i a les biblioteques antigues del nord i centres de producció italians mitjançant crèdits, obsequis i processos creixents d'elaboració de còpies⁵³. De la mateixa manera, els notaris a qui s'havien assignat les tasques de conservació pròpies de la gestió documental van esdevenir protoarxivers en haver de fer front a una quantitat cada cop més gran de pergamins. És possible que en aquesta època a Espanya, com també a Anglaterra (dècada del 1170 fins al seu apogeu abans del 1250), la producció de cartularis fos inicialment una activitat monàstica, juntament amb la creació de les col·leccions esmentades, que va expandir-se als *scriptoria* de les catedrals en un primer moment i, posteriorment, cap a les cancelleries seculares.⁵⁴

Aquesta època (1150-1250) podria considerar-se com la de les primeres investigacions a gran escala sobre tècniques de control de la informació a través d'innovacions en matèria ortogràfica, control d'autoritats, etiquetatge i anotació, creació de resums i fragments, indexació i adreces i títols. Hi va haver canvis estilístics a l'escriptura, com ara l'adopció de formes gòtiques en detriment de les minúscules carolines, més acceptació de les cursives, un ús més gran de les abreviatures i una escriptura més lineal per accelerar el procés de producció. També s'hi va experimentar amb diferents estructures d'enquadernació (documents solts en sèries, cofres i capsos, revestiments i carpetes i còdexs o enquadernacions cosides), nous materials (pergamins, pergamins vitulins i paper, molt abans de la seva expansió arreu del món) i formats (documents en membranes diferents, composició de documents múltiples en una mateixa membrana, rotlles escrits verticalment, volums o cilindres d'escriptura horitzontal, folis més grans, etc.). Aquests canvis interns als arxius cal relacionar-los amb altres factors externs com és ara: (1) una barreja més gran d'un major nombre de persones, (2) governs més grans amb nivells d'autoritats cada cop més sistematitzats, (3) especialització de tallers, nombre més gran d'agents amb més escoles on formarlos, (4) proliferació de centres d'escribania i dipòsits arxivístics, (5) distàncies més grans, territoris i mercats més extensos i el que això implica (establiment de rutes, camins segurs, sistemes de transport), (6) traduccions, transcripcions i serveis d'autenticació vinculats als notaris i (7) advocats per tot arreu.⁵⁵ Com a Anglaterra, «el volum creixent de documents reials tendia a engrandir i estratificar la burocràcia que els produïa».⁵⁶ Els canvis a l'església foren semblants. La rapidesa i magnitud de tots aquests canvis potser van semblar revolucionàries als innovadors de finals del segle XII, de la mateixa manera que els observadors del nostre segle es fan creus davant de l'anomenada «era de la informació», que podria percebre's com una de les moltes acceleracions d'aquest tipus que han

tingut lloc en l'avenç de les tecnologies de la informació i l'aclaparador creixement exponencial de la mateixa informació... amb tota la documentació que això comporta!

Els cartularis són llibres on s'apleguen còpies de documents de títols. L'ús inicial del terme *chartarium* per part dels monjos de Sant Cugat el 988 no al·ludeix a un còdex enquadernat, sinó a la capsa que protegeix les cartes del monestir, la qual cosa preconfigura l'eterna confusió entre cartulari i arxiu sencer.⁵⁷ L'ús més antic dels còdexs com a llibres de comptabilitat data del govern de Ramon Berenguer III.⁵⁸ Hi ha qui especula que els catalans van imitar els precedents establerts en anys tan reculats com ca. 1150 per escrivans com el cònsol Oberto de Milà, que va estar al servei de l'emperador Frederic I Barba-roja (mort el 1190). Els imperis comercials mediterranis de Barcelona i els Hohenstaufen estaven tan interconnectats que les pràctiques governamentals i de documentació dels afers realment podrien haver-se influït mútuament.

Per aconseguir més control arxivístic sobre el volum de documentació creixent (que ara abraça més temps i una zona geogràfica més àmplia), els escrivans aragonesos i catalans de les acaballes del segle XII i començaments del XIII van produir un cert nombre de cartularis enquadernats de documents codificats, entre els quals hi havia els de les cases benedictines de Tavèrnoles, el Bages, l'Estany i Sant Cugat⁵⁹ i de les noves cases cistercenques de Poblet i Santes Creus.⁶⁰ Les catedrals de Tarragona i Barcelona tenien el seu cèlebre *Libri Antiquitatum*,⁶¹ mentre que les compilacions més antigues provenien de Girona i després de Tortosa.⁶² Més o menys en aquesta època, els escrivans d'Urgell i de Vic van aplegar les còpies de les seves actes i privilegis al *Libri donationum antiquitatum*⁶³ i, a Girona, aprofundien en la continuïtat de la seva tasca recopilatòria gràcies als fonaments més antics de la diòcesi en atribuir l'autoritat del seu cartulari al mateix Carlemany.⁶⁴ Es van produir sis cartularis comtals i reials, a més d'altres cinc per als cavallers templers.⁶⁵

Aquesta activitat recopilatòria fou tan corrent i, també, la codificació de pergamins solts per formar cartularis de còpies per motius tant de seguretat com de portabilitat, que el terme *cartulari* mateix va començar a fer-se servir com a sinònim d'arxiu.⁶⁶ Aquesta confusió s'havia generalitzat, com il·lustra l'al·lusió tardana de Pere III, el 1285, a «tota mena d'escrits que creiem que es troben al nostre cartulari de Barcelona». El que explica sobre la comprovació als registres dels instruments i escrits en qüestió revela que en realitat es referia a la totalitat dels seus arxius.⁶⁷ La confusió és semblant a una altra que va tenir lloc posteriorment, quan el terme *biblioteca* fou substituït per *libraria* (de *liber*). Aquest canvi d'ús provocà la interpretació errònia de les compilacions de sèries de treballs

d'autors i col·leccions per a la seva difusió i venda respecte de les col·leccions dipositades o institucionals que es conserven en unes instal·lacions determinades.⁶⁸ Antigament, i actualment, aquesta terminologia sovint es fa servir sense gaire rigor en la llengua parlada. Els registres, dels quals els cartularis només en són un tipus (la versió més formal i autoritzada) i no cal que tinguin forma de còdex enquadernat per ser considerats com a tals, també s'anomenen cartularis en el sentit de llibre de cartes (és a dir, documents formalitzats que han estat sotmesos a alguna mena de control arxivístic).⁶⁹

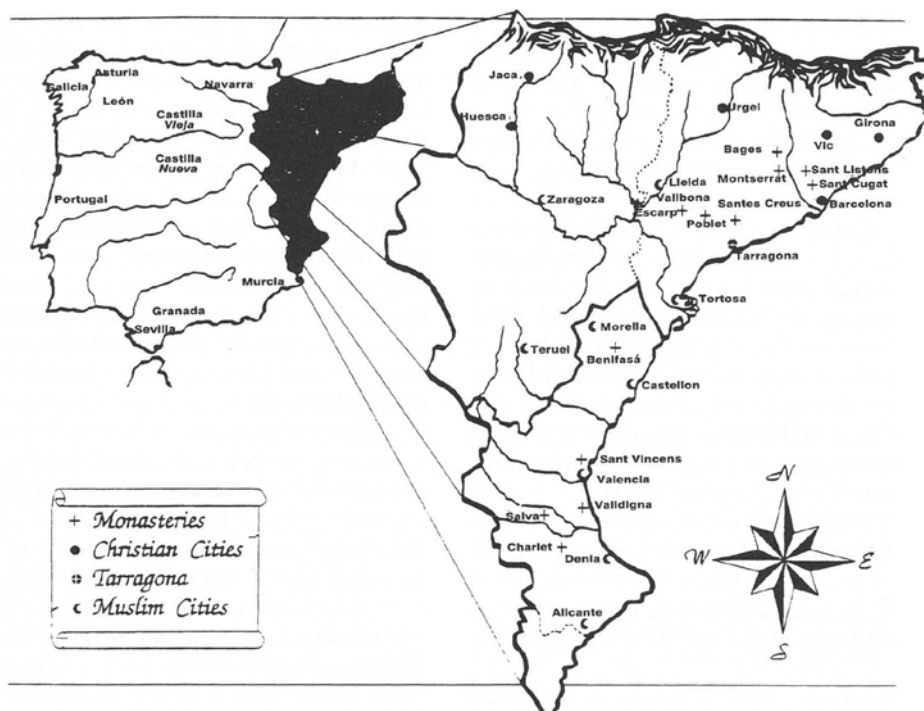

Llegenda: Monestirs / Ciutats cristianes / Tarragona / Ciutats musulmanes

Topònims del mapa de la península: Galícia, Astúries, Lleó, Navarra, Castella la Vella, Castella la Nova, Portugal, Granada, Sevilla, Múrcia.

Topònims mapa dels territoris catalanoaragonesos: Jaca, Osca, Saragossa, Urgell, Lleida, Vallbona, Escarp, Poblet, Santes Creus, Montserrat, Bages, Girona, Vic, Sant Cugat, Sant Llorenç, Tarragona, Tortosa, Morella, Benifassà, Terol, Castelló, Sant Vicent, València, Valldigna, Salvà, Carlet, Dènia, Alacant

En aquesta època d'experimentació per aconseguir controlar un volum més gran de documents, els escriptors medievals van reforçar els seus arxius recorrent a la invenció de la «gestió documental» sistemàtica. Aquesta activitat era

proporcional amb el reforçament dels controls fiscals, incloent-hi noves tècniques de comptabilitat com ara el peritatge de propietats i impostos que duien a terme els auditors dintre d'un recorregut en el qual es recopilaven documents fiscals per a una millor planificació administrativa. L'estudi i l'edició de Thomas Bisson d'aquests auditors de l'antiguitat destaca que aquests informes fiscals testimonien l'ascens dels governs comptables i la burocràcia, ambdós clars precursors dels elaborats registres d'impostos resultat de peritatges encara més grans un segle després a fi d'aconseguir diners per a les croades.⁷⁰ La gestió documental i fiscal de l'edat mitjana i de la moderna tenen més trets en comú del que sovint es pensa: els documents d'inventari in situ i els comptes unificats, la notarització i les còpies autoritzades de documents, la valoració i conservació sistemàtiques, incloent-hi la reproducció i l'enquadració, els procediments d'auditoria i mecanismes primitius de calendari de conservació per a la transferència dels arxius locals a llibres de cartes i sèries de documents solts durant la qual es registren clarament les insercions per evitar interpolacions. La producció de cartularis representava la fusió de dues metodologies, la classificació a l'inici i la conservació. Totes dues es basen en processos previs de valoració i selecció per a la conservació a llarg termini. Aquestes activitats dels escrivans monàstics i eclesiàstics van donar lloc a diferents eines documentals per al sistema de tribunals ampliat, l'augment dels litigis i la dependència en les proves escrites impensables un segle abans. Però per què?

Després de la dècada del 1150, els cristians van absorbir la Catalunya Nova i els antics regnes taifes de Saragossa (capturada el 1118, tot i que els seus territoris no van ser controlats durant la dècada següent, com indica la desastrosa desfeta dels cristians a Corbins el 1124). Ramon Berenguer IV finalment va aconseguir protegir la vall i les planes ondulades del territori annexat en conquerir Lleida i Tortosa els anys 1148-49. Tot i això, les muntanyes escarpades (de vegades anomenades «terres ermes») situades entre l'Ebre i les planes de Tarragona no foren sotmeses fins al 1155, després de diferents campanyes militars. Tampoc no foren pacificades totalment o alliberades de bandits durant un altre segle més, fins que els cristians van arribar al nord de València cap a la dècada del 1180. Els correus cristians patien robatoris periòdicament i els següents eren assaltats a les vies costaneres que unien Tarragona i Tortosa fins més enllà de la dècada del 1280. Durant aquesta expansió, el comte Ramon Berenguer IV i la seva esposa, la reina Peronella d'Aragó, necessitaven desesperadament codificar alguna cosa més que cartularis per restaurar l'ordre, consolidar el seu reialme i reformar-lo per a la nova era. Havien de modernitzar tot el sistema jurídic, encabir-hi el dret romà i els costums a través d'esforços com ara la codificació dels *Usatges* catalans, protegir els seus arxius i aconseguir que funcionessin en

coordinació amb els *scriptoria* i les cancelleries que generaven els documents. La unificació era una tasca formidable, amb una abast de control molt més ample que triplicava l'anterior. Però, a més a més, havien de donar cabuda a dues cultures romàniques diferents i més de sis dialectes regionals (sense comptar els que hi havia al nord dels Pirineus), una minoria jueva considerable i un tercer reialme al qual els musulmans eren majoria. Però el que no va aconseguir l'espasa ho aconseguiria la ploma.

Els nous intel·lectuals sabien que estaven posant les seves capacitats i instruments d'escriptura al servei de la construcció d'una nova societat i de la creació de la cultura. Els seus documents donen fe del que pensaven sobre el poder de què disposaven. Cap a la dècada del 1160, als documents catalans hi apareixen sovint frases que demostren que l'acte d'escriure i crear documents cada cop es considerava més un assoliment per si mateix. De la mateixa manera que en les comunicacions orals es considerava que l'ordre parlat creava l'*ordo* o ordre de les coses, la lletra que acompanyava les lleis es convertia en la pròpia llei. També les actes notariais eren els procediments i transaccions vitals que transferien la propietat o l'autoritat intangible a altres. Els *facta* o fets no es consideraven llavors informació estàtica o meres dades, al contrari, perquè derivaven del verb *facere*, que vol dir aconseguir que alguna cosa succeeixi. Un escrivà de Besalú va reconèixer, el 1165, que els simples fets dels mortals eren rescatats de l'oblit quan, gràcies a la deguda autoritat, eren envejablement conservats per a la memòria futura gràcies a l'escriptura. El bisbe Guillem de Lleida va declarar, el 1168, que el conjunt d'afers humans, quan són consignats fidelment a les cartes, són una veritat que mai no serà sostreta de la memòria de la posteritat. El 1178, un escrivà que prenia notes a Tortosa va afirmar que fer-ho d'aquesta manera l'ajudava a recordar molt millor i, el 1198, un altre escrivà argumentava que difícilment podria posar-se en marxa un govern o fins i tot conservar fets a la memòria col·lectiva llevat que poguessin recuperar-se (recordar-se mentalment o físicament) a través d'escrits.⁷¹ Si la societat catalana del segle XI havia experimentat «mutacions culturals», en paraules de Pierre Bonnassie, sense un sentit clar de control o de direcció altre que la reforma eclesiàstica, la generació següent va mirar d'incrementar el control sobre el seu destí.⁷² Això es fa palès no només en la manera de conduir els negocis (amb més mecanismes de control i un llenguatge i una documentació més precisos), sinó en les evidents previsions de futur, tal i com indiquen la gestió documental i les pràctiques comptables, a més de la justificació de les activitats d'escripció i arxiu que apareixen als preàmbuls i als protocols dels mateixos documents.

La qüestió dels «Usatges» il·lustra el procés d'anàlisi de documents i d'organització dels arxius que la reconquesta va inspirar.⁷³ Aquests usos jurídics tenien el seu origen en el costum local, bàsicament als comtats catalans, que es remunta al dret visigòtic i que podia entrar en conflicte amb el nou dret romà i a l'hora d'implantar els costums catalans enfront la tradició aragonesa. Calia reconciliar tot això en un moment en què agafava força la unió entre Aragó i Catalunya, amb els territoris musulmans afegits de Saragossa, Lleida i Tortosa. Els escriptors estaven agrupant i codificant els Usatges per a l'estudi comparatiu i per al seu ús als tribunals des del govern de Ramon Berenguer IV (1131-62) en anticipació, després del 1137, a l'ascens als títols comtals i reials del seu fill (Ramon Berenguer V, esdevingut després Alfons I de Catalunya (el Cast) i Alfons II d'Aragó [1162-96]). Simultàniament es va produir una recerca d'autoritats més antigues, precedents, proves, de qualsevol font, per tal de recopilar la nova llei imperativa i codificada.⁷⁴ El resultat va ser una fusió conscient, després del 1150, de tradicions judicials locals amb criteris de regalia seleccionats com ara la perpetuació de la Pau i Treva de Déu a fi de crear una eina d'estandardització. Aquest procés interpretatiu va continuar també després dels anys 1172-73 entre les línies que la Corona havia previst que governessin Catalunya. Els Usatges van continuar sent un codi legal vigent fins a la crisi constitucional del 1188 i van tornar-se a promulgar el 1192 amb la Pau i Treva de Déu.

Durant el mateix període, després del 1150 però abans de la mort de Ramon Berenguer IV el 1162, el tribunal comtal cercava amb afany qualsevol document i tradició oral que poguessin trobar els investigadors per tal d'elaborar la genealogia de la família, els fets o *Gesta comitum Barcinonensium*, per poder vincular la família amb els seus orígens carolingis i, d'aquesta manera, mostrar la seva dignitat davant d'una unió dinàstica amb l'Aragó.⁷⁵ Els mateixos documents mostren també una consciència històrica més gran en al·ludir a esdeveniments anteriors més enllà de l'experiència personal. Un exemple colpidor és el dels monjos de Sant Cugat que, l'any 1155, feien referència a la destrucció del seu monestir el 985. Havien mantingut viu el record d'aquell any fatídic, tot i que no hi havia ningú als voltants que no conegués l'incident.⁷⁶ Com en aquesta cita, la producció històrica, i la codificació de lleis, la creació de cartularis a partir de pergamins solts agrupats en arxius rudimentaris era un mitjà per preservar la història tant com a registre de la memòria com per a la recuperació de la informació documental. En forma de llibre podien servir també per a la promoció de l'autoritat reial supraregional a través de l'ús ritual i cerimonial a la cort i als tribunals.⁷⁷ La història d'aquesta tasca legal sempre ha estat confosa per la invocació dels escriptors de l'autoritat amb relació als Usatges de Ramon Berenguer I (1035-76) i els seus comtes barcelonins homònims que dirigien la compilació, en la mateixa

línia que el fill de Ramon Berenguer IV va adoptar el nom d'Alfons per revestir-se de l'aura d'Alfons I, el Bataller (1104-34), que havia situat el regne muntanyenc d'Aragó a l'arena dels assumptes peninsulars en conquerir Saragossa el 1118. La invocació de noms de reis anteriors, segons l'estil pontifici de caracteritzar la direcció futura de la política papal o, en un plànol més personal, l'elecció dels noms baptismals per invocar la protecció d'un sant, són característics de l'historicisme i de la presa de consciència que també va servir d'inspiració de les cròniques relatades i va motivar els avenços arxivístics que han permès preservar la història.

El procediment intel·lectual d'autoanomenar-se va fomentar la recuperació d'informació arxivística mitjançant la identificació i la classificació. Al segle XII es va produir un procés de clarificació de la identitat personal al mateix temps que es desentebolien els drets reials, episcopals i baronials. Aquesta desambiguació dels noms personals, juntament amb una ortografia cada cop més fixada pel que fa als cognoms i al patró de formació dels noms familiars van crear continuïtat amb els avantpassats (i d'aquesta manera van ajudar en la reconstrucció de les genealogies i la prosopografia modernes). Assumir com a cognom els topònims per vincular-se a cases o bases de poder ancestrals també permetia que els homes s'adrecessin els uns als altres en comunicacions orals o a través de cartes amb instruccions per als portadors, cobradors d'impostos i agutzils com a condició prèvia per establir negocis en representació. Aquests avenços van servir (1) per establir controls externs com ara aquesta autoritat de noms rudimentària, evidents en els protocols més formals en el moment de signar documents o establir llistes i (2) com a base de sistemes de classificació i indexació cada cop més elaborats a partir dels noms, llocs, dates i assumptes. Aquests conceptes intel·lectuals i tecnologies d'escripció foren cabdals per a la formació dels arxius.

Els fenòmens d'enregistrament històric fins ara tractats com la gestió documental, la codificació legal i la formació d'arxius es reflecteixen en la carrera professional del degà de la catedral de Barcelona i mestre escrivà del rei Alfons el Cast, Ramon de Caldes (ca. 1135-1200). S'incorporà al servei del rei el 1178 i, després del 1192, va supervisar l'anàlisi exhaustiva dels arxius de la cancelleria de Barcelona (un projecte de codificació i de còpia colossal) i la recopilació del famós *Liber Feudorum Maior* (LFM) o Llibre Gran dels Feus.⁷⁸ Posteriorment al pacte de Cazola del 20 de març del 1179, segons el qual el rei Alfons VIII de Castella va reconèixer els drets d'Alfons II de marxar contra València, aquest últim va alentir la reconquesta en comptes de lluitar més vigorosament al sud. Va centrar-se en la consolidació dels seus reialmes i intentà unificar l'Aragó i

Catalunya de diferents maneres a banda dels noms o els drets heretats. Reclutà escrivans dels *scriptoria* episcopals, on la codificació del material d'arxiu ja havia començat i, d'aquesta manera, l'orientació cap als llibres dels escrivans eclesiàstics i monàstics va traslladar-se també a les oficines de la cancelleria. R. I. Burns considera Ramon de Caldes un «protoarxiver»,⁷⁹ tot i que Pierre Bonnassie, més resolutiu, l'anomena l'arxiver del rei Alfons.⁸⁰ Thomas Bisson assegura que fou «el primer gran arxiver de la Corona d'Aragó».⁸¹ Com que Ramon de Caldes era el responsable de la reorganització de la comptabilitat financera reial, coneixia també el procés de recopilació de dades i d'examen documental. El degà va recórrer als documents en paper i produí el que Bisson considera «possiblement la primera de les grans sèries de registres en paper de la Corona d'Aragó».⁸² La documentació en paper era reunida en carpetes que després s'enquadernaven o bé es copiaven en forma de trasllats en pergamí per formar el còdex *Liber domini regis*, que malauradament s'ha perdut.⁸³ En aquesta època, les reformes, com observa assenyadament Bisson, eren a les mans dels «escriptors i escrivans seculars gràcies a la tasca dels quals l'alfabetització professional va esdevenir indispensable per governar. En aquest sentit, Ramon de Caldes i els seus col·laboradors foren, més que no pas reformadors, els fundadors de l'administració pública a Catalunya».⁸⁴

Cartularis de trasllats contra documents registrats

El *Liber Feudorum Maior* és la clau per comprendre la revolució que hi va haver en les pràctiques de documentació durant el segle XII. La remarcable producció de 870 grans folis testimonia l'experimentació feta i la vacil·lació entre els manuscrits codificats en forma de llibres i altres formes de control de documents solts. Ramon de Caldes descriu (segons que es parafraseja, *passim*) l'empresa al seu «Prologus in Libro Domini Regis» com una recopilació de còpies fidels amb grans folis decorats entremescladament amb reproduccions dels prínceps del regne, escrites de forma comprensible perquè tothom pugui llegir-les i sense elements que puguin desviar la llum dels drets dels fidels al principat. Els escrivans de la cancelleria treballaven, doncs, per reproduir per a l'ús del rei i els seus successors tots els documents importants, tots ells convenientment accessibles per assumpte, d'una manera ordenada que supera el desgavell absolut precedent. És així, proclama el mestre, com aquesta eina esdevé útil: tots els instruments necessaris per a la recuperació de la memòria i per explicar, fins a l'eternitat, totes les proeses que cal recordar sobre el rei i els seus *prohomines* o prohoms. Així doncs, servien per resoldre litigis i apaivagar discòrdies sense recórrer a la força (una situació que vincula a l'oblit). El pròleg sosté que va pre-

sentar al rei el treball en dos volums perquè hi havia massa documents per a un únic volum feixuc. Els volums incorporaven títols, divisions clares, distincions, resums i puntuació estandarditzada. Eren el resultat d'una treballada recerca als arxius. Tot demostrant la confiança en els seus subordinats, el diaca jura que no té constància de cap error abans de presentar la recopilació a Alfons el Cast (II d'Aragó).

Alfons el Cast va morir sobtadament el 1196. El seu fidel servent va expirar tres anys més tard, potser als arxius. El *Liber Feudorum Maior* va sobreviure inacabat i avui s'ha convertit en un document fonamental sobre l'edat mitjana i en una font excepcional per a la història del principat de Barcelona i de tot Catalunya al segle XII. Però aquest còdex també és un enigma. Planteja molts problemes, tant a la història dels arxius i la codicologia com a la reconstrucció del govern reial en la conjuntura crítica del canvi de segle. La història no ha estat benèvola amb aquesta font, en part perquè la seva grandària l'ha fet vulnerable. Va sobreviure intacte com a arxiu autònom durant segles, fins que l'edat moderna va portar les seves destruccions intermitents, des dels anys posteriors a la Revolució Francesa i la invasió francesa fins a les revoltes socials turbulentes del segle XIX. Avui només sobreviu en forma de simples fragments del doble volum de còpies original.⁸⁵ Afortunadament, els índexs han sobreviscut i també la major part dels pergamins solts originals que s'hi van copiar. Els apartats perduts foren reconstruïts a partir de dos cartularis elaborats posteriorment a la cancelleria: el *Liber Feudorum Ceritanaie* (ca. 1237-41) i el *Liber Feudorum Formae Minoris*, que era un intent de continuació de la tasca de Ramon de Caldes amb els documents de principis del segle XIII.⁸⁶ És possible que aquest registre especial no fos mai concebut com a veritable còdex o cartulari enquadernat i que, contràriament, representi una eina de transició, més semblant a les sèries soltes de folis dobles enfundats o classificats per conjunts en una carpeta o capsa d'enquadernació.⁸⁷ Els termes *volumen* i *liber* no indiquen de forma concloent que fos un còdex, i aquest últim terme ni tan sols consta al pròleg.⁸⁸ Aragó i Trenchs també conclouen que hi va haver «un període de vacil·lació entre els registres en rotlles i els registres codificats» a la cancelleria catalanoaragonesa⁸⁹. No presenta, sens dubte, el formalisme conservador del *Libri Antiquitatum* de Barcelona, malgrat que tots dos foren compilats a partir de pergamins solts. Cal, doncs, sotmetre el còdex existent a un nou examen (vegeu l'apèndix d'aquest article per obtenir-ne una classificació codicològica) per esbrinar la metodologia arxivística seguida en aquest període crític.⁹⁰

L'obra mostra una única escriptura, però petites variacions suggereixen diverses mans i producció durant algun temps, potser més d'un decenni, si es té en

compte que la recopilació va començar el 1192 i fou abandonada inacabada al cap d'uns anys. Havent restat inacabada, és dubtós que s'arribés a presentar a Alfons el Cast, que és el que consta al pròleg. A més a més, en la miniatura del frontispici (vegeu la coberta superior*) l'artista reproduïx el diaca classificant un arxiu de pergamins solts, col·locats sense ordre ni concert en un cofre en comptes de fullejant un llibre. D'aquesta manera, la miniatura no representa el lliurament de l'obra, que era el recurs més corrent, atesa la relació entre autors i patrons als còdexs medievals. Ben altrament, el frontispici representa l'inici conceptual del projecte, quan el rei Alfons va descobrir la riquesa desendregada dels seus arxius. El disseny de pàgina dels folis existents del *LFM* segueix les normes de la producció de còdexs, amb els documents disposats en columnes d'esquerra a dreta en lloc de columnes úniques que cal llegir de dalt a baix com a la majoria de rotlles.⁹¹ Els folis van ser preparats sense punxonar; en canvi, l'alineació i la compartimentació amb llapis de plom van permetre establir una seqüència uniforme de textos documentals i marges interns entre columnes per al cosit de grans folis dobles. Els marges exteriors, molt grans i que normalment es tallaven arran quan s'enquadraven en blocs de text uniformes, conserven la seva irregularitat.⁹² No van ser retallats i enquadrats per un dels següents dos motius: perquè el còdex previst va restar inacabat i va sobreviure només en forma de folis solts (la qual cosa explicaria la vulnerabilitat del *LFM* i la seva pràctica destrucció) o bé perquè els folis mai no van ser pensats per ser enquadrats sinó com a pàgines protegides amb marges molt generosos per facilitar-ne la manipulació separada com a folis dobles. Com que les miniatures d'alguns folis preparats van ser ubicades al marge intern, que hauria esdevingut el coronell dels folis dobles cosits si el cartulari hagués estat destinat inicialment a ser un còdex enquadrat, el disseny potser respon més a alguna mena de capsa en comptes d'una enquadració.⁹³ Sia així o no, el projecte podria considerar-se transicional o inconclús, amb la previsió d'afegir-hi més documentació.

Els acadèmics àvids d'atribuir la producció dels còdex al regnat d'Alfons el Cast a causa del frontispici i la dedicatòria del pròleg han forçat la seva datació fins a començaments de la dècada de 1190. Els arguments d'Anscari Mundó sobre els fonaments paleogràfics de l'obra de compilació i la còpia inicial abans de les morts del rei i de l'escrivà són convincents, però la conclusió que els còdexs van ser completats entre el 1194 i el 1196 és qüestionable.⁹⁴ La seva tesi es basa en la comparació d'un trasllat contemporani en paper (que era la primera vegada que es feia servir a la cancelleria) del tractat de 1179 que va reunir els dos reis a zones frontereres,⁹⁵ i que compara amb un altre document dels pergamins existents d'Alfons el Cast al qual s'identifica el copista: *Signum Raimundi subdiaconi*.⁹⁶ Postula que aquest escrivà era el subdiaca Ramon de

Sitges, també identificat a altres documents de la cancelleria reial des del 1179 i fins al 1192. Mundó argumenta que aquest mateix Ramon apareix a diferents folis del *LFM* que van ser executats per al seu immediat superior, el diaca Ramon de Caldes.⁹⁷ Com que la majoria de documents copiats són anteriors al 1192 i la còpia original del Tractat de Cazola (que va ser copiat al *LFM*) podria datar-se entre el 1191 i el 92, aquest podria ser el *terminus post quem* de l'obra. La mort d'Alfons el Cast proporciona el *terminus ante quem*, si es considera fidedigne el pròleg de Ramon literalment, és clar.⁹⁸

No ha estat aclarida la suposada compleció del cartulari per a Alfons el Cast, perquè l'obra va restar, de fet, inacabada. Potser s'havia previst d'incloure-hi més documents dels que finalment foren seleccionats per a la compilació. Havent fixat l'estil i l'escriptura, la dilatada producció podria haver continuat per imitació, sobretot tenint en compte l'autoritat del venerable diaca de Barcelona com a oficial principal d'Alfons el Cast i la col·laboració del seu mestre escrivà. El pròleg podria haver estat escrit abans de finalitzar l'obra. Encara que la identificació que fa Mundó dels trets autògrafs de Ramon de Sitges és convincent, la feina d'aquest escrivà apareix a l'anvers (abans dels folis 22r-v) del primer volum (amb l'excepció del núm. 632 [datat el juny del 1192], que figura al foli 69) i és continuada per diferents escrivans que no han estat identificats⁹⁹. El disseny és molt convencional i predefinit, però hi apareixen dos estils de miniatures escampats per tot arreu. A més, una part restaren inacabades en diferents fases: algunes foren esbossades i acolorides amb aiguada de color, mentre que altres mostren nivells de detall distint. Tots dos tipus són força estilitzats i el seu «esquelet» s'esbossa arreu en el mateix entorn i amb els mateixos gestos i postures, normalment retent homenatge; les figures de persones tenen totes el mateix aspecte i depenen del text del document següent. Evidencien ben poca creativitat, a banda del disseny original del dibuix. Els dos estils, en qualsevol cas, revelen alguna distància temporal entre els esforços inicials i els finals del manuscrit. El primer imita formes romàniques, presumiblement l'estil adoptat al començament de l'obra. El segon és gòtic, allargat i més elaborat en les seves formes, més detallat pel que fa a les expressions facials i més acolorit. Tot i que el pas de l'arquitectura romànica a la gòtica potser va trigar més a concretar-se en els edificis que en les il·lustracions del manuscrits, la transició entre un estil i un altre a la Catalunya medieval, tal i com suggereix la catedral de transició de Tarragona, va durar mig segle. El segon conjunt de miniatures va deixar-se inconclús a folis completats pels escrivans, i això indica que hi fou afegit posteriorment. Amb tot, existeixen altres pergamins sense text als quals van començar a traçar-se les miniatures. La seva presència apunta un esforç inicial per completar el projecte com a obra coherent i oportuna que va decaure després del traspàs d'Alfons el

Cast, patró inicial, i del diaca Ramon, executor principal. Sembla que hi hagué un esforç de preservació històrica posterior al 1200 per tal d'acabar el projecte, però fracassà una altra vegada.

És complicat d'explicar per què el més gran de tots els cartularis fou abandonat o va reduir-se'n l'escala mentre un altre projecte més modest com el *Liber Feudorum Ceritaniae* sí que fou conclòs, com també els cartularis de la catedral. Potser els altres foren començats abans i el *LFM* havia de complir una funció menys informativa o preservadora i servir per commemorar la consolidació del govern i dels esforços reformistes d'Alfons el Cast. Això explicaria tant el gran èmfasi artístic de l'acte d'homenatge com el títol, que descriu l'obra com un llibre dels feus, essent que el feudalisme català no estava tan ben format si el comparem amb el francès. La lleialtat envers l'hegemonia barcelonina no depenia tant de la titularitat del feu o dels drets hereditaris i els precedents legals, malgrat el que pensava Alfons el Cast, que també va rebre el sobrenom d'«el Trobador» per l'estimació que mostrava per la cultura del nord dels Pirineus.¹⁰⁰ Els reis francesos, que es basaven en la llei feudal per imposar les seves reivindicacions, s'haurien resistit a ser representats, com ho va fer el rei al *Liber Feudorum Maior*, fent-se un autohomenatge davant d'un prelat.¹⁰¹ És clar que si aquesta tasca commemorativa no l'hagués conclòs el propi rei Alfons el Cast sinó el seu fill Pere II, qui va pagar aquest homenatge per al seu reialme al papa, no hauria semblat un anacronisme tan flagrant.



Homenatge dels nobles al comte de Barcelona, Ramon Berenguer III (*LFM*, I, f. 67r) al palau comtal de Barcelona: a l'antiga, amb el fons de color ambre i vermell, columnes blaves i vestit comtal blau sobre seient vermell.



Homenatge del noble Ponç de Cabrera al rei Pere, entronitzat amb regalies (tron blau, pa d'or, vestir sense acolorir) i sense caixetí: nou estil, amb el contorn vermell i taronja (*LFM*, I, f. 56v).

Totes aquestes observacions casen malament amb els càlculs de Mundó i la data de finalització que proposa (1194-96) per al *LFM*, encara que el seu argument sobre el fet que la recopilació buscava essencialment conservar la documentació dels arxius només fins al regnat d'Alfons el Cast és vàlid. Però és igualment possible que el cartulari reial fos projectat a les acaballes del decenni del 1180, un moment en què els investigadors de la cancelleria van aplegar i ordenar els documents més importants que enregistraven els drets reials i territorials de Catalunya. Fou començat, materialment, durant els últims anys del regnat d'Alfons el Cast. Posteriorment, cap a començaments del segle XII, sembla que hi va haver un segon esforç, possiblement auspiciat per Pere II (1196-1213) en record del seu pare, per intentar completar-lo o afegir-hi més documents. A més, la seva utilitat com a llibre de drets territorials i per contrarestar l'ambició de determinats senyors de convertir feus de domini públic en alous, podria haver-se considerat superior després del regnat d'Alfons. Sia això o no, un grapat de folis reglats foren deixats en blanc, amb les miniatures esbossades, en acabar la tasca, i posteriorment serviren de retalls per a enquadernació (vegeu l'apèndix d'aquest article). D'aquesta manera, el *LFM* planteja alguns misteris que encara no s'han resolt, amb l'excepció, però, d'un: no es pot interpretar (com han fet tantes persones) el pròleg al peu de la lletra i considerar que inicialment era un còdex en dos volums que va arribar a presentar-se davant del rei abans de la seva mort el 1196.

El frontispici és, en ell mateix, una de les reproduccions més primerenques de la labor arxivística a l'Europa medieval: l'escrivà i arxiver Ramon de Caldes instrueix el seu sobirà sobre les proves més convincents trobades als arxius,

mentre la cort observa i un escrivà assegut (suposadament el sotsdiaca Ramon de Sitges) copia atrafegadament documents seleccionats (per al *Liber Feudorum Maior*?). També és la propaganda més descarada i fatxenda de la importància de la burocràcia i dels documents escrits pel que feia als costums, la cort i fins i tot el domini temporal dels diferents reis. Si bé l'estructura de caixetins, amb les voltes arrodonides i les torres de la ciutat en forma de cúpula a l'interior de les muralles de Barcelona, és clarament romànica, com també els vestits i la representació de les figures a partir de camps acolorits i sense cap mena de sensació d'espai, s'aprecien algunes influències pregòtiques en l'ús de la profunditat en situar la cúria darrere del rei. (És notable l'absència de qualsevol bisbe; les sis figures [més dos caps parcialment amagats] que representen la cort són totes seculars). El rei ocupa el caixetí de l'esquerra, sense més espai del que ha estat assignat a l'escrivà diminut i el seu pupitre amb un pergamí semblant a un rotlle de mida considerable al caixetí de la dreta (que té el fons porpra, el color de la penitència). L'arxiver-diaca seu a la part frontal, més avançat fins i tot que el rei, com mostren els peus de l'escrivà solapats amb el marc inferior de la miniatura, que a més és més gran i es troba en una posició més central que el retrat reial. Els caixetins corresponents a la cort reial i el personatge i també a l'arxiver són de color blau, guarnits amb estels per representar la foscor o la nit. El fons del caixetí central, al qual hi ha el cofre d'arxius, és il·luminat amb or, una representació de la il·luminació que suposen els documents escrits. Aquesta declaració iconogràfica promou la supremacia de la documentació escrita i dels funcionaris que se n'ocupen que no és evident a altres manuscrits il·lustrats anteriors. Fins i tot més tardanament no n'hi ha cap que contingui una assumpció semblant sobre la importància dels buròcrates o que advoqui per la centralització dels arxius per governar.¹⁰²

El frontispici del *LFM* mostra un altre anacronisme, la dependència en els pergamins solts en un esforç de preservació a través de l'organització i la còpia. Hi ha un copista que treballa al damunt del que sembla una tira oblonga o part d'un *rotulus* de membranes múltiples (potser a imitació del format dels rotlles utilitzats als inventaris dels anys 1151-52) en comptes de fer-ho en folis dobles rectangulars de grans dimensions o els preparatius per a un còdex.¹⁰³ El que sempre s'ha afirmat que era la codificació (és a dir, enquadernar còpies per formar còdexs), va ser en realitat una tecnologia de transició en la metodologia arxivística? Cap a mitjan segle XIII, la producció de grans cartularis havia cessat a la majoria dels *scriptoria* situats al sud dels Pirineus, i el destí del *Liber Feudorum Maior* podria suggerir que la cancelleria va deixar de banda aquesta pràctica havent fet el *Liber Feudorum Ceritaniae* per a la Cerdanya, els documents de la qual ocupen un lloc privilegiat al *Liber Feudorum Maior*. Es tractava potser d'un pla ambiciós de

producció d'una sèrie de cartularis més petits, regió a regió, que van anar a parar a una mateixa compilació ocupant un capítol per regió? El *LFM* conté apartats per a cada un dels antics comtats del reialme i agrupa els 951 instruments més importants dels arxius. El fet que aquests textos siguin documents copiats, amb versions que han sobreviscut disponibles a altres còdexs i als arxius registrals, va permetre a Francesc Miquel Rosell recrear el seu contingut tot i que les dues terceres parts de l'original havien estat destruïdes.¹⁰⁴

El *LFM*, en tant que cartulari, va servir, alhora, d'eina de registre i de compendi.¹⁰⁵ També va permetre combinar, i de fet ho va fer, els instruments feudals d'Aragó i Catalunya tot tractant-los com a una mateixa entitat internament. Tingué una gran importància semiòtica. Els escrivans catalans encarregats del procés havien entès la funció unificadora dels arxius i la seva funció ordenadora del caos. Arribat el moment també ho van entendre els aragonesos, la cultura de drets pagesos dels quals seria sotmesa a una pressió reial cada cop més gran per crear un conjunt més enllà de l'antic regne. És per això que la codificació de documents històrics, editats i indubtablement seleccionats per contribuir als intents de consolidació territorial se simbolitza tan bé en aquesta recopilació documental. El *LFM* també representa la transició arxivística entre el llibre de cartes d'origen monàstic primerenc i el registre codificat, que podria considerar-se precursor del sistema de registre que maduraria al llarg del segle XIII. En última instància, aquests cartularis van acabar sent enquadernats en sèries de registres, a imitació de les eines de referència de les biblioteques. Aquests avenços propis dels inicis de la modernitat semblen, però, haver estat una reversió a la metodologia pròpia de tombants del segle XIII; és a dir, producció de cartularis codificada, de la qual el *Liber Feudorum Maior* en fou un dels exponents més desconcertants.¹⁰⁶

Arxius registrats en paper

L'experimentació temporal amb els llibres de comptabilitat, com és ara els registres i els cartularis enquadernats, i el retorn a la gestió de documents solts, malgrat la inseguretat que suposen les sèries soltes, van ser una qüestió de conveniència i eficiència com a conseqüència del flux immens de documentació nova. Les antigues tècniques d'escrivania consistents en la recopilació de documents i l'elaboració de llibres de còpies i trasllats i la circulació de llibres de còpies íntegres era inviable.¹⁰⁷ L'experiment del *Liber Feudorum Maior* potser va ser el projecte que ho va fer palès i va precipitar el retorn cap a l'emmagatzematge arxivístic de còpies de primera mà fetes a partir dels originals (que eren enviats

a fora) i l'ús de còpies de referència, que sovint s'abreujaven o eren simples resums. Aquesta transició fou possible només perquè hi havia una ascendència establerta prèviament de proves escrites acceptables com a testimonis i també per la fe en un objectiu, un sistema de gestió documental professional basat en instruments formals. Els grans arxius del segle XIII no haurien estat possibles sense aquests fonaments intel·lectuals del segle XII.

L'any anterior a la mort del rei Alfons el Cast, els almohades africans havien derrotat el rei Alfons VIII de Castella a Alarcos i fins i tot perillaven les fronteres de Catalunya més enllà de l'Ebre, però Pere I (Pere II d'Aragó) estava més immers en afers del nord dels Pirineus que no pas a aconseguir un front comú contra l'Islam. Va participar en l'última croada, que comportà la derrota dels almohades a Las Navas de Tolosa el 1212, però un tràgic error de càlcul tàctic li costaria la vida un any després, el 12 de setembre, quan fou mort a la batalla de Muret, als afores de Tolosa de Llenguadoc, a mans dels croats del nord que envaiïen el seu reialme per expulsar els heretges. El seu fill, Jaume I, que encara era menor d'edat i estava sota la protecció de la regència del papa Innocenci III i dels templers, ocupà el tron essent encara un nen. La seva majoria d'edat als catorze anys va ser simbolitzada amb el seu armament com a cavaller el 1221. Demostrà ser un dels monarques més vigorosos de tot Europa. Va consolidar el seu suport mitjançant una croada contra els baleàrics (1229), va reprendre la guerra contra la València musulmana (1233), vençuda finalment el 1238, arribà a Xàtiva (1244) i fins i tot envaï Múrcia juntament amb Castella. L'ampliació cap al sud del seu reialme i l'establiment d'aliances llunyanes a la Mediterrània serviren per consolidar la seva reclamació, a l'altra banda dels Pirineus, sobre les terres costaneres de Montpeller i, a través del Tractat de Corbeil (1258), va cedir l'Occitània alhora que els capets renunciaven a reclamar l'antic territori de la Marca Carolíngia que havia esdevingut Catalunya. Durant els seus últims anys (traspassà el 1276), va ocupar-se de les seves noves adquisicions i de mantenir la pau interna enmig de repetides i cada cop més greus revoltes baronials. El seu llarg regnat no només va caracteritzar-se per l'expansió territorial, sinó que, a més, suposà un creixement exponencial del govern, com evidencia la multiplicació de la burocràcia, la innovació en els impostos i la gestió fiscal, la regularització dels sistemes de correu, les reformes recurrents que sempre anaven encaminades a establir un panregnat... i, evidentment, també un engrossiment dels arxius.

La revolució en la producció de documents i la seva administració cap a tombants de segle fou conseqüència de dues forces puixants. La primera va ser la revifada de la reconquesta, l'absorció del regne de València i la consolidació d'un territori amb una gran comunitat jueva i musulmana que requeria una assi-

milació i una reorganització a una escala encara més gran que la que va suposar la unió de l'Aragó i Catalunya el segle XII i la conquesta dels petits regnes de la vall de l'Ebre. La segona força va ser l'eclosió del coneixement, atada per la reconquesta de l'interior, l'aliança militar a la Mediterrània oriental i la disponibilitat de noves tecnologies, també del paper com a material d'escriptura econòmic i durador. És indubtable que l'adopció mateixa del paper per als registres de la cancelleria i per a originals tan importants com el *Repartiment* valencià indica que a l'Aragó i Catalunya els escrivans i la burocràcia eren innovadors, en contrast amb altres cancelleries més conservadores que encara feien servir els pergamins per fixar la documentació. Alfons X de Lleó i Castella, «el Savi», limitava l'ús del paper a determinats tipus de documents d'importància secundària. L'emperador Frederic II en va prohibir l'ús, mentre que altres governats l'acceptaven a contracor. Jaume I, però, acceptà el 1268 el paper de gran qualitat de Xàtiva, fins i tot per a la redacció dels tractats. La utilització del paper s'escampà gradualment sense estridències per tota la Corona d'Aragó, on va guanyar acceptació molt més ràpidament que a altres contrades, tot i que la proporció de paper emprat en relació al pergami encara era relativament baixa el segle XIII. Retrospectivament, aquests canvis poden considerar-se revolucionaris, tot i que per a la gent que els va viure de primera mà foren graduals i naturals. Clanchy analitza el recorregut d'aquest canvi tecnològic, tan necessari per a la continuïtat, de la manera següent:¹⁰⁸

Quan els documents produïts pel govern del rei començaren a proliferar durant el segle XII, foren acceptats perquè, en general, es basaven en materials i tècniques tradicionals. Els canvis produïts en la tecnologia de l'escriptura durant els segles XII i XIII van passar desapercibuts en gran part per als coetanis. I, a més, foren subtils, de caire tècnic. (...) Però com que els mètodes d'escriptura coneguts foren adaptats i ampliat, sense grans revolucions, es van iniciar aquests canvis fonamentals en una àrea tan conservadora del coneixement humà. Les tècniques d'escriptura de documents tendien a ser conservadores perquè la conservació era la seva finalitat darrera.

Alfons el Cast havia alentit la reconquesta de territoris per tal d'afavorir la cohesió de les terres de parla aragonesa i catalana i per fomentar l'absorció de les terres de la vall de l'Ebre, des de les planes de Saragossa i el centre comercial de l'imperi interior fins al delta, més enllà de Tortosa. Va fer servir els seus arxius per fonamentar les seves demandes, com succeí el 1180, quan el rei va endegar un plet contra Pere de Lluçà per accedir als castells familiars de Lluçà i Merlès, a prop de Vic, i que els Lluçà reclamaven com a aïllats. El rei però, armat amb els documents «dels seus arxius» demostrà que l'avantpassat

de Pere de Lluçà va arribar a posseir-los per la seva fidelitat al comte Ramon Berenguer I.¹⁰⁹ D'altra banda, una vegada l'avi d'Alfons el Cast havia perdut el control d'un castell per la mancança de documentació precisa en què basar-lo i el seu nét, Jaume I, havia estat obligat a desdir-se de les seves pretensions quan el seu notari no pogué trobar un document als seus arxius.¹¹⁰ El rei va haver de fer marxa enrere, revocar les seves ordres, anul·lar el document extraviat si era trobat posteriorment i acceptar les conseqüències negatives de la conversió del govern a la documentació escrita. Burns esmenta alguns casos relacionats amb els registres de Jaume I en què la pèrdua de documents provocà problemes als oficials reials i també als homes i les dones amb les quals havien de fer negocis. En un altre cas, els cavallers aragonesos que no aprovaven els edictes del rei sobre la repoblació de València es valgueren de l'absència de Jaume I per desempallegar-se dels ofensius documents; van cremar la fonda on els escrivans havien establert la seva residència. Hi havia procediments especials per reemplaçar les cartes perdudes,¹¹¹ incloent-hi els juraments formals fets per documentar altres cartes a partir de la memòria i el dictat; altres procediments més rigorosos preveien l'enviament de nuncis que escampaven notícies sobre la transacció en qüestió per veure si algú tenia proves contràries abans de redactar el nou document.¹¹² Burns també analitza l'existència dels «transsumptes» (còpies públiques de documents incorporats a altres documents a tall de confirmacions) que tendien a substituir els originals.¹¹³

Aquests incidents palesen que els documents es consultaven, recuperaven i examinaven públicament de manera metòdica. Els oficials reials podien recuperar els documents perquè havien estat ordenats per llinatge i titular, abans fins i tot que els registres fossin organitzats per a la producció de registres codificats de la documentació administrativa més important de la corona. Aquests mètodes, com actualment, no eren, però, infal·libles. Aquesta tasca arxivística, és a dir, ingrés i registre, valoració, selecció per a la còpia, circulars i arxivatge, etc., s'acoblaven amb altres reformes com ara l'esmentada codificació de la llei, els escrits històrics i l'estandardització de la moneda per facilitar el comerç i dels pesos i mesures per a la barata i el comerç amb divisa o monedes.¹¹⁴

La documentació que havia generat Jaume I fins al seu traspàs, el 1276, és notable, com també ho és la revolució en la classificació, el control i la conservació d'un dels arxius de més gran escala a Europa. Més enllà de l'enorme volum documental, cal destacar altres trets d'aquesta revolució arxivística, com ara (1) la centralització, (2) el seu ús durant els litigis, als quals les proves escrites prevalien sobre la tradició oral, (3) la producció en cadena del paper, la còpia massiva i l'estandardització de documents diplomàtics, fórmules, abreviatures,

puntuació i terminologia, (4) la classificació per regions, subunitats i sèries cronològiques, la referència encreuada gràcies a índexs toponímics i de matèries, (5) l'elaboració de resums i compendis, (6) la gestió documental mitjançant sistemes de registre amb els quals es creaven sinopsis i dades de control arxivístic (autor, destinataris, dates, declaracions de finalitats i objectius, autoritzacions i testimoniatges) que eren simultanis a la creació de documents tant per a finalitats de recuperació com de verificació o autenticació. Els medievalistes s'han centrat en la metodologia de registre i han obviat altres metodologies implantades amb arguments obtusos sobre la identificació exacta d'un protoregistre en comptes d'un veritable registre basant-se en el criteri de registre simultani a la producció. Això no obstant, s'ha demostrat que els veritables registres amb consignació completa de l'entrada i la sortida de documents, les funcions arxivístiques més generals i més bàsiques del calendari de conservació, ingressos, ordenacions, descripcions, referències i interpolacions ja existien abans de mitjan segle XIII.

Jaume I es valia dels arxius portàtils, tant si es tractava de cartes soltes dins de cofres de viatge com de còpies de volums encara més portàtils, però també va establir dipòsits a les cases religioses de València i a altres ciutats, potser com a centres locals de conservació temporal de documents. Continuà enviant documents valuosos a Barcelona i tractats a la fortalesa-monestir aragonesa de Sixena, amb la protecció dels cavallers templers i hospitalers.¹¹⁵ Quan els documents que necessitava eren importants, el seu trasllat era confiat als cavallers militars, que feien de correus armats i, de vegades, recuperaven originals seguint les ordres específiques del rei amb la promesa de retornar-los amb seguretat. D'altres vegades portaven ordres d'elaboració de còpies oficials de determinats documents, tot retenint els originals.¹¹⁶ Les ordres donen fe de la conservació d'instruccions detallades sobre la recuperació de documents a terres llunyanes.

L'aspecte més destacat sobre els documents del segle XIII és, però, el seu gran nombre, tant si han perdurat com si només sobreviuen de forma subrogada (els anomenats, literalment, registres «incomparables», «el més gran tresor de la cancelleria»¹¹⁷). L'inventari del 1306 elaborat pel notari Mateu Botella indica que existeixen deu registres codificats corresponents, només, al regnat de Jaume I.¹¹⁸ «Cap altre país no conserva un conjunt de registres reials d'aquest segle tan abundant», sosté Burns.¹¹⁹ Hi havia, però, altres iniciatives contemporànies semblants als arxius del Vaticà sota el papat d'Innocenci III, també una mica més tard a Castella-Lleó sota el regnat de Sanç IV (1283-) i a Nàpols (1265-), a més de pràctiques equiparables sofisticades a França i Anglaterra des de l'època dels registres rudimentaris dels anys 1205-12 i 1199, respectivament (rotlles de cancelleria per a cartes sortints).¹²⁰ Burns argumenta de manera convincent

que els registres formals de Jaume I van ser recopilats durant els últims vint anys del seu regnat de seixanta anys; és a dir, posteriorment al 1257.¹²¹ No pretenien, però, incloure-ho tot; alguns tipus de documents, considerats repetitius, normalment n'eren exclosos. D'altres tipus semblen haver estat mostrejats més que no pas registrats exhaustivament, mentre que també n'hi ha d'aparentment trivials que foren documentats detalladament. Burns conclogué que aquests registres eren «multiús»¹²²: (1) perquè complien l'ideal «document-memòria» postulat per Alfons el Savi en descriure les pràctiques de cancelleries adequades al seu temps,¹²³ (2) perquè incloïen un registre continuat o «resum de polítiques» considerat tan important, al final d'aquest segle, pel diplomatista Alain de Boüard¹²⁴ i (3) perquè satisfecien l'arxivatge dels «precedents administratius» assenyalats més recentment per Antoni Aragó Cabañas i Josep Trenchs Òdena.¹²⁵

Els estudiosos de la història dels arxius han vinculat l'eclosió documental tardomedieval amb la disponibilitat de paper com a material més econòmic que el pergami per a la producció de documents.¹²⁶ Burns va anar més enllà i associà la pràctica del registre sistemàtic amb el volum de documents produïts després de la conquesta de Xàtiva i la transició resultant dels pergamins cap als arxius.¹²⁷

La paperassa que generà la conquesta de Jaume I i la reorganització d'aquest regne alhora cristià i musulmà fou considerable. L'exèrcit d'advocats i escrivans va ser més útil en aquesta empresa del que havien estat els contingents de ballesters i cavallers. Milers de pergamins havien d'anar a parar als pobladors, franquiciats i funcionaris, a més de molts altres milers produïts a escala local. Però gairebé tots van dispersar-se i acabaren sent víctimes del pas del temps, desapareixent, així, per sempre més. No gaire temps després de la conquesta, però, va produir-se un esdeveniment que transformaria la història de l'escriptura i que precipitaria la cristiandat cap a la nova era de la burocràcia governamental. No seria agosarat d'anomenar-la la revolució del paper. La indústria paperera islàmica peninsular, localitzada bàsicament al sud de València, a Xàtiva, va anar situant-se progressivament sota el control directe de la corona no gaire després de mitjan segle. L'allau de paper barat corresponent revolucionà igualment la gestió documental de la corona i va fer que els buròcrates comencessin a arxivar còpies econòmiques de les costoses cartes en pergami produïdes prèviament. El resultat final fou el naixement dels arxius de registres més impressionats existents, al marge de les sèries papals internacionals, i va representar el primer ús a gran escala del paper per part d'un govern europeu.¹²⁸

A mesura que proliferaven els registres en paper, la producció de cartularis de pergamins enquadernats fou abandonada.¹²⁹ El registre va ser una metodologia desenvolupada lentament amb el pas del temps per garantir la protecció enfront de les falsificacions mitjançant un sistema de doble entrada, una corresponent al document sortint i una altra que consistia en un resum o compendi que passava a formar part del registre i es redactava immediatament després de la producció del document original. Aquest mètode s'havia utilitzat des de les acaballes del decenni del 1170 i tenia el seu precedent en els llibres de comptabilitat que resumien els documents fiscals detallats i que va donar lloc a la manifestació transitòria dels cartularis. En qualsevol cas, el registre programat abans de la publicació fou accelerat i regularitzat per tal de donar resposta al gran volum de documents produïts durant el llarg regnat de Jaume I i els seus objectius, formes i idiomes variats, a més de destinacions llunyanes. Segons que especula Burns, si el registre sistemàtic s'hagués practicat durant tot el regnat de Jaume I, el nombre total d'unitats hauria arribat a les 30.000. Sia així o no, Huici Miranda va estimar que han sobreviscut 14.000 documents de forma completa o abreujada del regnat del Conqueridor.¹³⁰ Es preveu que l'obra *Diplomatari* de Burns inclogui 2.300 documents procedents només dels registres, que segons els seus càlculs contenen fins a 15.000 entrades. Els pergamins solts de Jaume I ja en sumen 2.000, als quals cal afegir 100 documents papals i 200 lletres reials; també hi ha 3.000 entrades més de lletres desaparegudes en els volums de concessió de terres del rei, la qual cosa dona un resultat total de més de 20.000 documents, és a dir, el doble dels que han sobreviscut dels dos segles precedents. Amb tot, la producció de documents regnant Jaume I mostra un *crescendo*, però no pas un punt culminant. Els escrivans d'Alfons el Benigne van produir documentació suficient per omplir 93 volums de registres (actualment ocupa 135 volums) o 43.872 pàgines, a més de 65.808 pergamins solts, 900 pergamins i 4.000 lletres. Si s'elabora un gràfic i es compara aquesta producció amb la dels comtes i, cronològicament, amb l'expansió territorial de la Corona d'Aragó, aquesta explosió documental exponencial, amb el consegüent engrossiment dels arxius, és ben evident (vegeu la figura 3). Tot i que era previsible una tendència a l'alça de la producció de documents, el creixement efectiu fou molt accentuat, gairebé vertical, la qual cosa demostra la magnitud de la revolució documental que va tenir lloc a la Corona d'Aragó entre els anys 1180 i 1236, gresol de la història del reialme. Fou aleshores que es formaren els veritables arxius a gran escala, primer gràcies als grans esforços de preservació de manuscrits històrics i, posteriorment, gràcies als esforços rigorosos i sistemàtics de la gestió documental coetània.

Els historiadors que descobriren aquests arxius medievals, per exemple l'alemany Heinrich Finke, que considerà que eren «els arxius més importants del món», no poden ser acusats d'exagerar. L'orgull nacional de Martínez Ferrando per l'arxiu es fa palès en la seva afirmació «cap altre país d'Europa no pot enorgullir-se d'un tresor documental comparable».¹³¹ Burns assenyala, a més, que «els erudits redescobreixen una vegada i una altra aquesta col·lecció i reorienten les seves carreres com a conseqüència d'aquest tresor immens i encara relativament sense explorar».¹³² Aquests estudiosos recerquen dades històriques sobre els regnes ibèrics; caldria, doncs, explorar també a fons els documents des del punt de vista de la història dels arxius.



Figura 3. **Creixement dels arxius a la Corona d'Aragó: acumulació d'arxius al nord-est d'Espanya**

Coordenada vertical: *Documents, en milers.*

Coordenada horitzontal: *Cronologia / RB I / RB III Alfons el Cast / Pere I / Jaume I*

Contingut per columnes: *Marca Hispànica, Independència comtal / Període comtal inicial, Hegemonia i reconquesta barcelonines / Ascendència barcelonina, Unió Aragó-Catalunya, Acumulació total de documentació, Arxiu de Barcelona / Reconquesta, Reconquesta i expansió valencianes, 3.000 documents / Expansió mediterrània, +35.000 documents, Unificació d'Espanya / Arxius dels ordes militars / Arxius monàstics combinats / Arxiu de Poblet / Arxiu de Santes Creus / Arxius benedictins*

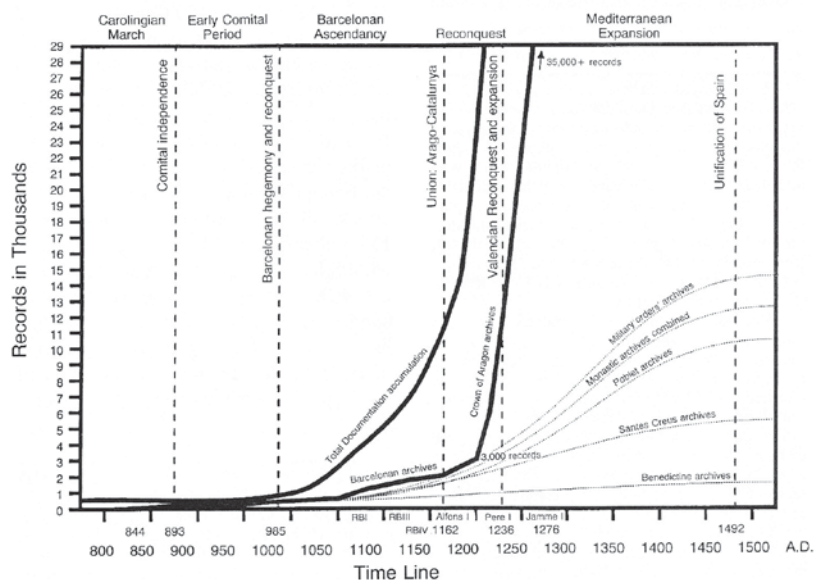
L'Arxiu de la Corona d'Aragó

L'Arxiu de la Corona d'Aragó (ACA), llinatge administratiu de cinquanta-set arxivers, va des de l'actualitat fins al 1346, any en què el rei Pere III, concretament el dia 6 de juliol, va crear l'arxiu amb el nomenament de Pere Perseya:¹³³ «per controlar i preservar els documents, escrits i registres que hi ha emmagatzemats als nostres arxius reials de Barcelona, a fi d'evitar que siguin corroïts o rosegats pels cucs o insectes que se n'alimenten, com ja han estat corromputs de diverses maneres fins ara».¹³⁴ Perseya va rebre el respectable jornal diari de tres sous de Barcelona, una assignació anual de 150 sous a la primavera, en principi per a les despeses de funcionament i els subministraments, residència propera («residència contínua») perquè pogués anar cada dia a l'edifici de l'arxiu i honoraris per la còpia autoritzada de documents. És probable que els arxius es trobessin físicament al mateix indret on foren posats regnant Jaume I un segle abans, quan va fer referència «al nostre arxiu públic a Barcelona».¹³⁵ Aquest aixopluc era més resistent que els emplaçaments escampats que feien servir els reis itinerants. Just abans de la creació de la institució arxivística, Barcelona era, en època de Jaume II, una base d'operacions, si no la capital declarada.¹³⁶ L'arxiu permanent ocupava una fortalesa de pedra que hi havia a la cantonada nord-oest de l'antiga part romana de la ciutat, on les restes de la muralla romana garantien solidesa exterior i permetien la protecció dels cavallers templers.¹³⁷ Allà era on l'arxiver havia d'examinar els documents que ja havien estat col·locats dins de capsos resistents o en prestatges (*armaria*) i els que encara s'havien de classificar i emmagatzemar adequadament, i que requerien ser espolsats i netejats per evitar que patissin un deteriorament més gran.¹³⁸ L'arxiver era investit amb l'autoritat, entre d'altres, de controlar les claus dels cofres i els armaris. Era una veritable responsabilitat, un cop assignats al guardià els segells reials i comtals (o al notari en cap¹³⁹), però també ho era, segons l'antiga metàfora encara avui utilitzada, tenir les claus de la memòria o produir ajudes a la cerca considerades *claus*, les claus del coneixement.¹⁴⁰ És així, doncs, com una clau d'una mena o d'una altra encara obre les portes del contingut dels arxius i les biblioteques medievals.

Pere Perseya va deixar com a llegat un inventari de 174 folis corresponent a vint «armaris». Això demostra que els fonaments documentals d'aquest arxiu provenen dels segles precedents, tot i que el nomenament d'un funcionari especial per als documents del dipòsit més important de tot el reialme representa una fita en la història d'aquest arxiu. Demostra, a més a més, que la professionalització de la tasca arxivística, dintre de la tradició copista dels *scriptor*, com ara la conservació, la gestió documental, les referències o la divulgació de la informació, era significativa.¹⁴¹ Abans era una feina que es duia a terme als *scriptoria* i

a les cancelleries que produïen els documents, però només una de la munió de tasques que havien d'acomplir els notaris en cap i els mestres escrivans.¹⁴² Per això es considera que aquesta època, entre les acaballes del segle XII i principi del XIII, és cabdal, la transició entre el govern familiar, la gestió documental desordenada o l'escampament dels dipòsits i la creació d'arxius públics centralitzats, conservats per professionals i dotats de finançament.¹⁴³

La unificació de les corones de Castella-Lleó i Aragó-Catalunya que va donar lloc a la formació d'Espanya i al creixement subsegüent del govern central i els arxius nacionals a Madrid va comportar que l'ACA es convertís en un arxiu regional des del punt de vista espanyol, però encara nacional des d'un punt de vista separatista a Aragó-Catalunya. L'enfocament principal envers els documents històrics i la conservació és, doncs, comprensible tenint en compte les circumstàncies i l'enorme riquesa documental confiada a l'arxiu. Si l'etapa «moderna» de l'arxiu pertany a la història posterior a la Guerra Civil Catalana, la periodificació intermèdia correspondria al segle anterior i la transició inicial cap a la modernitat començaria a partir de la dinastia dels Trastàmara de Castella posterior a l'interregne de 1410-28, és a dir, a partir de Ferran I d'Aragó (1412-16). Joan II va ordenar, el 30 de novembre de 1472, la conservació de l'arxiu un cop sufocades les revoltes de Barcelona; aquesta ordre s'inseria en els esforços de pacificació generalitzats basats, en part, en la producció i la publicació de recerques històriques que mostressin una visió unificada de la península Ibèrica. La restauració de l'arxiu responia a aquest renaixement històric, il·lustrat per obres com ara *Cròniques d'Espanya* de l'historiador, poeta, arxiver i humanista proclamat Pere Miquel Carbonell i des Soler (1476-1517).¹⁴⁴ D'aquesta manera, el rei Ferran el Catòlic va poder continuar l'antiga tradició d'anomenar el centre de Barcelona «el nostre arxiu reial».¹⁴⁵

La identitat cultural dels tres estats del nord-est peninsular (els regnes d'Aragó i València i el principat de Catalunya) era contínuament reforçada, a més, per històries dedicades a la Corona d'Aragó. El continuador més important d'aquesta tradició historiogràfica fou l'arxiver Antoni Viladamor (1553-72), que pertanyia a una dinastia d'arxivers (1530-94), el cronista Jeroni Pujades, l'historiador Jerónimo de Zurita, autor dels *Anales*¹⁴⁶ i, posteriorment, fra Francesc Diago, que investigà, a *Historia de los condes de Barcelona* (1603), els documents més antics de l'arxiu.¹⁴⁷ Foren predecessors dels projectes d'edició documental de diferents estudiosos itinerants que van visitar l'arxiu: l'arquebisbe de París, Pierre de Marca (1624); Antoni de Campmany o Jaume Villanueva. No van aconseguir accedir a tots els documents conservats a la ciutat, de tota manera, perquè no fou aplegada tota la documentació fins a les administracions dels arxivers Pròsper de Bofarull i Mascaró (1814-40, 1844-49) i el seu fill Manuel (1850-92). Passat l'any 1853, després d'una altra etapa de guerra civil que va saquejar els arxius locals i regionals, pare i fill van endegar un inventari de gran abast i reuniren tot

allò que trobaren als antics arxius palatins.¹⁴⁸ Començaren un estudi sistemàtic dels arxius aplegats i publicaren a tall de llegat l'obra *Colección de documentos inéditos del archivo general de la Corona de Aragón*.

Actualment l'ACA ocupa un edifici al costat de la catedral de Barcelona, al Barri Gòtic, l'antiga ciutat medieval, i forma part del complex tardomedieval i renaixentista d'esglésies i palaus construïts sobre les ruïnes de l'antic fòrum romà i els seus temples.¹⁴⁹ L'edifici, l'antic Palau del Lloctinent o dels Virreis, data bàsicament de mitjan segle XVI. Originalment fou l'estada del virrei o lloctinent i també serví en altres èpoques com a convent benedictí. L'exterior s'ha preservat per mantenir l'ambient històric de la part antiga de la ciutat, si bé les cambres d'emmagatzematge van ampliar-se discretament entre el 1964 i el 1979, la qual cosa va suposar l'ampliació de l'arxiu cap a l'edifici adjacent, el Palau Reial Major. L'última adequació datava del període 1954-59, any en què van finalitzar les obres iniciades a la dècada de 1940 i es van agrupar els 4.000 registres de la cancelleria, la col·lecció de lletres reials, 18.000 pergamins i els còdexs de Ripoll i Sant Cugat del Vallès, a més de les butlles papals i altres tresors que havien estat salvaguardats durant la Guerra Civil Espanyola a la plaça forta de Viladrau a cura de Ferran Valls i Taberner (1929-36, 1939-40) i el seu successor, Jesús Ernest Martínez Ferrando (1936-39, 1940-61). Els seus terres es dobleguen amb el pes de més de deu segles de documents acumulats. Els investigadors hi accedeixen per la Porta de Sant Jordi, cavaller conqueridor i sant patró de la Corona d'Aragó¹⁵⁰ i van a parar a un pati intern des d'on pugen les històriques escales (restaurades el 1961) sota tejinats d'estil mudèjar. Desenvolupen la seva labor feixuga en una sala de lectura a l'antiga amb vistes a la plaça del Rei, que és envoltada per una església gòtica i altres edificis del complex de palaus que acullen el museu d'arqueologia de la ciutat i un carrer medieval. Aquest carrer, més aviat un carreró, travessa les restes d'una construcció encara més antiga a través de parts de la muralla romana encara conservades, passa al costat d'un monument dedicat al comte Ramon Berenguer I i arriba a la ciutat moderna per la Via Laietana, que ressegueix la llera d'un antic rierol que anava de les muntanyes barcelonines fins al mar. Es trobarà a faltar aquest emplaçament al Barri Gòtic quan l'arxiu sigui traslladat a les noves dependències en construcció cap a finals d'aquesta dècada. Es perdrà l'atmosfera de l'entorn, però l'arxiu medieval continuarà la seva existència en un edifici modern.

Conclusió

Si s'analitza l'acumulació de documents d'arxiu a la Corona d'Aragó (abans, fins i tot, de la conquesta de València de Jaume I i la posterior presa de Xàtiva que va posar fi al monopoli musulmà sobre la producció de paper, és a dir, abans que comencés a formar-se la «muntanya de papers») s'evidencia la correlació entre el punt àlgid de la reconquesta, la reforma eclesiàstica i les iniciatives de consolidació política i el creixement dels arxius com a resultat natural d'aquests fets. A la inversa, també s'aprecia que els arxius foren instruments de la mateixa reconquesta, reforma i consolidació del regne. Tot això va donar lloc, però, a altres fets, més enllà de l'expansió territorial: (1) la transformació del principat feudal en un estat monàrquic, (2) una revolució cultural gràcies a la puixança de la literatura, les proves escrites, la documentació i la llei processal, (3) l'engrossiment de la burocràcia i més continuïtat entre els règims en comparació amb el govern familiar i el lideratge carismàtic previs i (4) la formació de noves cultures plurals que avui dia considerariem «modernes». No hi ha dubte que els erudits del segle XII que van fer créixer les files de la nova burocràcia i omplir els arxius de la Corona d'Aragó es consideraven moderns, no pas medievals.¹⁵¹

Els seus arxius esdevingueren una peça cabdal de la reconquesta i la reforma i estaven lligats íntimament al creixement del govern i del poder de la cancelleria; no eren enclavaments independents ni simples col·leccions de manuscrits històrics. Compleixen els criteris establerts pels arxiviers del segle XX per als arxius moderns: les cinc funcions bàsiques es portaven a terme tan sistemàticament com era possible mentre evolucionava un sistema de gestió documental simultani a la creació de documents. L'èxit d'aquests arxius en construcció es fa palès en l'augment del nombre de documents conservats amb el pas del temps, la qual cosa contrasta amb l'índex de supervivència escàs d'èpoques anteriors. La seva naturalesa oficial inicial és indubtable i la seva utilitat pública es manifesta a través dels mateixos documents.

A quines conclusions generals es pot arribar des del punt de vista de la historiografia dels arxius occidentals, més enllà d'aquestes observacions sobre el nord-est d'Espanya durant l'edat mitjana i la seva integració amb el govern o la relació entre el creixement paral·lel dels arxius, la burocràcia, la població i el territori?

- *Encara que la idea dels arxius provingui dels temps de l'imperi Romà, aquest no és el cas dels arxius actuals.* La supervivència ideològica a través de la literatura no podia haver-se estès fins després de la revifada de la literatura clàssica duta a terme pels carolingis, quan hi va haver una major associació entre documents i biblioteques. Tot i que la continuïtat

regional pot haver perviscut a alguns indrets, com ara arxius familiars de governadors i bisbes locals, els documents que han sobreviscut són escassos. Tot i així, aquestes connexions hi són, i els documents medievals són tan creatius com imitatius.

- *La creació dels arxius sembla respondre a un impuls indígena, sense còpies directes de les manifestacions romanes o bizantines de l'antiguitat, ni tampoc islàmiques, malgrat la proximitat de les dues cultures a la península Ibèrica. L'explicació orientalista de la historiografia arxivística no és creïble i contradiu la tesi de Pirenne, que sembla aplicable a la discontinuïtat dels arxius entre l'època romana i la cristiana medieval.*
- *L'augment de la gestió documental fou gradual, però va accelerar-se cap al segle XI i entrà en una fase d'experimentació creativa entre els anys 1150 i 1250 pel que fa a la tecnologia de la informació, les comunicacions i la metodologia arxivística.*
- *Després d'un breu període d'experimentació de la gestió documental més enllà de la comptabilitat fiscal, però també d'administració dels manuscrits solts com a còpies enquadernades i de confusió entre els documents textuals com a registres i les obres literàries, els cartularis no van poder complir les seves finalitats de gestió documental, o només com a memorials. No eren prou flexibles precisament perquè els còdexs eren instruments de conservació. Els escriptors van retornar a la gestió de manuscrits solts com a documents autèntics en sèries i van concebre un altre sistema d'accés intel·lectual paral·lel per a la classificació, la catalogació i la indexació de llibres. La codificació de còpies continuà exercint importants funcions de referència i conservació, però la gestió de documents contemporanis com a activitat diferenciada de les pràctiques bibliotecàries va començar a dominar els arxius. Les dues institucions, arxius i biblioteques, seguien vinculades estretament i feien servir tecnologies d'escripció i professionals similars. Però totes dues van emprendre tradicions divergents que es distingien clarament per les missions, les comeses i les pràctiques.*
- *Aquests avenços van ser motivats per la reforma de les jurisdiccions eclesiàstiques i el sorgiment de l'estat territorial com a resposta a incentius i necessitats similars i a la viabilitat de la tecnologia i les tècniques a diversos indrets al mateix temps. Ni la proximitat física ni la contemporaneïtat proporcionaven de manera automàtica un vincle des d'un primer moment a través d'un procés imitatiu de difusió cultural. En aquella època, com també avui, els arxius reflectien molt i molt la cultura de la qual emergien i mostraven idiosincràsies pel que fa a les circumstàncies de la seva creació.*

Els arxius moderns s'aguanten en aquests fonaments medievals, especialment la reorganització de la direcció i la dependència en els documents escrits cap al final del segle XII, les innovacions en tecnologia arxivística al tombant de segle i la proliferació de la documentació en paper cap a mitjan segle XIII. L'observació de Clanchy sobre els documents anglesos també és escaient per al nord-est peninsular: «El segle XII va ser un període magnífic per a la producció de documents, però el XIII va ser el segle de la seva conservació».¹⁵²

Malgrat la necessitat de construir ponts sobre línies divisòries com la Revolució Francesa per poder reconstruir els arxius amb més projecció històrica, la tesi de la discontinuïtat moderna segons la qual la creació d'arxius a Occident només pot rastrejar-se fins a la reorganització posterior al 1789 dels governs europeus no reconeix prou els mèrits de la innovació dels escriptors i arxiviers medievals en crear els veritables primers arxius oficials. La historiografia arxivística tendeix a confondre els arxius moderns amb la noció d'estat-nació i a considerar la disjunció de la Revolució Francesa el començament en lloc d'una interrupció. La tesi de la discontinuïtat més justificada és la de Pirenne, amb el seu reconeixement dels aspectes re-creatius de la societat medieval com a resposta a les necessitats pràctiques i inspirats en la memòria (de vegades escassa i fragmentada) de l'herència clàssica. La finalitat i la grandària dels arxius aplegats per la Corona d'Aragó els diferenciaven completament dels documents personals escampats, reculls de pertinences o col·leccions retrospectives de manuscrits històrics.

La segona meitat del segle XIII pot considerar-se un gresol de tecnologies de la informació i de metodologies innovadores. De fet, va servir de patró per donar forma a la tradició arxivística occidental.

PRINCIPALS SÈRIES DE DOCUMENTACIÓ Arxius de la Corona d'Aragó	
Períodes =	Unió de l'Aragó i Catalunya
Tipus 11	Reconquesta de Període comtal primitiu Hegemonia de Barcelona Catalunya Nova + Vall de l'Ebre + València Expansió per la Mediterrània Unificació d'Espanya Pèrdua dels arxius de Lleida 1230 Dïocesi de Mallorca
Arxius catedralicis	1140 Arxius diocesans de Tortosa s. IX dC <i>Liber Carolingi</i> de Girona 894 dC Sèrie de pergamins C. Barcelona (fins al 1602 dC) + <i>Liber Antiquitatum</i> de Barcelona (cartulari catedralici, s. XIII) 900 dC Sèrie de pergamins de Vic 970 dC Butlles papals originals (V/c) 1002 dC Butlles papals Traducció ACA 1355 dC Actes conciliaris (diferents recopilacions) 1050 dC 1090 dC AHN cartes Tarragona (fins al 1310 dC) (Ei <i>Liber Antiquitatum</i> de Tarragona s'ha perdut). Registres arxivístics a partir del s. XIII 1045 St. Miquel de Fluvià (fins al 1592) 1079 St. Joan de les Fonts (79 doc.) 1050 St. Marçal de Montseny (59 doc.) 1053 St. Maria de Cervià (136 doc.) 945 dC St. Cecília (108 doc.) St. Maria de Montserrat (108 doc.) (fins al 1835) 1214 Orde de St. Jaume 957 St. Lorenc del Munt (780 doc.) 1319 Cavallers de Manresa 1312 Templers St. Cugat del Vallès (802 doc.) 1135 dC Hospitalers (Barberà + Granyerena) 977 dC St. Pau del Camp-960 dC 1152 dC Poblet 1393 Jerònims s. X St. Pere de les Puel·les(925 dC Santes Creus 1309 Agustiniàns 1019 dC St. Daniel Benifassà 1292 Carmelites ca. 1000 St. Pere de Galligans 1281 St. Caterina: Dominicans 975 dC St. Pere de Beslú 950 St. Benet de Bages (2255 doc. fins al 1593) 1214 dC St. Nicolau: Franciscans St. Pere de Roda (s. XII) (204 doc.) 1218 dC Mercedaris 950 St. Pere de Camprodon (fins al 1592 dC) (680 doc.) St. Jaume de Vallparadis (fins al 1415) 1415 St. Maria de Montalegre 879 Manuscrits de Sta. Maria de Ripoll (fins al 1835 dC) 1171 dC Escaladèi 1282 St. Pol de Mar (fins al 1416) ACA Carònxans 1412 Rendes reials
Cases + ordes religiosos	1350 dC Fons legal: Corts (1362), juraments, bulles, privilegis 1310 dC Doc. agutzils 1345 dC Sèrie general ACA: diferents comtats, emittats, etc. 1252 ACA patrimoni reial feus (1252-1450 dC) 1365 Audiència reial Piets de la noblesa, 274 casos) 1300 dC Doc. en àrab i hebreu (166) 1066 dC <i>Liber Testamentum...</i> (fins al 1514 dC) => 1213 dC Cartes reials ACA (39.831 doc.) 1081 dC ACA, cancelleria, varis: templers, Corts, concilis eclesíastics, patrimoni, etc. 1458 dC Diputació Gen. de Catalunya 1128-1241 dC <i>Liber Feudorum Cantaniae</i> 1237 dC Registre 1162 dC Cartes reials - Corona d'Aragó (ACA) (23.293 + cartes) 875 900 925 950 975 1000 1025 1050 1075 1100 1125 1150 1175 1200 1225 1250 1275 1300 1325 1350 1375 1400 1425 1450 1475 1500
Govern secular s. XII, feus, rescriples	872-1200 dC <i>Liber Feudorum Major</i> (951 doc.) Documentació catalònia, 898 pergamins comtals (1603 cartes)
Abans 800 825 850 Cronologia	

Apèndix

Descripció Codicològica del *Liber Feudorum Maior*

Manuscrit *Liber Feudorum Maior*. En llatí, 2 vol. en 1 [ca. 1200 + 10]. Barcelona, *scriptorium* i cancelleria comtals, en escriptura protogòtica continental, x, 123ff; signatures: [1] I-VII, [2] VIII-X, A-B⁶, C¹², D¹⁺⁶, G², H-J¹, L-N², O-P¹, Q²⁺¹, R, S²⁺¹, T⁴, U²⁺¹, V², W⁴⁺¹, X-Y¹, Z-2B², 2C²⁶⁺², 2D⁴, 2E¹; 30.5 X 43 cm., il·lustracions.

Provinença

Fou creat sota la direcció del mestre escrivà i secretari d'Alfons el Cast, rei d'Aragó-Catalunya (1162-1196), en el marc dels esforços posteriors al 1179 de codificació de les principals infeudacions i actes d'homenatge a la Catalunya Vella, amb els quals es volia garantir la sobirania de la corona respecte dels països gairebé independents que havien format Catalunya fins aleshores. Aquest còdex és, a l'ensens, símbol del poder comtal i monàrquic de les cases de Barcelona i d'Aragó acabades d'instaurar unides al reialme i instrument per aconseguir-lo. Els documents van ser aplegats a la dècada del 1180 i fins aproximadament el 1192, però no són complets. La tasca la va dur a terme a Barcelona un equip, pel cap baix, de deu escrivans i dos artistes, però restà inacabat. Com reproduceix el frontispici, és un registre que dona fe de la compilació i reorganització arxivística conduïda personalment per Ramon de Caldes, amb consultes al rei i el testimoni del tribunal.

Els pergamins solts originals havien estat conservats als arxius familiars comtals del palau de Barcelona, que formava part de la fortalesa templera que hi havia a la cantonada nord-occidental de l'antiga ciutat. Van ser emmagatzemats en una gran caixa, sense cap ordre concret, i n'hi havia tants que ja en sobreixien. Van ser classificats segons la seva pertinença als antics comtats i, dintre d'aquests grups, els manuscrits foren ordenats cronològicament i transcrits en forma de columnes, dues per pàgina, en folis força grans (uns 60 x 90 cm) i seguint diferents distribucions textuais i de les il·lustracions.

Conservació

El còdex fou enquadrnat en algun moment en dos volums formats per 489 i 399 fulls i titulats, respectivament, *Liber primus feudorum forma majoris* i *Liber secundus feudorum forma majoris*. Va ser concebut, doncs, com un dels grans llibres dels feus en dues parts, però és possible que no fos plantejat inicialment

com a còdex enquadernat. La reconstrucció teòrica de l'original no va poder completar-se amb seguretat perquè s'havien destruït evidències codicològiques en tornar a enquadernar-lo i retallar-lo brutalment. Però com que es troba inconclús, existeixen proves de la preparació de diferents folis que assenyalen que les transcripcions podrien no haver-se ideat com a còdex enquadernat, sinó que fou preparat per posar-lo en una capsula semblant a un llibre, amb funda i per a una carpeta de documents solts. El foli 63v, per exemple, està col·locat de tal manera que fa impossible de cosir-lo pel plec per transformar els folis dobles en quarts sense destruir la miniatura central (vegeu la figura 4).



Figura 4. Distribució del foli 63v del LFM; foli original reconstruït

Amplada:		Alçada:	
11 cm	Marge exterior	11 cm	marge superior
16,5 cm	3 col. (de 5,5 cm)		
2 cm	espais col.	pàg. esquerra	33 cm
11 cm	marge interior		11 cm
11 cm	il·lustració		55 cm
11 cm	marge interior	centre	
11 cm	marge interior		5 cm
16,5 cm	3 col. (de 5,5 cm)	pàg. dreta	
11 cm	marge exterior		inferior més gran
90 cm			60 cm

La recopilació original podria haver-se concebut amb la necessitat d'ampliar-la mitjançant la inserció d'altres folis, més que no pas com a eina de referència definitiva, però també com a símbol cerimonial de poder i personificació de les infeudacions i homenatges del passat que hi apareixen.

Si l'original va abandonar-se sense acabar, com indiquen els folis preparats i col·locats per a transcripcions que mai no es van arribar a fer (hi ha diferents fases de compleció), i els folis van conservar-se solts a dins d'una capsula, això podria explicar en part els danys considerables i la retallada forçada que ha patit l'original per doblegar els fulls en forma de folis dobles d'enquadernació en comptes de quarts, més habituals. Les enquadracions dels volums no foren conservades ni descrites prou adequadament pels arxivers per poder determinar la transició cap a la seva forma de còdex completa.

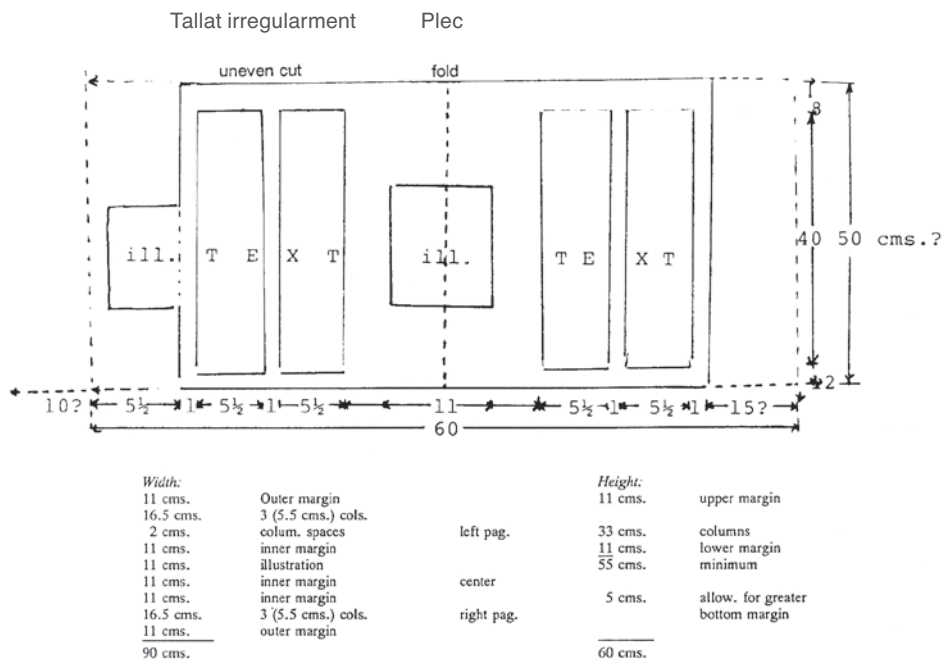
Cap a mitjan segle XVIII, però, l'obra havia esdevingut un parell de còdexs malmesos amb fragments solts i diferents folis inacabats. Alguns dels folis en blanc s'havien fet servir abans com a material d'enquadernació, en particular de l'*Intruso diversorum (...)* *Ludovico Regis Galliae* o cronologia dels reis de França, obra a la qual l'arxiver Pere Miquel Carbonell (1434-1517), va descobrir vint-i-sis folis preparats per al *LFM*. Aquests folis foren enquadrats amb el segon volum del *LFM* el dia 31 de desembre del 1944 (ho certifica el 20 de març del 1945 l'arxiver Jesús Ernest Martínez Ferrando [1936-1961]).

Enquadernació

La forma actual del *LFM* com a còdex en dos volums es deu a la intervenció ben-intencionada però mal informada de Tomás Pardo, comandant militar de la guàrdia de palau que havia lluitat contra els francesos i es va convertir en director de l'arxiu (1805-08) com a reconeixement de la seva defensa de la ciutat i els seus palaus al barri vell. L'arxiu havia estat orfe de lideratge des del 1789, excepte durant els intents de cura per part de Juan Letamendi (1790- , 1804-05) i Pedro de Laugier Madrid (1799-1804) durant els anys de revoltes i ocupació. Els fulls del *LFM*, o grans folis, van ser aparentment separats de la seva enquadració malmesa (o possiblement una simple capsula) per ser reenquadrats per tal de crear un índex separat que combinava cinquanta-nou i vint-i-nou folis conservats en un còdex en un sol volum de vuitanta-vuit folis. Tomás Pardo va col·locar un segell de paper i cera (vegeu la figura 5) al còdex (f. 2R) al qual certifica l'enquadernació de tots els originals existents llavors coneguts (amb aquests dos títols: «Capitán de los Reales Ejércitos y Archivero del Real y General Archivo de la Corona de Ara[gón] certifico»).



Figura 5. Segell de paper i cera.

Els «grans pergamins» van ser brutalment esmotxats, retallats i dividits en folis únics per adaptar-los a un format de 30 x 40 cm cosit en mans de sis fulls a partir d'un dels dos mètodes il·lustrats més avall (vegeu la figura 6).

L'enquadernació va ser actualitzada en afegir un segon segell el 1807 (f. 2R) als papers inicials («para despachos de oficio quatro mrs. Sello quarto, Año de Mil ochocientos siete») dintre de paper de vitel·la blanc i sobre tapes de cartró de 30,5 x 43 mil·límetres amb adorns i lletres daurats, sostingut per cinc bandes, una incrustació de pell vermella per al títol i cintes cobertes amb fil de seda vermella (vegeu la figura 7).

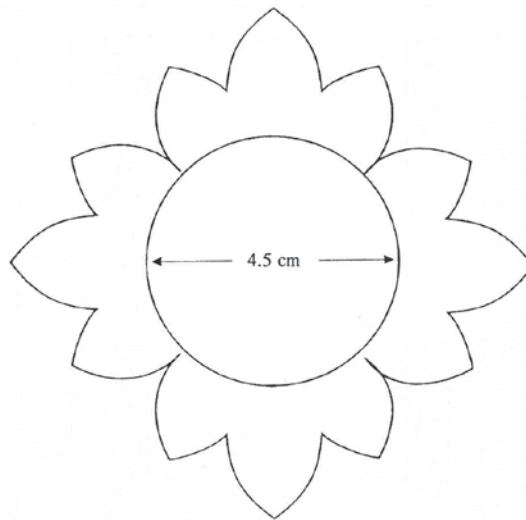

Figura 6. Dos mètodes de construcció.

Escriptura

Els pergamins del *LFM* són tots pells de qualitat i pes uniformes, si bé els folis, segons el seu estat actual, van ser tallats a mides semblants a partir de diferents àrees dels originals de pergami complets, de manera que no hi ha cap ordre en la disposició dels costats del pèl i de la carn de la pell i no estan, per tant, encarats, com s'acostumava a fer en la producció medieval de llibres. Els formats es van compondre sense tenir en compte els punxonats, a partir de filets de grafit i de tinta marró, alguns dels quals encara són força visibles (per exemple al f. 13R). Els incipits són de tinta vermella i el text té una opacitat variable, entre el marró fosc i el negre. A les cantonades superiors dretes de vegades hi apareixen antigues foliacions. La decoració dels marges i les lletres capitals gòtiques de color vermell i blau estan escampades per tot el text sense cap ordre aparent. Els rubricadors poden identificar-se segons la secció de decoració (per exemple, a l'inici del f. 2R), sovint en el mateix moment en què canvia l'equip d'escriuers. Hi apareixen un mínim de tres estils diferents de rubricació i hi participaren, pel cap baix, deu escriuers en les transcripcions del *LFM*.

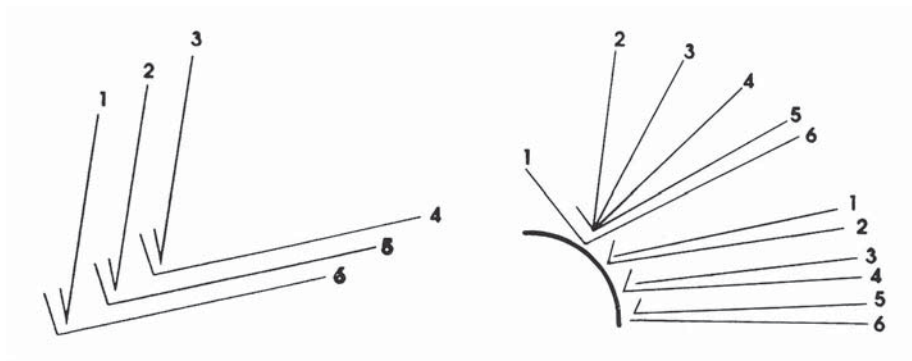

Figura 7. Enquadernació decorada del LFM

L'escriptura textual és en lletra minúscula continental protogòtica, comuna a França i el nord-est peninsular a les acaballes del segle XII i durant el XIII, amb abreviatures estàndard. La marginàlia conté text molt més abreujat; moltes de les notes semblen posteriors (cursives del final del segle XIII i, fins i tot, del XIV). L'escriptura dominant, evolucionada a partir de la minúscula carolina, correspon al període romànic i coincideix amb les il·lustracions, si bé mostra també tendències de transició pròpies de varietat locals, sense la qualitat formal gòtica de les variants *textualis* o *quadrata*. Aquest tipus de lletres es troba arreu de les zones d'influència normanda o angevina d'Anglaterra, Espanya i Itàlia durant el període 1050-1250 dC, i té formes carolines de formació més o menys oval i traços comprimits, amb peus irregulars creats pel moviment ascendent relativament ràpid de la ploma. Aquests estils apareixen als dos llibres i els seus documents com a conseqüència de la seva semiformalitat i, alhora, facilitat de formació, la qual cosa els feia adients per a grans produccions.

Els trets arxivístics o registrals de l'escriptura, diferents de les lletres formades individualment amb molta cura pròpies de la producció molt formal de llibres, es fa evident en la irregularitat del ductus, els traços enllaçats i els elements ascendents gruixuts ocasionals (bucles?) que alguns paleògrafs consideren que mostren influència de la semicursiva. Podria classificar-se com a *littera minuscula protogothica textualis documentaria formata*.

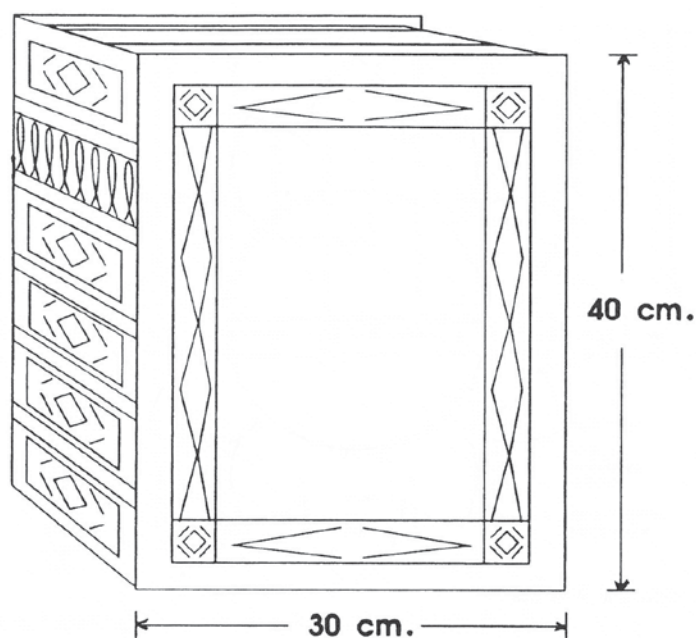

Figura 8. Disseny de les pàgines

Primera imatge. Pàgina esquerra: Plec antic / Capital vermella / Íncipit Marginalia: [Ramon] Calidis ...e Decan[us] / Text 36 línies/col. Pàgina dreta: Il·l. a mitja pàg. Inconclusa Il·lustració / Vora treballada / Text: 13 línies/col.

Íncipit: Prologus in Libro Dni Regis

Tall irregular

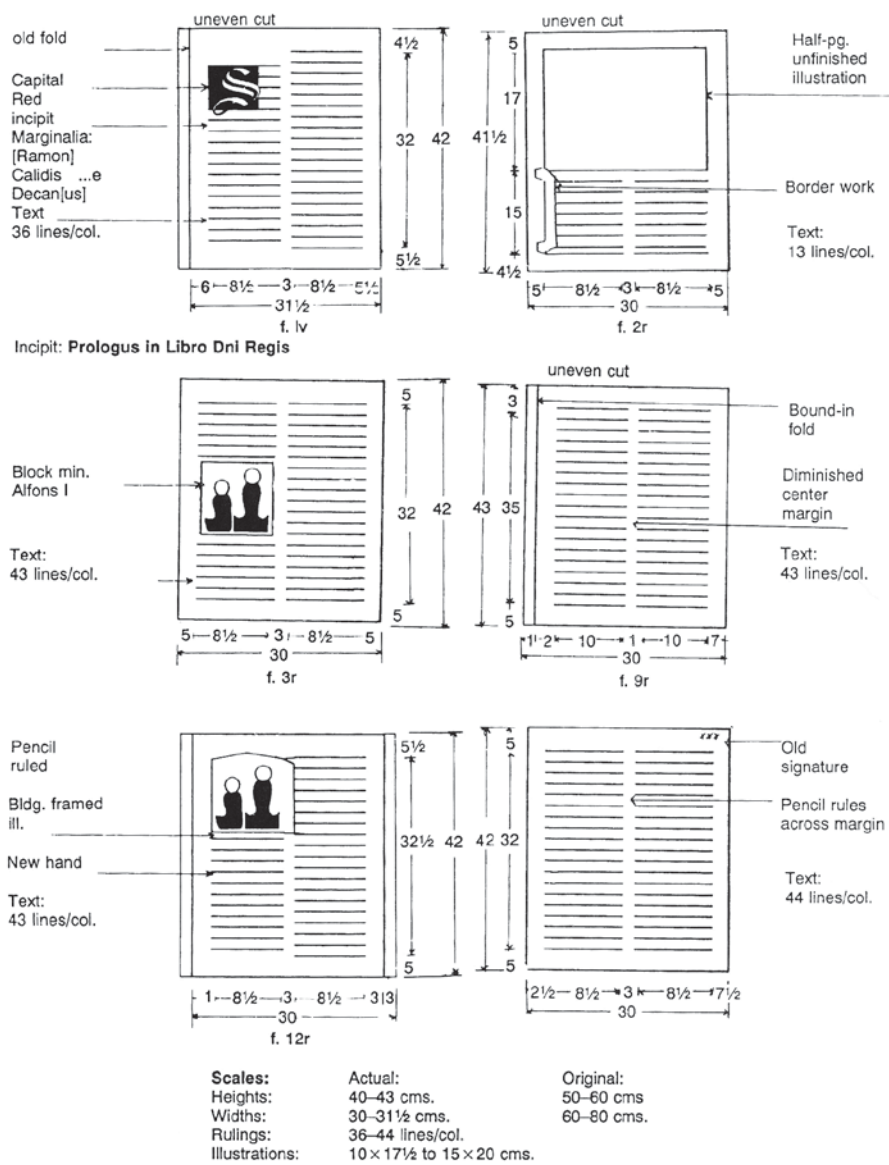
Segona imatge. Pàgina esquerra: Bloc min. Alfons el Cast / Text: 43 línies/col. Pàgina dreta: Plec enquadernar / Marge central més petit / Text: 43 línies/col.

Tercera imatge. Pàgina esquerra: *Filets de llapis / Il·l. amb forma d'edifici / Nou escrivà / Text: 43 línies/col.* Pàgina dreta: *Antiga signatura / Filets de llapis al marge / Text: 44 línies/col.*

Escala:	Actual:	Original:
Alçades:	40-43 cm	50-60 cm
Amplades:	30-31,5 cm	60-80 cm
Liniatura:	36-44 línies/col.	
Il·lustracions:	10 x 17,5 a 15 x 20 cm	

Les lletres capitals d'aspecte protogòtic barregen formes quadrades i rústiques. La lletra minúscula dels incipits té influència de la cursiva i és menys formal que l'escriptura del document, bé que en la producció de llibres és més habitual que passi el contrari; és a dir, que els incipits siguin més formals i mostrin primerament formes *quadrata*. Aquest tret també és indicatiu de la producció arxivística o documental del *LFM*.

Distribució

Els pergamins del *LFM* no tenen un format uniforme i els seus marges no van ser controlats acuradament (mostren una variació entre els 3 i els 8 cm), ni tampoc la mida de les columnes (entre 8,5 i 10 cm) o l'espai interlineal (entre 36 i 43 línies per columna). Alguns pergamins contenen filets fets a pinzell i altres a llapis. Els formats característics de les pàgines es reproduïxen a la figura 8.

Il·lustracions

Les il·lustracions inacabades mostren esbossos inicials fets amb llapis, perfilats amb tinta negra i amb aiguades de color taronja i verd d'un estil romànic primitiu i de color vermell i blau en un segon estil gòtic més adornat i imaginatiu. Es fa servir tant el negre com el daurat per ressaltar. La miniatura núm. 18 combina ambdós estils; té un marc romànic però representa un rei entronitzat del segon estil. Algunes figures (per exemple la núm. 20, del segon estil) han quedat penjant fora de la caixa. Als darrers pergamins sense acabar hi apareix un tercer estil caracteritzat per figures de forma més lliure amb vestits d'aiguada de color salmó, fons blau i ressaltats i perfilats vermells i daurats (núm. 23), d'estil i colors similars a les decoracions del marge. Les figures de les caixes que tenen la mateixa mida que les columnes es limiten a dues, un noble agenollat i retent homenatge a un rei assegut. Ocasionalment la dona del noble també contempla l'acte. Moltes de les escenes d'homenatge són genèriques, no pretenen ser realistes ni inclouen detalls que permetin identificar l'individu més enllà de diferenciar el noble per la seva postura (agenollat) i gest (amb la mà estesa o tot donant-la) i el rei (assegut, amb vestidura i coronat). Els pergamins inacabats que són en blanc

i als quals s'esbossen aquests actes no suggereixen cap relació concreta entre la representació de la figura i el text.

El segon estil correspon al famós frontispici de la portada (f. 3R) que representa el palau comtal amb cinc voltes romàniques. La ciutat de Barcelona ocupa la part superior amb el seu districte de palaus de pedra fortificats, la catedral i el seu jardí i dues torres annexes, tot dins les muralles de la ciutat, a més de dos portals fortificats. Extramurs hi ha altres edificis. La il·lustració mostra, d'esquerra a dreta, el rei coronat Alfons el Cast, assegut amb el ceptre a una mà i gesticulant amb l'altra mà en direcció al mestre escrivà, Ramon de Caldes; les set figures representen el tribunal, testimoni de l'acte. L'arxiu ocupa la volta central i es representa en forma de pergamins amuntegats al damunt d'una opulenta catifa vermella que conté un estel daurat i, a l'esquerra, hi ha un escrivà assegut en un pupitre faristol que transcriu un document. El diaca Ramon de Caldes domina l'escena; està assegut al centre amb els peus fora de la caixa, estesos cap al marc, la qual cosa el situa en primer pla; la seva figura és més gran, de fet, que la del rei. Sosté un pergami a la mà dreta i assenyala amb el dit índex cap al rei tot exposant la seva argumentació mentre tria el document perquè sigui traslladat al *Liber Feudorum Maior*.

Indicació	Folis	Text	Folis	Núm. doc.	Adorns	Folis
[1]	1 +6(i-vii)	En blanc Certificat (1807): Tomás Pardo Índex + pròleg Títol: Liber Primus Feudorum Instrumenta Regni Aragon Instrumenta Sacramentali Instrumenta Comitum Pallariensis Cartae Guillelmi de Sancto Martino Cartae Arnaldi de Lercio	[2R] [3R] [3R-4R] [4R] [4R-6R] [6V]		2 segells: paper + cera vermella Signatura: Tomás Pardo	[2R-2V]
[2]	1+ 2(viii-x)	Títol: Liber Secundus Feudorum Pròleg	[7R-]			

Indicació	Folis	Text	Folis	Núm. doc.	Adorns	Folis
		Comitatus Bisuldensis (Besalú)				
		Comitatus Ceritanensis (Cerdanya)				
		Comitatus Rosseleonsis (Rosselló)	[7V]			
		Carte Guillermi de Apiano	[8R-V]			
		Comitatus Carcasonensis...				
		Cartae Melgonii (Maguellone)	[9R]			
		En blanc	[9V-10]			
A	6(1-6)	Frontispici	1R		Cort i arxiu de Barcelona:	
					Pàg. sencera or + plata (20,5 x 33.5 cm)	1R
					Escrivà/arxiver	
					Ramon de Caldes + Alfons el Cast	
		Prologus in Libra Domi Regis	1V		Signatura al marge (?):	1V
					[Raimundo] Calidis [Barchinon]e	
		Escrivà 1			Decan.	
			2R	1	Reis de Navarra + Aragó	2R
					Mitja pàg. pa d'or sense acabar,	
					miniatura taronja + verda (13 x 19,5 cm)	
			2V	2	Bertran de Tolosa + Alfons el Cast	
			3R-		(10,5 x 11 cm)	
			3R	3	Urbà II, 2 bisbes, + Ct.	
				4	Min. inacabada (17 x 13 cm)	
		Notes (notes LFM, p. 8)	4R-V	5	Rota (segell papal) + Benevalet	5R

Indicació	Folis	Text	Folis	Núm. doc.	Adorns	Folis
			5V	6	Min. inacabada (11,5 x 15,5 cm)	
B	6(7-12)		6R	7	Esbós perfil, Ramir + RB IV	
			(antic f. ii)			
			6V	8		
			7R	9		
			(antic f. iii)			
				10		
			7V	11	Patriarca de Jerusalem	
					Min. inacabada (9 x 9,5 cm)	7V
			8R	12	Mestre d'Hospitalers + RB IV	8R
			(antic f. iiiii)		Min. inacabada	
			8V	13	Min. inacabada: pa d'or	8V
					Només fons	
C	12(13-25)		9R	14	Min. inacabada: or + fons	
					platejat	
			9R-V	15	Composició amb grafit	
			10R-V	16	Min. inacabada: or + fons	
					platejat	
			10V	17	Min. inacabada: or + fons	
					platejat	
			11R	18	Min. inacabada: 2 figures, reina + fill?	
		Butlla apòcrifa de Gregori VII afegida el s. XIV (vegeu LFM, p. 25, núm. 1)				
		Escrivà 2	12R-V	19	Min. (9 x 9,5 cm)	

Indicació	Folis	Text	Folis	Núm. doc.	Adorns	Folis
					Composició amb grafit; canvi de format	
		Doc. + folis absents		[20-21]	Plec antic visible	
		Data al marge: 1178 amb correccions	13R	22	Composició amb grafit	
			(antic f. xx)			
			13R-V	23	Alfons el Cast i hospitalers: Min. inacabada	
				24		
			14R	25		
		1 col. en blanc	14V		Rubricat en vermell + blau	
		Falten doc. i ff				
	Escrivà 3	15R	[26-27]	Canvi estilístic Min. tallada (13 x 13 cm); nou artista presentat		
	Notes al marge d'un altre escrivà posterior que identifiquen	15V-	28	Tractat d'Alfons VI de Lleó + Ramon Beren- guer IV: segells del rei i el comte		
	Alfons VII de Castella + rei Garcia de Pamplona (el mateix escrivà que f. 16R)					
	Dates al marge: MCCXCV era	16R-18R	29			

Indicació	Folis	Text	Folis	Núm. doc.	Adorns	Folis
	Dates al marge: MCCXCV era + Any de l'encarnació MCLVI	(antic f. xxi)	30			
		18V	31			
		19R-	32	Min. d'Alfons VIII de Castella i Alfons el Cast d'estil diferent		
		20R		Canvi de format		
		(antic f. xxx)		Rubricació vermella		
		21R	33			
		21V	34	Rubricació vermella + blava		
	Escrivà 4 (?)	22R	35			
	En blanc	23R		Home-natge del comte de Pallars a RB IV, min. sense acabar		
	Foli absent		[36]			
		24R	37	Home-natge d'Arnau Mir a RB I		
		24V	38			
		25R	39	Canvi d'estil de rubricació		
		(antic f. xli)	40			

Indicació	Folis	Text	Folis	Núm. doc.	Adorns	Folis
	Còpia inserida del doc. 26	26R	41+42			
		26V	43+44y			
		26R-27V	45			
D	1+6(26-32) En blanc	27V				
	Folis absents		[46-52]	Nou rubricador 28R		
	Escrivà 5	28R	53			
		28R	54			
		28V	55			
		29R	56			
	En blanc	29V				
	Escrivà 6	30R	57			
		Marginàlia amb representació del rei Alaric	30R-V	59-[60]		
		Còpia del doc. 67		61-62		
		Folis desapareguts	(antic f. ixx)	[63-67]		
			31V	68-69		
			31V	70		
				[71]		
			32R	72		
		Text incomplet (doc. 77).	32V	73-77		
		Folis desapareguts; folis desordenats		[75-76]		
		Parcialment en blanc	33R	[77]		
			34R	78-79		
E	6(33-38)	Text incomplet (doc. 82)	34V	80-[82]		
				[83-84]		
			35R		Miniatura d'estil 1 (17,5 x 17,5 cm)	35R
			35V	85		

Indicació	Folis	Text	Folis	Núm. doc.	Adorns	Folis
		Text incomplet (doc. 86)		[86]		
		Folis desapareguts		[87-89]		
			36R	90	Min. homenatge al comte Bernat de Pallars 36R	
			36V	91		
				92-93		
		Parcialment en blanc	37R	94		
			37V	95-97	Nou artista 37V	
			38R-V	98-100		
			39R-V	101-102		
F 6 + 1 (39-45)	Escrivà 6 (?)	40R	103-104			
	Parcialment en blanc	40V				
		41R (antic f. ixxx)		Min. (estil verd 1)	41R	
		41V	106-107			
		42R	108-109			
		42V		Min. (estil verd 1) amb or (11,5 x 16 cm)	42V	
		43R	110-111	Min. in-acabada amb fons daurat	43 R	
		43V	112-114			
	Parcialment en blanc	44R				
	En blanc	44V		Ramon Berenguer I: min. incompleta,		

Indicació	Folis	Text	Folis	Núm. doc.	Adorns	Folis
				fons taronja + verd, rivet daurat		
		45R	115-117	2 min., fons marró = vermell en un marc verd		
		45V	118	Rivet daurat a la roba; estils únics al manuscrit	45V	
		46R	119			
		46V	[120-129]	Min. Arnau Mir + RB I (9 x 16 cm)	46V	
G 2(46-47)		47R	130	Canvis de format: sagnat		
		47R	131			
		48R	[132]	Espai deixat en blanc per a min.		
			133-134			
	Text incomplet (doc. 136)	48V	135-136			
	Folis desapareguts		[137-141]			
H 1 (48)		49R-V	142			
	Folis desapareguts: gran pèrdua		[143-			
I 1(49)	Marginàlia que representa	50 R				

Indicació	Folis	Text	Folis	Núm. doc.	Adorns	Folis
	Montjuïc			Min. retallada d'una escena d'home-natge		
		(antic f. mxx)	[150]	que sobresurt del marc; el foli es desplega		
	Grans llacunes		[151-294]			
		50 R	295			
	Text incomplet (doc. 296)		296			
			[297-380]			
J	1(50)	Escrivà 6	51R	381	Espai en blanc per a min.	
			51R-V	382		
		Text incomplet (doc. 383)		383		
K	[?]	Folis desapareguts				
L	2(51-52)		52R	384	Espai en blanc per a min.	
				[395-398]		
			53R	399		
				400		
M	2(53-54)	Escrivà 7	54R	401	Nova rubricació	
			54R	402		
		En blanc	54V		Min. (12,5 x 15,5 cm)	
		Escrivà 8	55R	403		
		Folis desapareguts		[404-410]		
				[411-412]		
N	2(55-56)	Text incomplet	56R-V	413	Rubricació inacabada	
				[414?]		
		Text incomplet (doc. 415)	56V	415	Min. del vescomte Ponç de Cabrera i	

Indicació	Folis	Text	Folis	Núm. doc.	Adorns	Folis
					del rei Pere min.	
			57R	416		
		Folis desapareguts:		[417-		
		Grans llacunes		484]		
O	1(57)		58R	485		
			58V	486		
		Text incomplet (doc. 487)		487		
				[488-494]		
		En blanc	59R			
P	1(58)	Còpia d'un es- crivà posterior; afegit del s. xiii	59V	495		
Q	2+[i]+ 1(59-62)	Íncipit Liber eccles.	60R		Junció dels antics vol.. 1 i 2	
		En blanc	60V			
			61R	496	2 min., comte Bernat de Besalú	
			61V	497		
		Foli amb nume- ració errònia	[62]			
Q	2+ [i] +1(59- 62)	—continua				
		Marginàlia	63V	498	Min. afegida; 1 min. desplegable sense retallar	
			63V	499		
		Text incomplet (doc. 500)		[500-513)		
		Folis desapare- guts				
R	2(63-64)		64 R	514		
			64V	515-516		
		Doc. 518 copiat posteriorment	65R	517	Composició amb grafit; taques de tinta	
			65V	518		
S	2+1(65- 67)	Secció d'Empúries	66R	519-520		
			66V	521-522		
		Text incomplet (doc. 523)		[523-528]		

Indicació	Folis	Text	Folis	Núm. doc.	Adorns	Folis
			67R	529	Min. d'homenatge al comte RB III (estil 1)	67R
			67V		Min. (estil 2) de cerimònia d'homenatge, fora del marc	
		Secció de la Cerdanya		[530]		
			68R	531		
			68V	532		
		Folis desapareguts		[533-630]		
		Grans Ilacunes				
T	4(68-71)	Escrivà 9	69R	631		
		Doc. 631 omès a l'edició de Rosell (p. 45)?				
		Folis desapareguts	69V	632		
				[633-635]		
		Grans Ilacunes	70R-V	636		
		Secció del Rosselló		[637-696]		
		Escrivà 10	71R-V	697		
		Text incomplet (doc. 698)				
				698		
				[699-710]		
		Folis desapareguts	72 R	711		
			72V	712-714		
				[715-734]		
U	2 + 1(72-74)		73R	735	Min. del comte de Rosselló (estil 2: 17 x 13 cm)	73V
			74R	736-737		
			74V	738	Min. sobredimensionada (estil 2: 14,5 x 17 cm)	74V
			75R	739-741		
		Text incomplet (doc. 744)	75V	742-744		
				[745-758]		
V	2(75-76)		76R	759-761		

Indicació	Folis	Text	Folis	Núm. doc.	Adorns	Folis
			76V	762-763		
		Text incomplet (doc. 764)				
		Parcialment en blanc	77	[764-782]		
		Folis desapareguts				
W	4+1(77-81)	Text incomplet (doc. 783)	78R	783-785		
				786	Min. de mitja pàgina (17 x 22 cm)	
			79R	787		
			79V	788		
		Secció de Mallorca	80R	790-	desplegable	
			(antic f. iixxx)	791		
		Marginàlia de datació	81R	792		
			82R		Min. sobredimensionada (16 x 25,5 cm)	
		En blanc	82V			
		Folis desapareguts		[793-797]		
X	1(82)	Escrivà 10	83R	798-799	Retallada per conservar la marginàlia	
		Afegits posteriorment		800		
		Inserció	83V	801	Min. de pàgina sencera (16 x 22 cm)	
		Folis desapareguts:		[802-811]		
		numeració errònia	[83]	812-813		
		Folis desapareguts: grans llacunes		814-853		
Y	1(83)		84R	854	Alfons el Cast + vescomte Roger de Bearn min. (estil 2)	
		Text incomplet	84V	855-856		
		Doc. 868 a partir d'una còpia del s. xiv		[857-868]		

Indicació	Folis	Text	Folis	Núm. doc.	Adorns	Folis
Z	2(84-85)	Text incomplet	85R	869	Min. (estil 2)	
		Folis desapareguts	86R	[870-878]		
		Text parcial: només signatures	86V	878		
		Text incomplet (doc. 881)		879-881		
				[881-891]	Íncipits afegits	
2A	2(86-87)		87R	892-893	Espai en blanc per a min.	
		Col. dreta en blanc	87V-88	894-		
			88V		Alfons el Cast i Alfons de Castella a 2 min. (Rosell, placa 12)	
				[895-902]		
2B	2(88-89)	Afegit de paper: «Hallazgo a nuevos folios miniados»	89R			
		En blanc	89V			
2C	26 + 2(90-116)	Certificació de Jesús E. Martínez Ferrando, juliol de 1945; certificació d'enquadernació de Don Tomás Pardo	90V		26 ff. afegits de la cronologia dels reis de França, descoberta per Pere Miquel	
					Carbonell:	
				[f. 1R]	Segell d'Alfons el Cast (coberta de la Guia) (29,5 cm de diàmetre)	91R
			117-118	[f. 2R]	Min. (13 x 19,5 cm), estil 1 modificat (Rosell Lam XIV)	92R
			[f. 3R]	RB III i Guillem Dalmau de Cervera, min. (Rosell Lam. XIII)	93R	

Indicació	Folis	Text	Folis	Núm. doc.	Adorns	Folis
				[f. 4R]	Min. (14 x 23 cm)	94R
				[f. 5]	Min. (15 x 20 cm) estil primitiu (aiguada sobre esbós de tinta)	95R
				[f. 6]	Min. (13 x 19,5 cm), estil prim.	96R
				[f. 7]	Min. (11,5 x 17,5 cm), estil prim.	97R
		Anotació retallada		[f. 8]	Min. (10,5 x 17,5 cm), estil prim. d'Alfons el Cast	98R
				[f. 9]	Min. (14,5 x 21,5 cm)	99R
			[f. 10]	Min. (12 x 17 cm)	100R	
			[f. 11]	Min. (12,5 x 19,5 cm), prim. estil de comte i comtessa	101R	
			[f. 12]	Min. Alfons el Cast (10,5 x 17,5 cm)	102R	
			[f. 13]	Min. (11 x 17 cm)	103R	
		Anotació il·legible	[f. 14]	Min. (19 x 22 cm), malmès	104R	
		(antic f. xxlii)	[f. 15]	Min. (10 x 18,5 cm)	105R	
			[f. 16]	Min. (12 x 18 cm), malmès	106R	
			[f. 17]	Min. (11,5 x 16 cm), malmès per aigua	107R	
			[f. 18]	Min. (15x 13 cm), combina- ció de 2 estils (col·labo- ració de 2 artistes?)	108R	

Indicació	Folis	Text	Folis	Núm. doc.	Adorns	Folis
	Signat (?)		[f. 19]	Min. (13 x 16,5 cm), estil 2	109R	
			[f. 20]	Min. (15,5 x 17 cm), estil 2	11 OR	
				l'escena de l'homenatge sobresurt del marc		
			[f. 21]	Min. (15 x 17 cm), homenatge	111R	
			[f. 22]	Min. (15 x 18 cm)	112R	
			[f. 23]	Min. (12 x 16 cm), mateix estil que a la rubricació	113R	
			[f. 24]	Min. (13 x 16 cm)	114R	
			[f. 25]	Min. (14 x 18 cm)	115R	
			[f. 26]	Min. (14 x 15,5 cm)	116R	
			[f. 27]	Min. (14 x 19 cm)	117R	
	Pergamí en blanc	118 (antic f. 414)	[f. 28V]		118V	
2D	4(119-122) Guardes					
2E	1(123) Guarda					

Notes

- 1 POSNER, Ernst. «Some Aspects of Archival Development Since the French Revolution», *American Archivist* (1940), reimprès a *Archives and the Public Interest: Selected Essays by Posner*, editat per Ken Munden (Washington, D.C.: Public Affairs Press, 1967), 23-35, esp. 29.
- 2 Titus Livi, *Història*, 1, LXXIV, 5, per exemple, fa referència a la successió hereditària d'arxius familiars per a la continuïtat de la tasca dels censors. Com assenyalen altres autors, encara que els arxius conservats són escassos i la història de Roma es basa principalment en narracions, inscripcions i troballes arqueològiques, hi ha constància d'un sistema ben establert d'arxius que funcionaven a diferents nivells (familiar, regional, territorial i imperial). Vegeu la descripció general que en fa SCHWIRTLICH, Anne-Marie. «Archives in the Roman Republic», *Archives and Manuscripts*, 9, núm. 1 (1981): 19-29, esp. 22 amb referència als arxius familiars.
- 3 Per conèixer quina imatge tenen els erudits de les biblioteques romanes, vegeu LOME, Bruce. «Roman Libraries: A Review Bibliography», *Libri* 35, núm. 2 (1985): 89-106, sense equivalent pel que fa als arxius.
- 4 La història dels arxius, com a objecte d'estudi, a banda de l'interès puntual per alguns desenvolupaments medievals, només s'esmenta de forma breu a la majoria de programes educatius sobre arxivística dels Estats Units, segons els estudis realitzats el 1989. Vegeu el tractament que rep la història de l'arxivística als estudis especialitzats i l'enquesta sobre proposta de temari (on s'inclou l'edat mitjana, però amb una selecció relativament mins de lectures en anglès) a COX, Richard J. «The History of Primary Sources in Graduate Education: An Archival Perspective», *Special Collections/Primary Sources and Original Works* 4, núm. 2 (1990): 39-78.
- 5 Les paraules que es feien servir a l'antiga Roma en al·lusió a les tauletes (*tabula*), que també significa registre, *tabularia* (oficina de negocis) i *tabularium* (lloc que acull registres), estan totes relacionades amb el verb *tabere* (fondre's o podrir-se); potser pertanyien en primer terme a l'escriptura sobre cera, però també són una meravellosa al·lusió a l'aplicació de la tinta sobre pergamins o paper i, alhora, també volen dir la descripció d'un esdeveniment reduint-lo a l'expressió escrita. Vegeu POSNER. *Archives in the Ancient World* (Cambridge, Massachusetts: Harvard University Press, 1972), esp. 186-223, i els autors que s'hi mostren crítics, com ara THOMAS, Rosalind. *Literacy and Orality in Ancient Greece* (Nova York: Cambridge University Press, 1992). Posner (p. 221) era conscient, en qualsevol cas, de la continuïtat dels arxius provincials romans a l'era carolíngia, incloent-hi els registres de documents municipals, esmentats a les cròniques de Saint Wandrille sobre el regnat de Lluís el Piadós (814-40). Posner accepta la hipòtesi clàssica segons la qual les pràctiques de registre als arxius estaven en desús o eren simples formalitats («poc més que una rutina estilística»), citant l'obra de BOÛARD, Alain de. *Manuel de diplomatique française et pontificale. I: Diplomatique* (París: A. Picard, 1929), 126.
- 6 Posner estava molt influït per la crida a l'historicisme de la teoria arxivística, que també implica una determinada concepció de la història dels arxius, de SANDRI Leopoldo. «La storia degli archivi», *Archivum* 18 (1968): 101-13, que reprèn la seva versió anterior a *Rassegna degli Archivi di Stato*, 18 (1958): 109-34. L'escola italiana ha tendit a donar suport a la tesi de la continuïtat dels arxius i les pràctiques documentals de l'antiguitat; vegeu PISTOLESE, S. «Développement et caractère des archives du onzième siècle à nous jours», *Archivi d'Italia*, sèrie II, núm. 1 (1934): 251-98, reimprès novament a la seva obra *Guide internationale des archives, Europe* (Roma, 1934); compareu amb CHENEY, C. H. *Archives of Medieval Europe* (Nova York: Cambridge University Press, 1956). Aquesta visió és perpetuada per DURANTI, Luciana. «The Odyssey of Records Managers», *Records Management Quarterly* 23 (juliol del 1989): 3-6, 8, 11; (octubre del 1989): 3-6, 8-11.
- 7 CLANCHY, M. T. *From Memory to Written Record: England, 1066-1307* (Cambridge, Massachusetts: Harvard University Press, 1979).

- 8 Un exemple fou la reintroducció de la diplomàtica a la formació arxivística dels Estats Units, inicialment a la Universitat de Maryland el 1976, la millor defensora de la qual és a Luciana Duranti a «Diplomatics: New Uses for an Old Science», *Archivaria*, 28 (1989): 7-27; 29: 4-17; 30: 4-20; 31: 10-35; 32: 6-24; 33: 6-24.
- 9 Els coneixements recents sobre l'alfabetització a l'edat mitjana, incloent-hi el conjunt de cartes adreçades als governs o administracions (que s'allunya dels interessos purament literaris dels classicistes i la literatura llatina o d'historiadors de l'alfabetització interessats en la llengua vernacle inicial, també des del punt de vista de la literatura formal) han estat ben caracteritzats per STOCK, Brian. *The Implications of Literacy Written Language and Models of Interpretation in the Eleventh and Twelfth Centuries* (Princeton: Princeton University Press, 1983).
- 10 POSNER, *Archives in the Ancient World*, 2: «A l'Europa occidental, d'altra banda, on el nexa directe entre l'estat i l'individu havia deixat d'existir, els documents ja no es creaven a escala estatal com havia succeït abans de la caiguda de l'imperi romà. Però les institucions i pràctiques de l'antiguitat encara perduraven, i amb el temps influïren directament i indirecta en la creació i la conservació de documents a les ciutats i estats nació que emergien de l'Europa feudal».
- 11 POSNER. «Development Since the French Revolution», 24. La seva afirmació és qüestionable; a més, pot haver estat influïda pel seu interès per uns arxius nacionals independents als Estats Units, que en aquell moment encara estaven sota el control de l'agència General Services Administration.
- 12 Aquesta percepció a la historiografia arxivística nordamericana va ser reforçada per la traducció de MULLER, S., FEITH, J. A., i FRUIN, R. *Manual for the Arrangement and Description of Archives Drawn up by Direction of The Netherlands Association of Archivists*, feta per Arthur H. Leavitt (New York: H. W. Wilson Co., 1940, reeditada el 1968), esp. 25-29, centrada en els arxius estatals i en l'interès nacionalista com a condició sine qua non per als arxius públics.
- 13 Aquesta transformació dominant i fonamental, cabdal per a la ideologia que propugna la conversió dels documents en públics, ha estat especialment ben analitzada per CHARTIER, Roger. *Cultural Origins of the French Revolution*, traducció de COCHRANE, L. (Durham, Carolina del Nord: Duke University Press, 1991).
- 14 BAUTIER, Robert-Henri. «La phase cruciale de l'histoire des archives: la constitution des dépôts d'archives et la naissance de l'archivistique, XVIè-debut du XIX siècle». *Archivum* 18 (1968): 139-49; compareu-ho amb el seu document «Les archives», editat per SAMARAN, Charles. *L'histoire et ses méthodes* (París: Gallimard, 1961), 112066. Pel que fa a les contribucions de Bautier, vegeu els seus estudis *Chartes, sceaux, et chancelleries. Études de diplomatique et de sigillographie médiévales*, I-II. Dins: *Mémoires et documents de l'école des Chartes*, 34-35 (París: École des Chartes, 1990), esp. «Chancellerie et culture au Moyen Age», vol. I, 47-75, una exposició molt estimulante i suggerent presentada el 1985 i publicada de manera independent amb el títol *Cancellaria e cultura nel Medio Evo. Comunicazioni presentate nelle giornate di studio della Commissione internazionale di diplomatica, Stoccarda, 1985* (Ciutat del Vaticà, 1990), 1-75.
- 15 Aquesta concepció desequilibrada i inspirada en el classicisme dels arxius i les biblioteques es reflecteix en l'estructura del *Dictionary of the Middle Ages*, editat per Joseph Strayer (Nova York: Scribners, 1986); compareu-ho amb «Archives», *DMA* (1982), vol. 1, 445-49; MCCRANK, Lawrence J. «Libraries», *DMA*, vol. 7, 557-70. S'analitza més exhaustivament a les entrades «libraries» o «medieval» del *Dictionary of Library History*, editat per Wayne Wiegand i Donald David (Nova York: Greenwood, pròximament). La relació històrica entre arxius, biblioteques, *scriptoria*, cancelleries, alfabetització i producció de documents i llibres a l'edat mitjana s'està estudiant actualment i servirà per a la publicació d'una monografia que substituirà el clàssic de James Westfall Thompson *The Medieval Library* (Chicago: Universitat of Chicago, 1936), que no té equivalent en matèria d'arxius.
- 16 Els fonaments establerts per investigadors d'arxius com ara FINKE, Heinrich, ed., *Acta aragonsia: Quellen zur deutschen, italienischen, französischen, spanischen, zur Kirchen- und*

Kulturgeschichte aus der diplomatischen Korrespondenz Jaymes II (1291-1327) (Berlín: Walter Rothschild, 1908-22), 3 vol., o HUICI MIRANDA, Ambrosio, ed., *Documentos de Jaime I de Aragón*. dins: *Textos medievales*, editat per María Desamparados Cabanes Pecourt, vol. 49-51 (València: Anubar, 1976-), publicat originalment com a *Colección diplomática de Jaime I* (vegeu més avall). Aquesta llista de treballs posteriors a la Segona Guerra Mundial és molt selectiva arran de la gran quantitat d'estudis bibliogràfics exhaustius sobre erudits històrics i edició documental publicats durant la dècada de 1980. Pel que fa als arxius i documents comtals, vegeu TRENCHS ÒDNA, Josep. «El documento condal catalán: Estado actual de su estudio», *Boletín de la Sociedad Castellonense de Cultura* 58 (1982): 315-49. Quant a les cancelleries reials, vegeu CANELLAS LÓPEZ, Ángel. «Las cancelerias catalano-aragonesas: Estado actual de la cuestión», *Boletín de la Sociedad Castellonense de Cultura* 58 (1982): 351-95. Com comenten ambdós autors, tots els grans comtes i reis semblen haver buscat un editor de documents propi; cada cop s'afegeixen més figures menors al nucli de documents publicats del segle X endavant. Tot i això, fins ara no s'ha arribat a publicar ni tan sols un 20% dels documents oficials dels vastos arxius medievals del nord-est d'Espanya, potser només un 10% del volum total.

Les col·leccions següents són les més importants de què disposem: MATEU IBARS, J. i M. D. *Colección paleográfica de la corona de Aragón, siglos IX-XVII* (Barcelona: Universitat de Barcelona, 1980-), 1 vol. de 2 a dia d'avui; vegeu també la seva *Bibliografía paleográfica* (Barcelona: Universitat de Barcelona, 1974), que reprèn l'obra del seu pare, MATEU I LLOPIS, F. *Estil literari dels documents i formularis diplomàtics durant els segles forals*. Dins: *Cursos de literatura valenciana de Lo Rat Penat*, 13 (València: Vives Mora, Arts Gràfiques, 1964). UDINA MARTORELL, F. ed., *El archivo condal de Barcelona en los siglos IX-X: Estudio crítico de sus fondos*. Dins: *Escuela de estudios medievales*, 18 (Barcelona: Consejo superior de investigaciones científicas [CSIC], 1951); FONT RIUS, J. M. *Cartas de población y franquicia de Cataluña* (Madrid i Barcelona: CSIC Instituto Jerónimo Zurita, 1969-1983), 2 vol. UBIETO ARTETA, A. ed., *Colección diplomática de Pedro I de Aragón y de Navarra*. Dins: *Escuela de estudios medievales: Sección de Zaragoza*, 5 (Saragossa: CSIC, 1951), a més de la seva sèrie *Estado actual de los estudios sobre Aragón* (Saragossa: Universidad de Zaragoza, 1979-), 8 vol. CANELLAS LÓPEZ, A., ed., *Colección diplomática del concejo de Zaragoza (1119-1285)* (Saragossa: Universidad de Zaragoza, 1972-75), 2 vol. CESARE CASUALA, Francesco *Carte reali diplomatiche di Giovanni il Cacciatore, re d'Aragona, riguardanti l'Italia*. Dins: *Colección de documentos inéditos de la Corona de Aragón*, 44 (Barcelona: ACA, 1970), també publicat de manera independent a *Instituto di storia medioevale e moderna*, 16 (Pàdua: Università degli studi di Cagliari, 1970). Aquestes edicions van més enllà que la tasca pionera de HUICI MIRANDA, Ambrosio a *Colección diplomática de Jaime I, el Conquistador* (València: Hijo de F. Vives Mora, 1916-20; Renovación Tipográfica, 1922), 3 vol. en 6. Els arxius monàstics han estat estudiats per RIUS SERRA, José, ed. *Cartulario de «Sant Cugat» del Vallés* (Barcelona: CSIC, Sección de Estudios Medievales de Barcelona, 1945-47), 3 vol., UDINA MARTORELL, Federico, ed. *El «Libre Blanch» de Santes Creus* (Barcelona: CSIC Escuela de Estudios Medievales, Sección de Barcelona, 1947), SANTACANA TORT, Jaime *El monasterio de Poblet (1151-1181)* (Barcelona: CSIC, Departamento de Estudios Medievales, 1974) i ALTISENT, Agustí *El Monasterio de Poblet durante el abadiato de Esteban II (1181-1186)* (tesi: Universitat de Barcelona, 1974), amb nombrosos estudis realitzats des de llavors i l'edició continuada de les cartes de Poblet conservades ara amb les de Santes Creus a l'Archivo Histórico Nacional de Madrid.

Per conèixer la creixent literatura especialitzada sobre els mètodes dels escrivans, la gestió documental i l'increment dels arxius vegeu TRENCHS ÒDNA, «El documento condal catalán» (1982) i la seva sèrie de recerca als diferents conjunts d'arxius comtals i reials: «La escribanía de Ramón Berenguer III (1097-1131): datos para su estudio», *Saitabi* 30 (1981): 11-36, «Los escribanos de Ramón Berenguer IV: Nuevos datos», *Saitabi* 29 (1979): 5-20, «Notarios y escribanos de Alfonso II (1154-1196): datos biográficos», *Saitabi* 28 (1978): 5-24, i «La cancellería de Jaime I: Cancilleres y escribanos», dins: *Paleographica diplomatica et archivistica: Studi in onore di Giulio Battelli* (Roma: Edizioni di Storia e Letteratura, 1979), vol. 2, 97-128. Integrat

- a l'obra *Las escribanías catalano-aragonesas desde Ramón Berenguer IV a la minoría de Jaime I* (Saragossa: Institución Fernando el Católico, 1983), vegeu la seva col·laboració amb ARAGÓ CABAÑAS, A. M. «Las escribanías reales catalano-aragonesas de Ramón Berenguer IV a la minoría de Jaime I», *Revista de archivos, bibliotecas y museos* 80 (1977): 421-42, «Los registros de cancillería de la Corona de Aragón (Jaime I y Pedro II) y los registros pontificios», *Annali della Scuola speciale per archivisti e bibliotecari dell'Università di Roma* (també publicat com a *III Congresso internazionale di diplomatica*) 12 (1972): 2639 i la seva contribució al festschrift de Battelli *Paleographica diplomatica et archivista*, vol. 1, 295-303.
- 17 BISSON, Thomas, ed. *Fiscal Accounts of Catalonia Under the Early Count-Kings* (1152-1213) (Berkeley: University of California, 1983), 2 vol. Vegeu també la recerca financera relacionada *Conservation of Coinage: Monetary Exploitation and Its Restraints in France, Catalonia, and Aragon* (1000-c. 1225 dC) (Nova York: Oxford University Press, 1979), esp. 50-63, 74-103.
 - 18 BURNS, R. I. *Society and Documentation in Crusader Valencia*, primer volum de la seva obra *Diplomatarium of the Crusader Kingdom of Valencia: The Registered Charters of Its Conqueror, Jaume I, 1257-1276* (Princeton, Nova Jersey: Princeton University Press, 1985).
 - 19 Vegeu O'CALLAGHAN, J. «The Medieval Archives of Castile-Leon», TAYLOR, N. «Medieval Catalan Wills: Familial Charter Evidence in the Archives» i MCCRANK, L. J. «Archival Development in the Crown of Aragon». Dins: *Discovering History in the Archives of Spain & Portugal*, editada per L. J. McCrank (Binghamton, Nova York: Haworth Press, 1992 [1993]), com també *Primary Sources and Original Works*: 2, núm. 3-4 (1992), edició especial.
 - 20 Vegeu la comparació de la butlla (1016) de Sant Pere de la Portella, la butlla falsa de Santa Cecília de Montserrat i la butlla (1002) de Silvestre II a Sant Cugat del Vallès segons Ramon d'Abadal i de Vinyals: «L'abat Cesari fundador de Santa Cecília de Montserrat i pretès arquebisbe de Tarragona. La falsa butlla de Santa Cecília», a la seva obra *Dels visigots als catalans*, ed. Jaume Sobrequès i Calicó, *La formació de la Catalunya independent* (Barcelona: Edicions 62, 1970), vol. 2, 25-55.
 - 21 Amb relació a la carta de Cesari, vegeu ABADAL I VINYALS, ja esmentat, 29-30, conservat als arxius de Vic, pergami 76. És interessant que es consideri autèntica a l'obra de FLETCHER, Richard, *St. James Catapult* (Oxford University Press, 1984; vegeu les pàgines 78-81) qui, de manera inexplicable, retreu els problemes d'autenticació simplement a un «text desesperadament corrupte». Vegeu MCCRANK, Lawrence J. «Restoration and Reconquest in Medieval Catalonia: The Church and Principality of Tarragona, 971-1177» dissertació inèdita, Universitat de Virgínia, 1974, vol. 1, 91-96, i també «Forgeries in the Archives: A Long Hispanic Tradition», una sessió dedicada a la detecció de falsificacions als arxius medievals i moderns i a les falsificacions espanyoles als arxius del Nou Món al congrés de la Societat d'arxivistes nordamericans (Society of American Archivists) celebrada a Houston, Texas, el 1980.
 - 22 MCCRANK, Lawrence J. «La restauración y la reconquista abortiva de Tarragona, 1076-1108», *Cuadernos de Historia de España* 61-62 (1979): 145-245.
 - 23 Astruc Bonsenyor, identificat per Trenchs Òdena. «La cancelleria de Jaime I: Cancilleres y escribanos», *Paleographica, diplomatica et archivistica Batelli (q.v.)*, II, 119.
 - 24 En aquest cas cèlebre, el rei Felip August ho va perdre tot: els documents fiscals que demostren la propietat dels seus dominis, el seu segell i els cofres de documents públics. Aquest incident va fer que altres monarques preferissin viatjar amb llibres de transcripcions. Ja entrat el segle XIII, les còpies d'aquests registres s'acceptaven aparentment com a proves sense recórrer als pergamins originals solts.
 - 25 Els arxius familiars locals primitius eren baronials, no reials ni imperials, per això són anomenats «comtals» en al·lusió a *comes* o comte abans de la unió de l'Aragó i Catalunya. Aquests arxius comtals provenen dels arxius familiars i es van convertir en arxius governamentals lentament, a mesura que la dinastia estenia el seu poder cap a diferents comtats. Els arxius familiars van persistir, però han estat més destruïts fora de la protecció eclesial o estatal. És per això que avui es conserven menys documents d'aquesta mena que es puguin examinar. El que resta és molt informatiu en qüestions d'història local i de la vida quotidiana, i també

- sobre el comerç i els intercanvis, com demostren els documents de la família Vivas; vegeu BONNASSIE, Pierre «Une famille de la campagne barcelonaise et ses activités économiques aux alentours de l'An Mil», *Annales du Midi* 76 (1964): 261-303.
- 26 UDINA MARTORELL, F. *Guía histórica y descriptiva del Archivo de la Corona de Aragón* (Madrid: Ministerio de Cultura, 1986), 21-23.
 - 27 És molt possible que provinguin de les capsas de reliquiariis dels primers temps del cristianisme, pensades per ser exposades i rebre culte, però també portàtils en cas d'amenaça o desastre. Potser siguin «descendants» de l'antiga *capsa* que es feia servir a l'imperi Romà i que semblava una capsa de barrets moderna a les quals s'hi introduïen rotlles verticalment que es podien recuperar a partir de l'etiqueta corresponent. El diminutiu, *capsula*, feia referència a capsas més petites o arquetes, que de vegades semblaven carteres o motxilles d'anar a col·legi, per les connotacions amb les tasques del *capsarius*, un esclau a les famílies romanes que acompanyava els nois a les escoles i on es transportaven les tauletes i instruments d'escriptura. *Capsella* és encara més diminutiu i significa cofret, a mig camí entre una capseta on guardar les monedes i una capsa de seguretat personal; és sinònim del terme «caixa» que es fa servir a la llengua romanç per referir-se a les entitats de dipòsit. El masculí *capsus* és una versió més gran que al·ludeix a vagons o compartiments de carruatges prou grans per transportar-hi persones, en comptes de ser transportats per les persones. Vegeu LEWIS C. T. i SHORT, C. *A Latin Dictionary* (Oxford: Clarendon Press, 1966 [1^a ed., 1879]), 288.
 - 28 TAYLOR, «Medieval Catalan Wills», fig. 1, basada en l'obra de BARAUT, C. *Els documents [dels segles IX-XII] conservats a l'Arxiu Capitular de la Seu d'Urgell*, publicada en forma de sèrie a *Urgellia: Anuari d'estudis històrics dels antics comtats de Cerdanya, Urgell i Pallars, d'Andorra i la Vall d'Aran*, 2: 7-145; 3: 7-166; 4: 7-186; 5: 7-158; 6: 7-243; 7: 7-218; 8: 7-149; i 9: 7-312, cont.
 - 29 BURNS, a *Diplomatariu*, I, 15, s'estima més considerar aquests dipòsits «protoarxius» tot analitzant-los «generosament». Arriba a la conclusió següent: «No és cap sorpresa que el veritable fundador dels arxius com a institució seriosa va ser Jaume el Conqueridor» (pàgines 16-17).
 - 30 Aquesta reconsolidació al poder és confirmada per 76 documents, gairebé tres per any (2,9). Del seu fill, Ramon Borrell (992-1017), han sobreviscut cent dinou documents, el que equival a un ritme de producció de documents que dobla l'anterior (4,8 per any), sobretot després de la reconstrucció de Barcelona cap a finals de mil·lenni.
 - 31 L'abundor de documents procedents d'aquesta fase primitiva de producció de documentació comtal que s'han conservat augmenta amb el pas del temps; això indica una intensificació del govern formal i el desenvolupament d'un sistema de suport als escrivans. De l'època dels dos primers comtes (Guifré I [870-97] i II [897-911]), només han sobreviscut 33 pergamins (dels anys 899-913 ultra una còpia del 968), el que dona una mitjana de menys d'un document a l'any. Cap document de Barcelona com a tal no va sobreviure a partir d'aquell moment, tot i que els escrivans de Besalú i la Cerdanya en van produir 54 per a Miró II (897-927) i els seus socis Sunifred II (897-950) i Sunyer (911-47, mort el 950) fins a l'any 966; és a dir, l'equivalent a 1,6 documents/any durant aquest període de govern fragmentari. Berenguer Ramon I (1018-35) és recordat per 122 documents (1016-37), 5,8 a l'any. Aquest conjunt de pergamins de l'ACA és [suprimiu: es troba] a les carpetes 1-41, segons la numeració d'Udina Martorell, *Guía ACA*, 173-74. Aquests ritmes de producció contrasten amb l'època de Ramon Berenguer I, que té una mitjana anual de 17 documents, més del triple que en els casos anteriors, arran de la llarga durada de la seva potestat (1035-76), com acredita el seu sobrenom, «el Vell».
 - 32 SÁNCHEZ BELDA, Luis, «Archivo de la Corona de Aragón». Dins: *Diccionario de historia de España*, 2^a ed., editat per BLIEBERG, German (Madrid: Revista de Occidente, 1968), I, 318-19.
 - 33 Vuitanta-tres manuscrits en el cas de Ramon Berenguer II (1076-82) i noranta-dos en el de Berenguer Ramon II (1083-96), el que equival a menys de 13 documents per any en conjunt. Cal destacar que 32 dels 83 documents de Ramon Berenguer (el 38%) van ser redactats entre

els anys 1082-83, és a dir, durant l'any següent al seu assassinat. La relació entre aquesta onada d'activitat escripturària i el tràgic fratricidi mai no s'ha estudiat adequadament. Quaranta-un manuscrits (14 per any), la producció de documents més extensa fins a aquell moment. Sèrie de pergamins de l'ACA que es troba a les carpetes 41-107 (Anfós I-Jaume I), segons la numeració d'Udina Martorell, *Guia ACA*, 174, en una taula per a 392 carpetes (fins al 1700), pàgines 172-82.

- 34 ACA, Canc. Perg. R. B. IV, f. 233, ed. Bisson, *Fiscal Accounts*, II, núm. 1 a-q, pàgines 3-29. Vegeu un tractament anterior a DE HINOJOSA, Eduardo, *El régimen señorial y la cuestión agraria en Cataluña durante la Edad Media* (Madrid, 1905; reimpressió, Obras [Madrid: Academia de la Historia, 1955], 315-323), 180-92 (tot i que es va equivocar en la data de l'inventari); BALARI I JOVANY, Josep, *Orígenes históricos de Cataluña*, 2^a, ed. A. Griera y Gaja (Sant Cugat del Vallès: Instituto Internacional de Cultura Románica, 1964), II, 550-56. Per conèixer estudis interpretatius més recents vegeu BONNASSIE, Pierre, *La Catalogne du milieu du Xè a la fin du XIè siècle. Croissance et mutations d'une société* (Université de Toulouse-le Mirail, 1975-76), I, 450-75 i BISSON, *Fiscal Accounts*, I, 23-77.
- 35 ACA Canc. Reg. 2, format per 161 pergamins datats a partir de l'any 1066 i afegits fins al 1514.
- 36 ACA, Reg. Canc., núm. 3. Vegeu UDINA MARTORELL, *Guia*, 185; MCCRANK, *Tarragona*, II, 619. ARAGÓ i TRENCHS, «Los registros» (pàgina 28); aquesta recopilació tarragonina pot considerar-se un cartulari dins d'una sèrie de registres, tot i que és un pobre reflex de la gran producció de cartularis del segle precedent.
- 37 CLANCHY, a *Memory to Written Record*, 42-43, calcula que encara menys documents, fins i tot només l'1% dels produïts, van sobreviure fins als reis anglesos.
- 38 BONNASSIE, *La Catalogne*, 107; en va fer servir aproximadament uns 4.400 durant el seu estudi sobre la Catalunya anterior al segle XII.
- 39 CLANCHY, a *Memory to Written Record*, 44 (gràfic), obté les dades de MURRAY, A. «Pope Gregory VII and His Letters», *Traditio* 22 (1966): 166 i JAFFE, Philip, *Regesta Pontificum Romanorum* (1882); VAN CAENEGEM, R. C., ed., «Writs in England from the Conquest to Glanvill», dins: *Selden Society Publications* 72 (1959): 4 i FAWTIER, Robert, *The Capetian Kings of France*, traduït per L. Butler i N. J. Adam (1962), 8.
- 40 BISSON, Thomas, a «The Problem of Feudal Monarchy: Aragon, Catalonia, and France», *Speculum* 53 (1978): 474 escriu, quant a l'augment de la documentació durant el regnat de Felip II, que «un cop més, la importació d'estadístiques no ha d'exagerar-se. Molts dels actes comptats més amunt [1.400 documents reials dels anys 1180-1215, dels quals 100 corresponen a la definició de drets reials i 70 dels quals] van ser preservats només als registres i al Tresor des Chartes, que van ser creats a l'època de Felip August. Així i tot, és difícil d'escapar a la conclusió que aquests dipòsits eren necessaris precisament perquè llavors, per primer cop, els documents d'homenatge i sobre els feus es multiplicaven de forma rutinària». Reacciona amb escepticisme a l'observació de John Baldwin que «coneixem Felip com a rei feudal perquè va ser ell qui va començar a recopilar proves, i perquè aquestes han sobreviscut». Bisson adverteix el següent: «Per tot el que sabem, però, també podria ser conseqüència del fet que va ser Felip qui va començar a crear les proves i afortunadament no és necessari de confiar només en les dades que han sobreviscut per arribar a la conclusió que probablement va succeir així». Aquestes observacions són pertinents per a les pràctiques dutes a terme al sud dels Pirineus, encara que els reis del nord-est d'Espanya no van acceptar el model feudal en la seva totalitat.
- 41 A «The Problem of Feudal Monarchy» (460-78), T. Bisson assenyalava les diferències entre la construcció de l'estat a la Corona d'Aragó, on els comtes-reis es recolzaven en els drets de regalia i en el poder heretat basat en el dret romà més que en els costums feudals, d'una banda, i França i altres monarquies feudals, d'una altra, on es basaven en els feus i en mecanismes territorials per definir els seus dominis.

- 42 A «The Problem of Feudal Monarchy» (468), Bisson caracteritza les formes feudals del nord-est peninsular com a més arrelades en el dret romà que en els costums locals, més una qüestió d'administració pública que de dret privat: «Les estructures vassallàtiques i feudals, militars i econòmiques, eren apèndixs d'una autoritat construïda teòricament sobre la fidelitat i la majestat romanístiques. Els grans prínceps-comtes empeltaven, de fet, els costums francs (o neofrancs) dels feus als principis romans-visigòtics d'ordre públic. Aquests governants continuaven considerant les concessions feudals recompenses condicionals provinents del domini públic, i aquestes concessions podien donar-se a qualsevol nivell... El dret dels feus era encara una part de l'administració pública».
- 43 CANELLAS LÓPEZ, inclou un recompte a «Cancillerías catalano-aragonesas» (369) de 7.000 pergamins i 20.000 documents de paper; és a dir, 27.000 en total fins a Jaume II (vegeu l'estudi de tots els arxius catalans elaborat per TRENCHS ÒDNA, J. «El documento condal catalán», obra ja citada). BISSON, T., assenyala a *Medieval Crown of Aragon* (190) que les masies catalanes, construccions rurals fortificades amb edificacions annexes, sovint conservaven pergamins que dataven del segle XIV en endavant «tan vells com les pedres toscament treballades de les pròpies cases». Encara hi ha arxius familiars dispersos circulant als cercles d'antiquaris, alguns dels quals han trobat recentment una nova estada als Estats Units, a la biblioteca Spencer Library de la Universitat de Kansas i entre les col·leccions especials de la Universitat de Georgetown. Amb tot, Bisson remarca que «els documents civils i eclesiàstics conservats al llarg dels territoris de l'antiga corona són relativament abundants, potser com a cap altre lloc d'Europa; aquest tresor nacional deu la seva existència en part a una negligència innòcua i en part a la tolerància dels modernitzadors, però sobretot a l'orgull d'un poble pel qual el seu passat medieval manté la seva vivesa i immediata. Aquest patrimoni tan ric encara és lluny d'haver revelat tots els seus secrets».
- 44 Segons cita BURNS, *Diplomatarium*, I, 15, qui destaca que l'edició de 250 documents dels arxius comtals per part d'Udina Martorell (Barcelona, 1951) no revela «res sobre les exigües propietats dels comtes».
- 45 Vegeu ALTISENT, *Poblet*, 20-99; MCCRANK, «Monastic Inland Empires and the Mediterranean Coastal Reconquest in New Catalonia, 1050-1276», dins: *Spain and the Mediterranean*, editat per TAGGIE, B. et al. (Kirksville, Missouri: Thomas Jefferson University Press, 1992), 21-34.
- 46 AHN (Madrid), Secció «Clero», Poblet, carpetes núm. 1992-2290; Santes Creus, carpetes núm. 2756-2812.
- 47 BISSON, *Fiscal Accounts*, I, prefaci, vi.
- 48 FINISTRES Y DE MONSALVO, J. *Historia del real monasterio de Poblet* (Cervera i Tarragona, 1753-1765), 5 vol.
- 49 RIUS SERRA, ed., *Cartulario de Sant Cugat*, en 3 volums, (citats més amunt).
- 50 Nombre de documents, per dècada, que han sobreviscut als principals centres cistercencs de la frontera de la Catalunya Nova. Archivo Histórico Nacional, Madrid, Ser. «monásticos»:
- Dècades
abans del 1149
1150
1160
1170
Poblet
176
124
185
313
Santes Creus
44
65

61

46

- 51 Vegeu MCCRANK, Lawrence J. «The Frontier of the Spanish Reconquest and the Land Acquisitions of the Cistercians of Poblet, 1150-1276», *Analecta Cisterciensia* 29 (1973): 57-78.
- 52 Aquesta classificació no era, com pensava Theodore R. Schellenberg (a *Modern Archives. Principles and Techniques* [Chicago: Universitat of Chicago, 1956], 65-67), una mena de classificació bibliotecària. Els documents s'agrupaven a partir de l'entitat de creació, la regió i la data en sèries ordenades naturalment, seguint una forma rudimentària de provenença i principi d'evolució de l'ordre original.
- 53 MARTÍNEZ FERRANDO, J. E., a *Archivo de la Corona de Aragón* (31-33), associa l'adquisició de manuscrits clàssics a les biblioteques monàstiques i episcopals del nord amb el creixement dels arxius comtals a Barcelona. Altres destaquen l'arribada de còdexs en escriptura beneventana durant el segle dotzè, quan Barcelona era aliada de Gènova i Pisa.
- 54 CLANCHY, a «Cartularies», *Memory to Written Record*, 79-80, assenyala l'origen monàstic tant de les cròniques com dels cartularis i defineix aquests últims com a «col·lecció de títols-actes copiats en un registre per a més seguretat». Els contrasta amb la pràctica, més antiga, de les taules i els relats cronològics i manté que, a Anglaterra, els cartularis «eren el producte de la inseguretat que provocava la conquesta normanda i la guerra civil durant el regnat del rei Esteve i, juntament, de la competitivitat més gran entre cases monàstiques pel que fa a l'adquisició i la conservació de terres». Aquesta observació podria ser igualment apropiada per al nord-est de la península Ibèrica, perquè la producció de cartularis va ser afavorida per les cases religioses més grans i els capítols catedralicis que patien per conservar les terres frontereres guanyades abans d'haver de competir amb un nombre creixent de repobladors seglars. Els quirògrafs codificats servien per a la mateixa finalitat i tenien una forma semblant a totes dues regions europees, malgrat les distàncies.
- 55 Mentre que Trenchs Òdena va poder identificar 36 escrivans creadors de documents comtals entre els anys 1135 i 1160 («Escribanos de Ramón Berenguer IV», 7-8), la seva anàlisi de la cancelleria de Jaume I («Cancillería de Jaime I», 115-22) va donar com a resultat una llista de 20 escrivans que feien servir la insígnia reial (1218-1273), 24 que feien de notaris (1218-1268), 77 escrivans al servei del canceller i el rei, més 4 més per a les reines Elionor i Violant i 27 al servei dels infants Alfons, Jaume i Pere, a més de la seva esposa Contança. Això suggereix que, en un segle, la burocràcia dels escrivans de la corona s'havia quadruplicat. Tal com va succeir, de fet, amb els arxius.
- 56 CLANCHY, *Memory to Written Record*, 46.
- 57 *Cart. Sant Cugat*, vol. 1, núm. 218; comentat també per BONNASSIE, *La Catalogne*, I, 26, núm. 31.
- 58 ACA, Canc. Perg., RB III, núm. 252. L'aparició periòdica de llibres de comptabilitat, però, es vincula amb l'oficina dels *batlles* locals o agutzils, que eren oficials al servei de la corona, especialment durant el regnat d'Alfons I, segons ARAGÓ CABAÑAS, «Folium, rotuus y liber» 299, esp. núm. 299.
- 59 Arxiu capitular de Vic, manuscrit *Cartulari de Santa Maria de l'Estany*.
- 60 PONS I MARQUÈS, Joan, ed., *Cartulari de Poblet, edició del manuscrit de Tarragona* (Barcelona, 1938), que és el *minor* o el cartulari més petit, conservat a Tarragona: Biblioteca Pública de Tarragona, manuscrit 241: *Llibre Blanch: Cartulari menor de Poblet* (segle XIII). Vegeu l'equivalent del monestir germà, BPT MS. 169, *Llibre Blanch: Cartulari del monestir de Santes Creus* (segles XII-XIII). Els pergamins solts de Santes Creus foren portats a Madrid juntament amb la sèrie de pergamins de Poblet, AHN, carpetes 1992-2073 (960-1200 només), en el cas de Poblet, i carpetes 2756-68, *Cartulario mayor de Santes Creus* (925-1201); vegeu AHN sign. 1325, còdex 992B, *Cartulario mayor de Poblet* (1152-1311). Els darrers documents datats del cartulari proporcionen un *terminus ante quem* per determinar en quin moment va tenir lloc aquesta tasca compilatòria de gran envergadura als voltants de Tarragona.

- 61 Malauradament, el gran cartulari de la catedral de Tarragona s'ha perdut; possiblement fou destruït durant la Guerra Civil. Encara existia al tombant de segle XX, l'última vegada que el consultà per última vegada MORERA I LLAURADÓ, Emili, *Tarragona cristiana. Historia del arzobispado de Tarragona y del territorio de su provincia (Cataluña la Nueva)* (Tarragona, sense paginar, 1898-99), 2 vol. Hi ha un altre conjunt de documents que fou reunit a Tarragona un cop el principat va reintegrar-se a la Corona d'Aragó; vegeu Arxiu Arxidiocesà de Tarragona, *Cartulari A.B.* de l'arquebisbe Benet de Rocafort. El gran cartulari en quatre volums de Barcelona encara no ha estat editat, tot i que fa més d'una dècada que fou anunciada la seva publicació. Es pot accedir als seus documents mitjançant MAS, Josep, *Notes històriques del bisbat de Barcelona* (Barcelona, 1906-21), 13 vol.
- 62 Volums ACA, *Cartulari de Tortosa*.
- 63 La Seu d'Urgell, arxiu capitular, manuscrit *Liber dotaliorum ecclesiae Urgellensis* (començaments del segle XIII); conté 766 documents en 2 volums; vegeu la sèrie més extensa editada per Cebrià Baraut, 1978- (1.449 documents publicats fins ara).
- 64 Arxiu Diocesà de Girona, *Cartulari «Carles Many»* i, a l'Arxiu Capitular de Girona, el *Llibre Vert*. Vegeu l'índex del cartulari a cura de BOTET I SISÓ, Joaquim, «Cartoral de Carles Many: Índex cronològic» *Boletín de la Real Academia de Buenas Letras de Barcelona* 3 (1905-06) i 4 (1907-08).
- 65 SÁNCHEZ BELDA, *Diccionario*, I, 318; «Los Templarios de la Corona de Aragón. Índice de su cartulario del siglo XIII», *Boletín de la Real Academia de la Historia* 2 (1898): 451-63; 23 (1898): 90-105.
- 66 Cal tenir en compte que un cartulari és una forma de registre per a tots els documents oficials i formals. Com a tal és més selectiu que un registre general de tots els documents (entrants i sortints) i preserva la seva forma final més que no pas un esborrany de documents de sortida, com seria el cas dels registres de protocols o esborranys. Aquests definicions, però, foren prou aclarides durant el segle XIX (per exemple a MULLER, FEITH i FRUIN, *Manual*, 168-70, 191, 206). Fins llavors encara hi havia confusions provocades pels usos locals i la gran varietat de sinònims (com ara *repertoire* per al·ludir a «registre»).
- 67 ACA, Pere III, Canc. 56, f. 96v, segons la cita de BURNS, *Diplomatariwn*, I, 49-50, esp. n. 4: «Nos indigeamus aliquibus scriptis seu instrumentis quos esse credimus in nostro cartholario barchinonensi; mandamus vobis quatenus registros, instumenta et scripturas dicti cartholarii nostri hostendatis».
- 68 MCCRANK, «Libraries, medieval», *DMA* 7: 557. Pel que fa a la terminologia, vegeu MATEU I LLOPIS, Felip, «<Carta>, <liber>, <littera>, <pagina> y <tomus> en la Bibliografía y Diplomática hispanas», *Biblioteconomía* 27 (1970): 19-28.
- 69 Els sistemes de registre més antics d'Europa han estat rastrejats fins arribar a Roma, on els magistrats conservaven notes privades o *commentarii* per al seguiment de la seva agenda diària i que al seu moment eren transcrits i afegits als diaris del tribunal (*commentarii diurni*) en ordre cronològic. Els sistemes primitius només mantenien dues línies paral·leles d'entrada i de sortida; posteriorment es relacionaven els dos registres del mateix afer mitjançant referències encreuades. Theodore Schellenberg considera que els sistemes de registre que combinaven i feien servir índexs separats per agrupar documents sobre una mateixa qüestió són «més avançats», a la seva obra *Modern Archives* (65-67). No esmenta com a referència les pràctiques ibèriques, però cita Galbraith (69) per destacar l'enrotllament de cartes reials per part del capellà i el 1199 del canceller del rei (és a dir, una sèrie de rotlles) com a primers mètodes de registre sistemàtic medievals. Vegeu GALBRAITH, V. H. *Introduction to the Use of the Public Records* (Oxford: Oxford University Press, 1934). Val a dir que Burns (*Diplomatariwn*, I, 49) s'estima més de considerar els cartularis «protoregistres» perquè no inclouen una indicació del registre in situ i perquè, malgrat ser simultanis a la producció i l'enviament, són creats artificialment a posteriori. Els «veritables registres» a l'ACA, és a dir, aquells que eren registrats immediatament després de la seva producció, no van arribar a ser sistemàtics fins al regnat de Jaume I. Naturalment, si els registres rudimentaris foren substituïts per cartularis i inicialment

eren eines temporals que amb el temps esdevenien llibres de cartes formals, llavors podríem arribar a la conclusió que els «veritables registres» de Jaume I no són necessàriament els primers registres simultanis en relació a la producció d'escrivania, sinó els primers autònoms, les primeres ajudes a la cerca discretes i independents.

- 70 Vegeu BISSON, *Fiscal Accounts* i MCCRANK, «La anatomía fiscal del período de post-restauración de la Iglesia de Tarragona. Una revisión de las *Rationis Decimarum Hispania* (1279-80)», *Hispania: Revista Española de Historia*, 45 (1985 [1986]): 245-97.
- 71 Aquests exemples tan il·lustratius sobre la fe dels escrivans en la tecnologia de l'escriptura i en la capacitat de conservar el que s'ha escrit sorgeixen dels preàmbuls i protocols dels documents catalans del segle XII de l'obra de ZIMMERMAN, Michel, «Protocoles et préambules dans les documents Catalans du Xe au Xlle siècle: Évolution diplomatique et signification spirituelle», *Mélanges de la Casa de Velázquez*, parts 1-2, 11 (1974): 41-77 i 11 (1975): 51-79, citat a la part 2, p. 79 sobre els documents publicats el 9 de gener del 1165 (MONSALVATJE I FOSSAS, Francesc, ed., *Colección diplomática del condado de Besalú* [Olot, 1889-1907], II, p. 11); 7 maig del 1168 (VILLANUEVA, Jaime, ed., *Viaje literario a las iglesias de España* [Madrid: Real Academia de la Historia, 1851], vol. 16, núm. 14, 259); 11 de desembre del 1178 (VILLANUEVA, VL [1806], vol. 5, 269) i, finalment, un document sense publicar del 27 de febrer de 1198 de Santa Maria de Ridaura (ACA, manuscrit Ridaura, núm. 16).
- 72 BONNASSIE, Pierre, *La Catalogne* (1974), 2 vol. Bonnassie analitza estadísticament els documents datats entre els anys 900 i 1150 dels arxius catalans de Sant Benet de Bages, les catedrals de Vic (825 manuscrits) i Barcelona (1.064 manuscrits), els arxius comtals de Barcelona (1.350 manuscrits) i altres inclosos als arxius de Poblet (91 manuscrits) anteriors a la seva fundació; vegeu esp. les notes i gràfics al vol. II, 885-93. Els gràfics mostren un creixement espectacular de la documentació a Barcelona, tant de l'església com del govern comtal, després de Ramon Berenguer I i cap als voltants de l'any 1050, quan l'índex de producció de centres com Vic o el Bages havia davallat. El punt de màxima activitat al Bages sembla ser l'any 1010, amb un augment sobtat i després un declivi a partir d'aquest punt, mentre que la producció més regular de Vic indica la importància continuada d'aquest centre durant el segle onzè, amb un declivi durant el dotzè.
- 73 *Usatges de Barcelona*, editat per Ramon d'Abadal i de Vinyals i Ferran Valls Taberner (Barcelona, 1913) es basa encara en l'antiga interpretació (1876) de Balari Jovany, *Orígenes històrics de Catalunya* II, 452-501.
- 74 La datació dels Usatges, redactats primerament sota el govern de Ramon Berenguer I i fins al de Ramon Berenguer IV, un cop reconquerides Lleida i Tortosa, va ser suggerida per Ramon d'Abadal després de la seva col·laboració amb Ferran Valls i Taberner, ed., a *Usatges de Barcelona*, dins: *Textos de Dret Català* (Barcelona, 1913), però no fou examinada en profunditat fins a l'obra de Bonnassie *La Catalogne*, II, 711-28. Va ser matisada, però, per BASTARDAS I PARERA, Joan, a *Sobre la problemàtica dels Usatges de Barcelona* (Barcelona, 1977).
- 75 *Gesta comitum Barcinonensium*, ed. per BARRAU-DIHIGO, L. i MASSÓ TORRENTS, J. (Barcelona, 1925).
- 76 *Cart. Sant Cugat*, núm. 1002 (27 de juny del 1155), citat per ZIMMERMAN, M. a «Protocoles et préambules», part 2, 78. Zimmerman argumenta que les fórmules anteriors tendien a expressar el sentiment religiós o descriure proposicions teològiques més que no pas citar precedents històrics.
- 77 És possible que per a aquells homes sense alfabetitzar, ser inscrits a un llibre tingués certes connotacions màgiques, no gaire diferents de les d'algunes tribus que consideren que ser fotografiat és perillós perquè la imatge captura l'esperit. L'església es comportava d'aquesta manera quan vinculava els ritus sacramentals com ara el baptisme o la confirmació, amb l'enrolament (en el sentit literal d'escriure el nom personal en un rotlle continu al qual l'individu podria unir-se als seus avantpassats i la progènie) o els certificats que commemoraven actes originals. Aquests costums moderns tenen el seu origen en les pràctiques dels escrivans medievals.

- 78 MUNDÓ, Anscari M. «El pacte de Cazola del 1179 i el <Liber Feudorum maior>: notes paleogràfiques i diplomàtiques», *X Congrés d'història de la Corona d'Aragó* (Saragossa: CSIC i Ayuntamiento de Zaragoza, 1979-), II, 119-29. Ramon de Caldes va néixer cap a l'any 1135, possiblement a Caldes de Montbui, i era fill de l'agutzil Porcell de Caldes. Va entrar al capítol de la catedral de Barcelona el 1156 i n'esdevingué degà cap al 1162; treballava tant per al capítol com per a la cancelleria reial després del 1178 i restà al servei del rei fins a la seva mort. Vegeu com a referència MAS, Josep, *Notes històriques* vol. 11, núm. 1767-2069. Mas considera que Ramon de Caldes va viure entre el 1161 i el 1199, com destaca ROSELL, Miquel, ed., *Liber Feudorum Maior*, I, VIII; vegeu BISSON, «Ramon de Caldes» i el seu resum biogràfic a *Fiscal Accounts*, I, 93-97.
- 79 BURNS, *Diplomatarium*, I, 17 (il·lustració 2).
- 80 BONNASSIE, *La Catalogne*, I, 26.
- 81 BISSON, Thomas, «Ramon de Caldes (c. 1135-c. 1200): Dean of Barcelona and King's Minister». Dins: *Law, Church, and Society: Essays in Honor of Stephan Kuttner*, editat per Kenneth Pennington i Robert Sommerville, (Philadelphia: University of Pennsylvania, 1977), 288.
- 82 BISSON, «Ramon de Caldes», 286.
- 83 Per conèixer un exemple d'aquests documents financers posteriors a 1151 vegeu BISSON, ed., *Fiscal Accounts*, 171 documents editats, 1151-1211.
- 84 BISSON, *Medieval Crown of Aragon* (51-52); al treball previ «Problem of Feudal Monarchy» (468), Bisson caracteritza el *LFM*, malgrat el seu títol, com un «llibre de registre de la propietat dedicat als drets de propietat o reversió; no hi ha motiu per suposar que estés vinculat a cap esforç sistemàtic per reforçar els drets sobirans o les obligacions vassallàtiques». Ho considera el resultat de la dependència de la corona en els instruments escrits i els arxius per contrarestar la tendència dels titulars de feus a convertir les seves propietats de domini públic en alous o propietats lliures; és a dir, propietat privada. En aquest sentit, el *LFM* hauria servit per a la mateixa finalitat que els cartularis monàstics i eclesiàstics: protegir els dominis de l'església de les apropiacions seculars.
- 85 ROSELL, Miquel, *LFM*, I, prefaci, p. VIII-XII, reconstrueix la procedència dels manuscrits des del segle XIV.
- 86 ACA, Registres 4 i 287, respectivament.
- 87 La distribució dels documents no permet considerar-lo un *rotulus* o rotlle, però tenint en compte que foren incorporades miniatures als marges centrals, de tal manera que no seria possible de cosir els plecs, només resta la carpeta de documents solts com a opció viable atès el format. Durant aquest període de formació de la història de l'arxivística no hi havia la seguretat que la sèrie de documents solts, susceptibles de ser esgarriats o perduts, prevaldria respecte a la codificació o la introducció en rotlles, com va passar als arxius anglesos, famosos per les seves sèries de rotlles. Però hi ha almenys dos registres que foren produïts en forma de rotlle a la Corona d'Aragó, un del segle XIII i un inventari del 1151. D'altres que també potser havien estat rotlles foren transformats al tombant del segle en sèries soltes. Els escriptors miraven de no escriure a la vora de la costura, de manera que només caldria desfer-la i retallar les membranes que contenen més d'un document a trossets, tot formant així pergamins solts. Posteriorment foren produïts altres documents, quan ja s'havia experimentat prou amb els rotlles, però potser eren rotlles commemoratius amb més significació iconogràfica per a usos cerimonials que no pas funcions documentals. Un exemple d'això podrien ser les dues tires de pergamins de Sant Pere de Roda del 1357, conservades a Vic, les quals contenen deu i vint-i-un documents cadascuna, a més d'un altre de creat per a Alfons el Magnànim l'any 1424 (ACA, Canc., perg., Alfons IV, núm. 206).
- 88 Per a una definició diplomàtica, vegeu GIRY, Arthur, *Manuel de diplomatie* (París, 1894), 212-13; pel que fa a l'ACA, vegeu ARAGÓ CABAÑAS, Antoni M. «<Folium>, <Rotulus>, <Liber>», en la documentació catalano-aragonesa (s. XI-XIII)», *Paleographica diplomatica et archivística: Studi in onore di Giulio Battelli*. Dins: *Storia e letteratura, raccolta*, 139-40 (Roma: Ed. di Storia e Letteratura, 1979), 294-303, especialment 298.

- 89 «Que existe, en nuestra cancelleria, un período de vacilación entre el registro-rola y el registro-códice» ARAGÓ i TRENCHS, «Los Registros», 39; però no consideren altres formes de transició com la carpeta ni relacionen el cartulari codificat amb l'experimentació de diferents formats. Sí que ho fa, però, Aragó Cabañas a la seva obra «Folium, rotulus y liber» 300-03, a la qual hi inclou un apèndix amb una classificació de la documentació medieval catalanoaragonesa (principalment de l'ACA) segons els formats: (1) documents «compaginats» del segle XI i copiats en una única membrana plegada en quarts per tal de produir quatre seccions, cadascuna amb un document copiat, (2) volums a partir de Ramon Berenguer IV, als quals els documents es llegeixen de dreta a esquerra *ad seriatum* en una tira, (3) rotlles a partir de Ramon Berenguer I, als quals els documents es llegeixen de dalt a baix *ad seriatum*, (4) compilacions verticals de dos documents relacionats en un mateix pergami, (5) dissenys verticals de tres o més documents de forma semblant a un rotlle (el primer dels quals data del 1067), (6) rotlles de comptabilitat, el més antic dels quals és un rotlle de 70 documents del monestir d'Obarra conservat a l'Archivo Histórico Nacional (manuscrit 1238), també representat a les produccions vigatanes. La mateixa barreja de formats és evident a Anglaterra també en aquesta època, per exemple a partir del 1170; vegeu CLANCHY, «Rolls or Books», *Memory to Written Record*, 105-15.
- 90 Encara que se sol considerar que els registres sempre eren enquadernats, se sap molt poc de la transició entre la manipulació dels manuscrits de fulls solts col·locats a capes dintre de cofres que eren amuntegats als prestatges dels *armaria* i l'enquadernació tot formant còdexs que eren instal·lats plans en comptes de drets, i posteriorment el retorn als fulls solts conservats drets en carpetes per facilitar la recuperació però sense cosir ni codificar. Els pergamins i documents en paper de l'ACA foren enquadernats i col·locats en capses de vitel·la durant el regnat d'Alfons III (1285-1291), segons els manuscrits de l'ACA més antics, *Liber inventarii monumentorum regii archivi Barchinonae*, «l. registre ab posts cubertes de vedell ab bolles de llato, de temps del rey n. Anfos antich», segons la cita d'Aragó i Trenchs a «Los registros», 32, núm. 55. No s'han descobert documents conservats a l'ACA que donin pistes sobre els formats originals. Els plecs trobats als originals sovint s'han atribuït a la tramesa per correu, més que no pas a la instal·lació arxivística, que sempre s'ha considerat que era plana, tal com il·lustra el frontispici del *LFM*.
- * L'autor fa referència a la coberta del número de *The American Archivist* que conté aquest article, on fou reproduïda aquesta miniatura del *LFM*.
- 91 Naturalment, alguns rotlles de l'antiguitat tardana es llegien com les tires de la Torà. Les il·lustracions s'entremesclen entre els textos d'esquerra a dreta com si s'haguessin desplegat, gairebé com els guions il·lustrats que es fan servir a les produccions multimèdia; això contrasta amb els documents seqüencials únics, pensats per ser llegits de dalt a baix. Tot i que la Corona d'Aragó sembla haver tingut pocs contactes directes amb la cancelleria del papa Joan XIII al tombant del mil·lenni que facin pensar en imitacions, la tira de lectura vertical podria haver imitat les llargues tires de paper conservades al Museu Diocesà de Vic (il·lustració a ABADAL I VINYALS, *Dels visigots als catalans*, II, oposada a la p. 49).
- 92 L'arxiver Tomás Pardo explica la decisió d'enquadernar el registre el dia 4 de desembre de 1807 en una carta certificada annexada al cartulari i transcrita per ROSELL, Miquel, a *Liber Feudorum Maior*, I, viii-ix, núm. 4. Va fer una comparació del que restava amb els índexs, que indicava que l'original estava format per 489 «hojas» al primer volum i 399 al segon. El volum que s'ha conservat només contenia 88 folis (183 documents) que han sobreviscut, dels quals 59 (118 documents) provenien del primer volum original i 29 (65 documents) del segon.
- 93 Si va ser originalment dissenyat per a una carpeta, de manera que cada full fos independent dels altres, llavors podria concloure's que els copistes no haurien continuat els textos d'un foli a l'altre, sinó que haurien deixat espais en blanc i començat cada foli amb un nou document. Com que aquest no és el cas, no pot considerar-se que els folis s'havien de fer servir com a fulls apaisats gegants. Aquest format potser pretenia evitar interpolacions a la sèrie, tot garantint flexibilitat per desplegar la informació. Aquesta experimentació de formats reflecteix un recorregut similar als sistemes d'arxiu per aconseguir una flexibilitat més gran abans del

naixement de la tecnologia informàtica actual. «Un registre no ha de ser un volum, i actualment probablement no ho serà; més probablement serà una enquadernació a la qual s'hi poden afegir fulls predissenyats», segons les observacions de COOK, Michael, a *Archives Administration: A Manual for Intermediate and Smaller Organizations and for Local Government* (Kent, Anglaterra: William Dawson & Sons, Ltd., 1977), 100.

- 94 MUNDÓ, M., «El pacte de Cazola», 119-32.
- 95 ACA Canc., perg., Alfons I (numeració catalana), núm. 268, il·lustració a MUNDÓ, «El pacte de Cazola», 129, làmina 1.
- 96 ACA, Canc. perg. Alfons I (numeració catalana), núm. 292, citat a MUNDÓ, «El pacte de Cazola», 128, núm. 26. L'original perdut fou elaborat per al rei Alfons VIII pel seu escrivà, el mestre Geraldus. La còpia de Ramon va ser autenticada: «Hoc est translatum fideliter translatum».
- 97 *LFM*, folis 16, 63v, 73, 75, 78, 79v, 22-22v. MUNDÓ, a «El pacte de Cazola», 124-25, argumenta la identificació autògrafa basant-se en una llista de paraules hispanes, l'a amb doble traç, la *D* prehumanística, l'*E* vertical, els traços de creu quadrada de la *F*, la *f* en ziga-zaga, la *g* gòtica, la *i*, *m*, *n*, i *u* beneventanes, la *L* de traços de creu quadrada, la *M* majúscula, l'elegant *R*, la *S* de doble punt, la *s* gòtica, la *z* en angle, la lligadura *ct*, la clàssica *et* i l'abreviació *est*.
- 98 *LFM*, folis 56-56v, inclou documents del 1194 (*LFM* ed., vol. I, núm. 412-13) i 1196 (núm. 414), potser a conseqüència de la transició cap al regnat de Pere I, documentat per primer cop l'abril del 1196, poc després de la mort del seu pare. MUNDÓ, «El pacte de Cazola», pensa que aquests documents posteriors al 1192 hi foren afegits a posteriori, després de la recopilació principal, perquè les transcripcions no tenen les inicials vermelles que apareixen a altres textos.
- 99 Altres notaris i escrivans contemporanis identificats són Pere de Corró, Bernat de Caldes, Guillem de Bassa i Berenguer de Parets, encarregat de copiar el 1239 el pacte de Cazola als documents del litigi que enfrontava les seus de Tarragona i Toledo amb relació a la línia d'informació del nou sufragani de València: MUNDÓ, «El pacte de Cazola», 123, 127. Considera, a més (126), que el document núm. 632 datat el 1192 també és obra de Ramon de Sitges (*LFM*, f. 69, ed. vol. II, 138-39).
- 100 Evidentment, el còdex no sempre ha estat anomenat *Liber Feudorum Maior*. També es coneixia amb un altre nom una mica modificat: *Liber Feudorum Vicarjarum Cathaloniae*, un reflex del seu ús per part dels oficials reials en lloc del propi rei, i amb un títol molt més general i discret: *Libri domini regis*, que sembla minvar l'èmfasi suprapirinec en els feus. És possible que els títols s'afegissin al registre quan fou enquadernat anteriorment, almenys això és el que especula el seu editor Miquel Rosell a *Liber Feudorum Maior*, I, VIII.
- 101 Segons destaca BISSON a «Problem of Feudal Monarchy», 468, sobre el *LFM* 1: núm. 247, 254. Després va caracteritzar el còdex com a «llibre de registre de la propietat dedicat als drets de propietat o reversió; no hi ha motiu per suposar que estés vinculat a cap esforç sistemàtic per reforçar els drets sobirans o les obligacions vassallàtiques. Al contrari, mostra el príncep hereu retent homenatge a determinats feus davant dels seus prelats en un moment en què el rei de França estava aconseguint evitar aquests actes».
- 102 Aquesta representació podria haver-se considerat una ofensa reial, la qual cosa dóna un altre motiu pel qual el *Liber Feudorum Maior* no va arribar a completar-se i presentar-se davant d'Alfons I i, menys encara, davant del seu fill, el temperament del qual hauria fet que la idea semblés més insensata. La majoria de manuscrits que mostren la presentació d'un llibre per part d'un escrivà al seu patró representen el benefactor en una posició central prominent i el presentador en una actitud suplicant, sovint agenollat. Independentment de les sospites que planteja l'esdeveniment representat al *LFM*, la miniatura mostra de manera inqüestionable la pretensió de centralització de poder de la burocràcia emergent i de ministres com Ramon de Caldes, qui, malgrat ser un diaca, assumeix la posició d'acompanyant fins llavors reservada pels artistes a la reina o a un bisbe. Fins aleshores un arxiver no havia ocupat aquesta posició.

- 103 No només l'inventari de Ramon Berenguer IV (ACA, Canc. perg. RB IV, 233) tingué un format de rotlle de cinc membranes cosides les unes amb les altres (de 294,6 x 22,5 cm) (ed. BISSON, *Fiscal Accounts*, II, núm. 1, 3-29), sinó que, a més, després de l'any 1300 dues compilacions de cancelleries van retornar al format de tira (un per als documents alfonsins recopilats pòstumament al tombant del segle i un altre per a Jaume II que data de l'any 1269 (ACA, Canc. Perg., Alfons I, 275; Jaume I, 1598). Vegeu ARAGÓ i TRENCHS, «Los registros», 29. Són *rotuli* relativament curts (18 documents de 271 cm i 27 de 515 cm, respectivament) en comparació amb els rotlles de cancelleria anglesos, 1199-1230. Els rotlles esmentats del 1357 i anys posteriors semblen ser de caire més cerimonial, encara que en el cens o document d'inventari de Sant Joan de les Abadesses s'utilitza un rotlle, tal com destaca ARAGÓ CABAÑAS a «Folium, rotulus, y liber», 298.
- 104 BURNS, a *Diplomatarium*, I, 16, elogia Miquel Rosell, qui «va reconstruir amb enginy el conjunt a partir de còpies disperses». ROSELL, *LFM* ed., I, explica al prefaci que va basar-se en un índex del segle XIV creat en copiar els encapçalaments i *incipits* dels folis del *LFM*.
- 105 CLANCHY, *Memory to Written Record*, 79. BISSON, a *Medieval Crown of Aragon*, 51, considera el *LFM* com «un dels registres administratius més antics (i treballats) de la monarquia medieval».
- 106 ARAGÓ i TRENCHS, a «Los registros» 28, consideren el *LFM* «una compilación que podría ser considerada como una especie de precedente dentro de la serie. Creemos mejor que el citado manuscrito se mantiene en la línea de los *Cartularios* catalanes de la época», en al·lusió als prèviament comentats de San Cugat, Poblet i Santes Creus, però també al *Cartulari de Tavèrnoles*, editat per J. Soler Garcia (Castelló de la Plana, 1964).
- 107 Per comprendre millor els costos d'aquesta producció en termes actuals es podria comparar amb un projecte d'edició i publicació per part i a càrrec de la National Historical Publications and Records Commission de documents històrics, més enllà dels costos de producció i conservació dels documents originals. Un exercici semblant al que vaig practicar amb els meus alumnes de bibliografia històrica (assignatura que pretén ensenyar la producció de llibres medievals pertinent per a l'orientació evidentment pràctica dels professionals moderns) seria fer un càlcul aproximat que permetés il·lustrar comparativament els costos: 870 folis = 435 folis dobles o 435 moltonines, més la mà d'obra de 10 o més escriptors, un rubricador i almenys dos miniaturistes a temps parcial, a més a més del temps dedicat per l'arxiver a cercar i aplegar els originals destinats a ser copiats... tot això podria estimar-se en uns 100 sous per escriptor, dividits per 2 per les mitges jornades, el que equival a 6.000 sous o més de mà d'obra i uns 1.300 més per a materials, basats en les vendes dels moltons, o 7.300 sous dividit per 300 sous (un *scutage* anual mitjà per a un cavaller del segle XII al nord-est d'Espanya) = als serveis de 24 cavallers, cada un dels quals rebia dues o tres vegades més que la retribució d'un escriptor. Un *scutage* corresponia als ingressos necessaris perquè un cavaller preparés un cavall i portés armes (és a dir, armadura, seguici i el cost de mantenir una cavalleria de la qual refiar-se'n), és a dir, noblesa baixa, el que podria equiparar-se amb un sou de classe alta baixa actual al voltant, pel cap baix, de 100.000 dòlars anuals, el que voldria dir que el *LFM* va costar l'equivalent a 2.400.000 dòlars! No cal dir que aquestes extrapolacions són perilloses per la seva inexactitud, però serveixen per posar de manifest que aquests projectes de codificació eren extraordinàriament cars. Aquest exercici de càlcul retroactiu ajuda a entendre el cost dels arxius medievals i explica l'índex modest (en termes actuals) de producció de documents abans que el paper fos adoptat com a material acceptable i econòmic.
- 108 CLANCHY, *Memory to Written Record*, 114-15.
- 109 BISSON, *Medieval Crown of Aragon*, 50.
- 110 ACA, Perg. RB III, núm. 174; també citat per BISSON, *Fiscal Accounts*, I, 97. Pel que fa a la pèrdua ocasional de documents per part de Jaume I, vegeu BURNS, *Diplomatarium*, I, 21, on se cita el *Llibre del repartiment de València*, editat per Antoni Ferrando i Francès, et al. (València: Garcia eds., 1978), núm. 243 i una sèrie d'esdeveniments relacionats, 53-54.

- 111 Burns va traduir *reparari* com a «restaurar», més que no pas «reparar», la qual cosa denota una lectura platònica i idealitzada més que un èmfasi aristotèlic en l'objecte físic. La idea era restaurar l'ordre tant de la sèrie documental com de l'*ordo* o sistema socioeconòmic i polític sotmesos a ordenació, mentre que la idea de la restauració era mantenir la unió de la reformulació legal, el canvi de format dels escrivans, la reforma religiosa i l'ideal cristià de restauració de l'home.
- 112 Aquest interessant procediment de substitució fou creat perquè «havien extraviat o perdut l'instrument esmentat i no podien trobar-lo, i tampoc no sabien on era» l'any 1260 a Santa Linya, a prop d'Urgell (ACA, Canc. Jaume I, perg. 1622, traduït per BURNS, *Diplomatarium*, I, 53-54, núm. 15).
- 113 BURNS, *Diplomatarium*, I, 54; demostrà que es va donar crèdit al document incorporat mitjançant el testimoni i la signatura dels testadors. Si posteriorment s'afegia una transcripció a la sèrie solta, com ara una mena d'interpolació, la data de la transacció original podia confondre's fàcilment amb la data d'inserció al document vigent.
- 114 BISSON, *Conservation of Coinage*, 76-83 pel que fa a les reencunyacions i les confirmacions del dret de batre moneda i els valors de les monedes durant la dècada de 1170; vegeu la seva obra *Fiscal Accounts*, I, 78-121 per obtenir un context econòmic més ampli sobre l'escassetat monetària.
- 115 Trenchs Òdena mirava de posar ordre en els nombrosos arxius de Jaume I tot considerant que aquesta «xarxa auxiliar» (segons l'anomena Burns a *Diplomatarium*, I, 21) es coordinava amb els arxius reials de Barcelona. Si fos així, seria la prova de la creació d'un sistema arxivístic amb relacions semblants a les que es donen avui entre els centres de documentació, els arxius regionals i els «nacionals» situats a la capital. Se sap, per exemple, que el rei va ordenar a cases d'ordes religiosos (com és ara els dominicans de Saragossa, el 13 de novembre del 1240) que protegissin documents importants mentre retornava al camp de batalla per prosseguir la reconquesta i fins que poguessin ser transferits a la torre fortificada per a la seva conservació permanent.
- 116 Ordres de recuperació de documents foren aplegades per Francesc de Bofarull i Sans per il·lustrar l'ús dels arxius, «Don Jaume y l'Arxiu Rey al», *Boletín de la Real Academia de Buenas Letras de Barcelona* 4 (1907-08): 253-54; també citat per BURNS, *Diplomatarium*, I, 20, núm. 12, que aportà altres ordres dels anys 1260-1261 per recuperar tots els tractats que va establir amb Castella i, a més a més, per obtenir les «omnes cartas» relacionades amb el tractat celebrat amb Abu Zayd de València. Burns confirma que Pere III continuà recorrent als arxius com el seu pare en ordenar transcriure un document (ACA, Pere III, Reg. Canc. 41, f. 28) del 1278 que recull el nombre exacte de pergamins, documents en paper i tota la documentació amb o sense segell pertanyent a Ramon d'Escorna. Això palesa l'existència d'instruccions detallades de cerca per part dels escrivans que atenien el rei i suggereix l'existència, també, d'ajudes a la cerca semblant als arxius.
- 117 BURNS, *Diplomatarium*, I, 48.
- 118 En total, fins al regnat de Jaume I, vint-i-quatre còdexs corresponents a quatre reis: Jaume I, Pere II, Anfós III i Jaume II. Cf. BURNS, *Diplomatarium*, I, 48-57; ARAGÓ, A. M. i TRENCHS ÒDENÀ, J. «Los registros de cancillería de la corona de Aragón (Jaime I y Pedro II) y los registros pontificios», *Annali Della Scuola speciale per archivisti e bibliotecari dell'Università di Roma* 12 (1972): 26-39.
- 119 Burns, a *Diplomatarium*, I, 48-49, assenyala que només són comparables els registres papals, per això es considera sovint que els arxius peninsulars imitaven la metodologia avançada romana, tot i que ell i altres (Aragó, Trenchs, etc., ja citats) plantegen l'existència d'iniciatives arxivístiques contemporànies independents, però paral·leles, a la Mediterrània al llarg del segle XIII.
- 120 Pel que fa a les pràctiques angleses, vegeu CLANCHY, *Memory to Written Record*, 48-49. Quant al Vaticà, vegeu BOYLE, Leonard E. *A Survey of the Vatican Archives and of Its Medieval Holdings*, dins: *Subsidia mediaevalia*, I (Toronto: Pontifical Institute of Mediaeval Studies,

- 1972), 100-05 i la comparació dels procediments de regalia papals i catalanoaragonesos a ARAGÓ CABAÑAS i TRENCHS ÒDENA, «Registros», ja citat (núm. 113).
- 121 BURNS, a *Diplomatarium*, I, 54-55, assenyala que els registres fiscals s'inicien el 1253 i que, malgrat que les entrades són sistemàtiques a partir del 1257, la seva sistematització immediata suggereix alguna mena de començament avançat o «protoregistre» (coincideix amb CASULA, Francesco Cesare, *Carte reali diplomatiche di Giovanni il Cacciatore, re d'Aragona, riguardanti l'Italia*, dins: *Colección de documentos inéditos del Archivo de la Corona de Aragón*, 48 [Barcelona: ACA, 1970, publicat anteriorment a Pàdua: Università degli studi di Cagliari, sense data]).
- 122 Burns, *Diplomatarium*, I, 52.
- 123 Vegeu l'anàlisi de Burns sobre les descripcions d'Alfons X el Savi de la cancelleria i el notariat a Lleó-Castella durant el segle XIII a la seva obra *Diplomatarium*, I, 38- 43; vegeu també ARRIBAS ARRANZ, Filemón, «Los registros de la cancellería de Castilla», *Boletín de la Real academia de historia* 162 (1968): 171-200 i 163 (1969): 143-62.
- 124 BOÛARD, A. de, *Manuel de diplomatique*, 191-93.
- 125 ARAGÓ i TRENCHS, «Los registros», 38.
- 126 ARAGÓ i TRENCHS, a «Los registros», 31-32, considera que l'ús més reulat del paper es va fer als *libri notarum* o actes de Vic, a la Catalunya Vella, ben bé durant el decenni del 1230, i també a les muntanyes de la Catalunya Nova, al castell-refugi de Siurana (1229-30). Pels volts del decenni del 1240, aquesta pràctica s'estenia cap al nord, a Queralt, Manresa, Santa Pau i Bagà.
- 127 Investigat en detall a BURNS, *Diplomatarium*, I, 56, 156-81. L'autor ja havia exposat aquesta tesi, però, molt abans a «The Paper Revolution in Europe: Crusader Valencia's Paper Industry—A Technological and Behavioral Breakthrough», *Pacific Historical Review* 50 (1980): 1-30.
- 128 BURNS, *Diplomatarium*, I, 9; en un altre apartat de «Paper Revolution in Europe», 30, conclou que «el paper d'aquest segle, i també en gran manera d'aquest indret, Xàtiva, representa un avenç tecnològic a la història europea més destacable que les guerres i els reis. Més que a cap altre lloc, la notable incorporació del paper a l'eminent ofici de governar va començar aquí, i la transformació psicològica que implica començà aquí; de manera que, essencialment, el món modern començà aquí. Com el dret romà i el primer escrivà notarial, aquesta revolució del paper posà els fonaments de l'era moderna».
- 129 L'última onada de producció de cartularis en forma de còdexs sembla que data de la primera dècada del segle XIV com una mena de retorn conservador per part dels *scriptoria* monàstics en un moment en què els escrivans reials afinaven els registres, encara que els van arribar a enquadernar en diferents sèries de còdexs. Els cartularis enquadernats continuaven sent útils per a propietats relativament estables, però esdevingueren ingestionables com a documents governamentals, especialment en un país que vivia una ràpida expansió territorial. Els registres en paper posteriors, que alguns han anomenat cartularis (ARAGÓ i TRENCHS, «Los registros», 28, núm. 23), incloent-hi el *<Diversorum>* de Jaume II (ACA, Canc. Regs. 24-25), que es descriuen com a «cartulario regio formado en tiempo de Jaime II» són recopilacions comparativament menys formals que els grans cartularis dels segles XII i XIII. A tot estirar, eren obres d'imitació que aportaven comoditat i servien de referència.
- 130 Huici recopilà 1.483 documents datats entre el 1217 i el 1276, la majoria dels quals són anteriors als registres sistemàtics; vegeu HUICI MIRANDA, Ambrosio, ed., *Colección diplomática de Jaime I, el Conquistador* (València: Hijo de F. Vives Mora, 1916-20), 3 vol., 6 a l'edició reimpressa i ampliada *Documentos de Jaime I de Aragón*, ed. María Desamparados Cabanes Pecourt, dins: *Textos Medievales*, 49-51 (València: Anubar, 1976-).
- 131 MARTÍNEZ FERRANDO, *Archivo*, 6, 11.
- 132 BURNS, *Diplomatarium*, I, 25.

- 133 BOFARULL, Pròsper de, ed., *Colección de documentos inéditos de la Corona de Aragón* (Barcelona: ACA, 18), VI, 259. Vegeu la llista d'arxivers i directors a UDINA MARTORELL, *Guia*, 150-52. [En traduir al català, substituïm *Passeya* per *Perseya*, que és la transcripció d'aquest cognom acceptada per la bibliografia més recent].
- 134 Traducció de Burns a *Diplomatarium*, vol. 1, 22 del text extret de RUBIÓ I LLUCH, Antoni, ed., *Documents per l'història de la cultura catalana mig-aval* (Barcelona: Institut d'Estudis Catalans, 1908-21), I, 137-38, doc. 129: «pro recognoscendis et conservandis instrumentis, scripturis, et registris que in archivio nostro regio Barchinone recondita sunt, ne corrosionibus tinearum seu arnarum morsibus vastari valeant seu consumi, prout [h]actenus diversimode sunt corrosa».
- 135 BURNS, a *Diplomatarium*, I, 18, núm. 7, basant-se en ADROER I TÀSIS, Anna Maria, *El palau reial major de Barcelona* (Barcelona: Ajuntament de Barcelona, 1979), especula que aquesta ubicació era un romanent de la funció defensiva capital del *praetorium* a les ciutats romanes. L'al·lusió a «públic» és important perquè els documents recuperats dels arxius eren sotmesos a l'escrutini dels tribunals. Posner va equivocar-se en afirmar que «pot atribuir-se a la Revolució Francesa l'accessibilitat dels arxius per a la consulta privada» i en limitar els exemples anteriors de privilegis a uns quants erudits com ara Gerónimo Zurita (1512-80) i la seva recerca reflectida a *Annales de la Corona de Aragón*: «Development Since the French Revolution», 29.
- 136 Jaume II reitera les al·lusions del seu homònim als arxius palatins, on el rei va buscar documents conservats «in archivio nostre curie» o «in archivio palatii nostri barchinonensis», tal com assenyala a BURNS, *Diplomatarium*, I, 18, basant-se en cites als documents de Jaume II de FINKE, H., ed., *Acta aragonesia* I, xxvi.
- 137 La residència dels templers presumiblement comprenia estances per al rei quan era a Barcelona, per la qual cosa s'anomenava palau en el sentit de *palatium* o indret elevat i protegit. Altres emplaçaments utilitzats pel rei també s'anomenaven palaus, sense les connotacions associades a la residència de Neró al turó Palatí, famós pels seus espais enormes i el seu luxe (i, tot sigui dit de pas, també pels arxius). La idea que el palau de Barcelona era una residència reial més confortable explica la seva remodelació per a la seva reina per Pere el Cerimoniós a les antigues instal·lacions de la fortalesa templera.
- 138 «Domum dicti archivi . . . recondita tam in armariis ex caxiisquam extra (...) excuciendo ea a pulvere», RUBIÓ I LLUCH, *Documents*, núm. 129.
- 139 El primer *notarius comitis* de Barcelona apareix el 1129 i l'*scriptor* o *scriba* per als reis de l'Aragó el 1135: TRENCHS ÒDENA, J., «Los escribanos de Ramon Berenguer IV», dins: *Storia e letteratura*, 139-40 (Roma, 1979), 5-6.
- 140 «Claves dicti archivi et armariorum et caxiarum»: RUBIÓ I LLUCH, *Documents*, núm. 129.
- 141 BURNS (*Diplomatarium*, I, 23) assenyala que els únics altres arxius generals que hi va haver foren fundats molt després, el 1419, a València, i 1461 a Saragossa, i que aquest fou destruït per les tropes napoleòniques.
- 142 Bernat d'Averçó, per exemple, fou un precursor del segle XII, però també arxiver, notari, escrivà i advocat, tot això combinat en un mateix professional generalista. ARAGÓ CABAÑAS, A. M. «Funciones del archivero real en el siglo XIV», *Homenaje a Federico Navarro: miscelánea de estudios dedicados a su memoria* (Madrid: Asociación Nacional de Bibliotecarios, Archiveros y Arqueólogos, 1973), 39-52. J. Trenchs Òdena («Escribanos de RB IV», 7-19) ha identificat pel seu nom trenta-sis escrivans que treballaven al servei del comte Ramon Berenguer IV i tres més a les ordres de Ramir II a partir del 1135, i també ha establert les dates en què treballaren. També va descobrir que hi havia sis escrivans que treballaven intermitentment i a ambdós costats de la frontera entre Catalunya i l'Aragó. Els tretze escrivans catalans més importants provenien dels capítols de les catedrals de Barcelona i Tortosa, els *scriptoria* monàstics de Poblet i Santes Creus, els templers i altres centres antics de Besalú i Banyoles. Hi ha deu escrivans més que apareixen ocasionalment, però són més difícils d'identificar.
- 143 Trenchs Òdena identificà una onada creixent de buròcrates *literati* que treballaven d'escrivans. El seu augment suggereix una especialització professional, com en el cas dels escrivans

- en cap que hi va haver durant el regnat de Pere II. La jerarquia oficial sota la direcció d'un canceller sembla que no es va articular fins a l'any 1218: CANELLAS LÓPEZ, «Cancillerías catalano-aragonesas», 359-61.
- 144 MARTÍNEZ FERRANDO, *ACA*, 47-48; UDINA MARTORELL, *Guía*, 116-18.
- 145 «[A l'a]mat scrivà e tenint las [claus] de nostre Archiu reyal»: *ACA*, Col. Historia del Archivo, doc. 613; vegeu UDINA MARTORELL, *Guía*, 117.
- 146 ZURITA, Jerónimo de, *Anales de Aragón*, ed. Ángel Canellas (Saragossa: CSIC, Institución «Fernando el Católico», 1970).
- 147 DIAGO, Francisco, *Historia de los victoriosísimos antiguos condes de Barcelona* (Barcelona: Sebastián de Cormellas al Call, 1603), reimprès a *Bibl. Hispánica Puvill 2* (Barcelona: Puvill, 1974).
- 148 La història de l'ACA ha estat reconstruïda per GONZÁLEZ HURTEBISE, E., *Guía histórico-descriptiva del Archivo de la Corona de Aragón*, dins: *Guía histórica y descriptiva de los archivos, bibliotecas y museos arqueológicos de España* (Madrid: Revista de Archivos, Bibliotecas y Museos, 1916), reimprès el 1920; MARTÍNEZ FERRANDO, J. E., *El Archivo de la Corona de Aragón*, (Barcelona: Ediciones Aymá, 1944), basada en un manuscrit no conservat sobre la història de l'arxiu obra del seu predecessor, González Hurtebise; vegeu la seva obra posterior *Archivo de la Corona de Aragón, Guía abreviada* (Madrid: Dirección General de Archivos y Bibliotecas, 1958) i UDINA MARTORELL, F., *Guía del Archivo de la Corona de Aragón* (1986) i també l'anterior *L'Arxiu de la Corona d'Aragó* (Barcelona: Ministerio de Cultura, 1980).
- 149 Des de l'any 1966 l'ACA fa servir, també, un dipòsit «satèl·lit» per als documents regionals contemporanis, situat als edificis de l'antiga universitat de Cervera, que cap a mitjan de la dècada de 1980 contenia vuit quilòmetres lineals de documents, segons UDINA MARTORELL, *Guía*, 100; *idem*, *Archivo* (1980), 53-55.
- 150 UDINA MARTORELL, F., *La puerta de San Jorge* (Barcelona: ACA, 1979).
- 151 CLANCHY, M. T., «Modern in Medieval Education and Government in England», *Speculum* 50 (1975): 671-88.
- 152 CLANCHY, *Memory to Written Record*, 49.

RESUM

Aquest article de Lawrence J. McCrank fou publicat originalment en anglès a la revista *The American Archivist*, vol. 56 (1993). Es tracta d'una aportació valuosa sobre la història dels arxius de Catalunya durant el període de formació de l'estat català medieval, a partir dels quals, a més, qüestiona fonamentadament la visió tradicional de la història dels arxius europeus, que ha tendit a ignorar o menystenir la importància i la complexitat de la gestió documental medieval. Així mateix posa un èmfasi excessiu en els canvis associats a la Revolució Francesa i en els lligams que els arxius «nacionals» que en derivaren tindrien amb els de l'antiguitat clàssica. D'ençà de la seva publicació han estat múltiples les aportacions bibliogràfiques sobre els fons documentals medievals catalans i, també, les edicions de cartularis, com ara el de la catedral de Barcelona, l'autor del qual lamentava que encara restés inèdit. Cal tenir present, a més, que l'autor s'adre-

çava, substancialment, al lector nord-americà, la qual cosa contribueix a explicar que ben sovint faci ús de determinats termes històrics i geogràfics o bé incorpori comentaris o explicacions que s'han d'entendre i valorar en aquell context i que el lector català sabrà advertir. Malgrat els anys escolats des que es va publicar l'article, el Consell de Redacció de *Lligall* ha considerat que el seu interès en justifica la traducció al català, perquè facilitarà molt més el seu coneixement a Catalunya i als altres territoris dels reis d'Aragó.

RESUMEN

Este artículo de Lawrence J. McCrank fue publicado originalmente en inglés en la revista *The American Archivist*, vol. 56 (1993). Se trata de una valiosa aportación sobre la historia de los archivos de Cataluña durante el período de formación del Estado catalán medieval, a partir de los cuales, además, cuestiona con fundamento la visión tradicional de la historia de los archivos europeos, que ha tendido a desdeñar o menospreciar la importancia y complejidad de la gestión documental medieval. Asimismo, pone un excesivo énfasis en los cambios asociados a la Revolución francesa y en los lazos que los archivos «nacionales» que de ella derivaron tendrían con los de la Antigüedad clásica. Desde su publicación han sido múltiples las aportaciones bibliográficas sobre los fondos documentales medievales catalanes y, también, las ediciones de cartularios, como el de la catedral de Barcelona, cuyo autor lamentaba que todavía permaneciera inédito. Hay que tener presente, además, que el autor se dirigía, substancialmente, al lector norteamericano, lo que contribuye a explicar que a menudo recurra al uso de determinados términos históricos y geográficos o que incorpore comentarios o explicaciones que deben entenderse y valorarse en aquel contexto y que el lector catalán sabrá advertir. A pesar de los años que han pasado desde que se publicó el artículo, el Consejo de Redacción de *Lligall* ha considerado que su interés justifica su traducción al catalán, porque facilitará mucho más su conocimiento en Cataluña y en los otros territorios que pertenecieron a los reyes de Aragón.

ABSTRACT

This article by Lawrence J. McCrank was originally published in English in *The American Archivist*, vol. 56 (1993). It is a valuable contribution concerning the history of the archives of Catalonia during the period in which the medieval Catalan state was formed, and based on which, furthermore, he uses evidence to question the traditional historical view of European archives, which has tended to ignore or belittle the importance and complexity of medieval records management. Likewise, it places excessive emphasis on changes associated with the French Revolution and the ties that the resulting “national” archives would have with those of classical antiquity. Since its publication there have been many bibliographical works on the Catalan medieval document collections and also editions of cartularies, such as that in Barcelona Cathedral, whose author lamented that they remained unpublished. One should bear in mind, furthermore, that the

author was largely addressing an American reader, which helps explain that he often uses historical and geographical terms or includes comments and explanations that should be understood in this context by the Catalan reader. Despite the fact that it was written many years ago, the *Lligall* editorial board considered it worth translating into Catalan, because it will help it to become better known in Catalonia and other lands once under the king of Aragon.

RÉSUMÉ

L'article de Lawrence J. McCrank, publié à l'origine en anglais dans la revue *The American Archivist* (vol. 56, 1993), apporte une précieuse contribution à l'histoire des archives de la Catalogne correspondant à la période de formation de l'État catalan médiéval. En outre, à partir de cette étude, l'auteur questionne, de manière raisonnée, la vision traditionnelle de l'histoire des archives européennes, qui tend à ignorer, ou tout au moins à ne pas apprécier à leur juste valeur, l'importance et la complexité de la gestion documentaire au Moyen Âge. De fait, la tradition accorde une importance excessive aux changements survenus lors de la Révolution française et aux liens supposés entre les archives nationales, créées à cette époque, et les archives de l'Antiquité classique. Depuis cette publication, les apports bibliographiques sur les fonds documentaires médiévaux de la Catalogne ont été multiples, ainsi que les éditions de cartulaires, comme celui de la cathédrale de Barcelone, dont l'auteur regrettait le caractère inédit. Par ailleurs, il faut savoir que McCrank s'adressait, essentiellement, au lecteur nord-américain, ce qui contribue à expliquer l'utilisation de certains termes historiques et géographiques ou l'incorporation de commentaires ou d'explications, qu'il faut comprendre et évaluer dans ce contexte et qu'un lecteur catalan saura discerner. Malgré toutes les années écoulées depuis la publication de cet article, le conseil de rédaction de *Lligall* a considéré que son intérêt justifiait sa traduction en catalan, car cela facilitera sa diffusion en Catalogne ainsi que dans les autres territoires qui appartinrent aux rois d'Aragon.