

El material ceràmic dels nivells fundacionals de Gerunda. Els estrats inferiors de casa Pastors

Les excavacions d'urgència promogudes com a conseqüència de les reformes del Palau de Justícia de Girona, a l'antic casal dels Pastors (1970-1973), dins dels murs de la ciutat romana, a tocar la porta septentrional, van permetre identificar un paquet estratigràfic d'una gran potència i segellat d'antic que es relacionava, la part de dalt, amb l'emmurallat del baix imperi, i el de baix, amb el fundacional.

En aquest treball, estudiem el material ceràmic dels nivells inferiors que proporcionaren un ric i complet panorama de l'*instrumentum domesticum* usat en aquest territori durant el primer terç del segle I aC.

Paraules clau: Gerunda, fundació romana, ceràmica importada, ceràmica local, tipologia, quantificació, comerç.

El lloc

En ocasió d'unes obres de reforma importants en el Palau de Justícia de Girona, ubicats en l'antic casal dels Pastors i, abans encara, castell feudal de Sobreportes, en la plaça de la Catedral, davant la imponent escalinata, es decidí efectuar un control arqueològic dels treballs que comportaven la possibilitat d'efectuar, en sectors determinats i on semblés oportú, excavacions arqueològiques. Durant l'any 1970 i 1973 s'hi treballà amb resultats notables. En un dels punts, a l'antiga cuina del casalot, fou descobert, per sota del sòl de toves i de la seva preparació, un paviment d'*opus signinum*, fent esquenes d'ase, mig fracturat però sencer, que corresponia al nivell de circulació del primer estatge de la torre romana interna del costat de ponent de Sobreportes, l'antiga porta septentrional de la ciutat, que s'ha conservat prou intacta fins a l'actualitat (fig. 1).

The emergency digs promoted by the reforms to the Justice palace in Girona, at the former «Casal dels Pastors» (1970-1973), inside the walls of the Roman city, next to the northern gate, allowed us to identify a very powerful stratigraphical sequence revealed in ancient time. The upper layer was connected to the Late Empire walls and lower one to the foundational.

In this work, we study the pottery from the lower layers, which furnish us with a complete and rich source of the *instrumentum domesticum* used in this territory during the first third of the first century B.C.

Key words: Gerunda, Roman foundation, imported pottery, regional pottery, Typology, quantification, Trade.

Davant d'aquesta troballa es procedí a obrir una excavació acurada que va permetre recuperar el farciment constructiu interior de la torre romana de l'època del baix imperi (estrats I a VII) i, per sota, els nivells d'aplanament i plataformització que es relacionaven directament, per dins, amb el mur d'*opus siliceum* de la muralla fundacional, que havien servit, tal com la muralla, de fonamentació i sosteniment de la gran obra de defensa tardana, bastida molt a la darrerria del segle tercer o primers anys del quart (estrats VIII a X) (figs. 2 i 3).

Aquesta excavació d'urgència va permetre relacionar les dues muralles antigues de la ciutat amb uns nivells arqueològics molt rics que feien possible extreure'n, sense gaire dificultats, una cronologia prou ajustada i, de retruc, conèixer una mica millor els orígens històrics de Gerunda que havien estat objecte, fins aquell moment, la major part de les vegades, d'interpretacions excessives i poc fonamentades.

El valor històric d'aquest descobriment ja l'hem utilitzat a bastament fins al punt de permetre explicar a grans pinzellades l'evolució de la ciutat a partir d'uns fets incontestables i ben ancorats. Aquest no serà, per tant, l'objecte d'aquest estudi.¹ El nostre interès rau en publicar exhaustivament el material arqueològic, quantitativament i qualitativament notable, que era present en els farcits superiors (estrats I a VII) i en els inferiors (VIII a X) que conformaven dos moments completament diferents, relacionant-se, el primer, amb la muralla de l'època del baix imperi i el segon amb la fundacional. En aquesta ocasió proposem una anàlisi detallada del material, preferentment ceràmic, recuperat en els nivells fundacionals de la ciutat, que servirà, per les característiques del conjunt i per la precisió cronològica, per poder aprofundir, encara més, en el coneixement del món de la cultura material del nord-est de l'actual Catalunya durant la primera meitat del segle I aC. Més endavant caldrà fer el mateix amb els objectes procedents dels nivells superiors.

La datació dels estrats inferiors

Quan estudiarem per primera vegada aquest conjunt, vàrem proposar datar-lo dins del primer quart/primer terç del segle I aC i, més probablement, dins de la tercera dècada del segle.² Recolzàvem aquesta opinió en la ceràmica de vernís negre, escadussera, on predominava la campaniana B i l'emporitana F que, ara ho sabem, no és sinó una producció campaniana, calena tal vegada, a bastament representada en aquest territori durant la primera meitat d'aquesta centúria; en la campaniana A, molt més rara i exclusivament de tipus tardà i amb unes poques formes identificades,³ en les àmfores, quasi exclusivament itàliques i, també, numèricament escasses, amb perfils triangulars (Dressel 1A) o, més nombroses, rectes i alts (Dressel 1B) i on eren ben representats els contenidors procedents de l'àrea de Pompeia,⁴ en les ceràmiques de parets fines, formes II i III, entre altres; en una llàntia de la forma Ponsich IC; en un conjunt extraordinari de ceràmiques fines de producció local (emporitana, engalba blanca, ibèrica pintada...); i en tres monedes de bronze, del període republicà tardà, un *quadrens* de seca romana amb la proa de la nau al revers i dos asos d'*Untikesken*.⁵

Pensem que no hi ha hagut canvis significatius que ens obliguessin a modificar la cronologia proposada. Tanmateix, el resultat final d'aquest estudi haurà de servir, esperem-ho, per confirmar, encara més, aquesta datació.

El material

Durant l'excavació, es distingiren, a partir del color de la terra i de la textura, tres estrats diferents, VIII, IX i X, i per raons metodològiques es procedí a excavar el dos inferiors per meitats, IX est i IX oest, i X est i X oest. Tanmateix, entre els tres nivells no hi ha cap mena de diferència, fins al punt que hi ha atuells ceràmics trencats els fragments dels quals es troben, indistintament, en qualsevol dels tres nivells. Així doncs, procedirem a estudiar globalment el material del que considerem una única unitat estratigràfica d'aplanament i regularització de l'àrea interna de la nova ciutat, continguda per la muralla d'obra poligonal acabada de bastir.

Dels tres estrats, en total, es recolliren 6.362 fragments de terrissa⁶ que hem pogut classificar adequadament. D'aquests 6.362, un nombre significativament alt, 29 corresponien a bocins de *tegula* i 3 a *imbrices*, una dada sociològica interessant,⁷ i, per tant, un 0'45% i un 0'04% del total. En tractar-se d'elements propis de la construcció i no pas d'objecte d'ús diari a la cuina, en el transport, en l'emmagatzematge o a taula, en prescindirem a l'hora de quantificar i treballarem, per calcular el percentatge, només sobre 6.330 fragments.

Del total, només 90 corresponen a ceràmica envernissada de negre —un 1'42%—; 602, un 9'51%, a gots, tasses i gobelets de ceràmica de parets fines; 4.192, un 66'22%, a ceràmiques locals fines —emporitanes, engalba blanca, ibèrica pintada—; 1.231, a terrissa grollera, preferentment reduïda, feta a mà o a torn lent (un 19'44%); 122 a àmfores de vi itàliques (1'92%); 75 a àmfores locals de boca plana (1'17%); i 12 a àmfores punicoebussitanes (0'19%). Hi havia, també, purament testimonials, un «únic» fragment de llàntia (0'015%) i dos fragments d'ungüentari de peu i coll llarg i panxa globular, envernissat interiorment (0'03%).⁸

Analitzarem, tot seguit, cada un d'aquests grups observant-ne les formes més habituals i, per tant, el comportament, els costums i les maneres de fer dels primers habitants de *Gerunda* pel que fa als atuells de cuina, taula, emmagatzematge i transport.

La ceràmica de vernís negre (figs. 4 i 5)

Una presència mínima —90 fragments i un 1'42%— que inicialment pot sobtar i que, tanmateix, s'ajusta a l'aparició merament puntual d'aquesta terrissa en alguns dels *oppida* més ben coneguts del territori

6. Respectivament, 2.430 a l'estrat VIII, 2.289 a l'estrat IX i 1.643 al X.

7. Recordem que el cobriment dels edificis amb *tegulae* i *imbrices* és una influència, en aquest territori, del món itàlicoromà i que és raríssim trobar en *oppida* o altres establiments indígenes fins molt avançada l'època republicana i sempre escadusserament. Tal com passa amb les llànties i, en menor grau, amb la ceràmica de parets fines, és un símbol de presència d'itàlics o d'un alt grau de romanització.

8. Ungüentaris d'aquest tipus, per exemple, entre el material de la fase III, inicial i final, de l'àrea del pàrking, al sud de la Neàpolis emporitana, amb cronologia global de la primera meitat del segle I aC (SANMARTÍ *et al.* 1983-1984, 146-149, fig. 33, 12 i fig. 35, 10 i 11).

1. Sobre casa Pastors consulteu NOLLA 1977, 121-129; NOLLA 1987a, 85-87; NOLLA 1987b, 14-15. Pel que fa a les conseqüències de tipus històric: NOLLA 1977, 990-1040; NOLLA 1979-1980, 107-118; NOLLA, NIETO 1979, 263-283; NOLLA 1987a; 90-101; NOLLA 1987b; NOLLA *et al.* 1991, 37-58; NOLLA 1996, 19-24.

2. NOLLA 1977, 990-1040; NOLLA 1979-1980, 107-118; NOLLA 1987a, 90-91; NOLLA 1987b, 12-29.

3. NOLLA 1977, 533-565; NOLLA, 1987a, 88-89, figs. 7 i 8.

4. NOLLA 1978, 201-230; TCHERNIA 1986, 45-47.

5. NOLLA 1977, 533-565; NOLLA 1987a, 88-89, figs. 7 i 8.

immediat, on la ceràmica campaniana és rara, amb percentatges testimonials sovint inferiors als d'aquests nivells que estudiem. A la muntanya de Sant Julià de Ramis, objecte d'ençà d'uns anys d'importantes excavacions de salvament i programades, en contextos cronològics propis d'època republicana tardana, observem que la campaniana A, la A tardana, les B i les grans imitacions són troballes numèricament insignificants, amb percentatges que en el millor dels casos se situen entorn de l'1%.⁹ Cal suposar, i manquen estudis quantitius fiables, que passa semblantment en altres jaciments d'aquesta regió.¹⁰

La campaniana A, exclusivament en la variant més moderna o tardana, de vernís opac i «brut», irregularment repartit, amb llepades de color marró o vermellós i decoració en el fons intern de cercles pretesament concèntrics fets amb pintura blanca, és present amb 11 fragments, un 0'17%. Hem pogut identificar només dues formes, l'escudella Lamboglia 33b/Morel 2973a (fig. 4, 1 a 3), amb datacions ben provades en contextos del final del segle II aC i de més enllà¹¹ i que localitzem, també, entre la campaniana A recuperada a l'interior de les sitges Gall 1 i 2 de l'ala est del criptopòrtic del fòrum emporità¹² que es daten vers el -100, i el plat Lamboglia 36, omnipresent, que és, igualment, la forma més reconeguda entre la campaniana A dels nivells de l'*oppidum* de Sant Julià de Ramis que es datarien entre el -130 i el -75/70.¹³

9. Entre el material ceràmic procedent del farcit del més del centenar de sitges explorades del bosc del Congost, a Sant Julià de Ramis (el Gironès), de 3.662 individus identificats, només 54 —un 1'42% del total— corresponien a ceràmica importada (àtica, petites estampilles, tallers de Roses, campaniana A i B) (BURCH *et al.* 1995, 74). L'estudi d'un abocador que es datava en la primera meitat del segle II aC, a l'*oppidum* de la muntanya de Sant Julià, en el sector sud-oriental i més enllà de la muralla de l'època republicana tardana actualment en excavació, la ceràmica d'importació, de tota mena, representa un 5'33% del total i la campaniana A, l'única ceràmica envernissada de negre identificada, és representada, només, per dos fragments, en un conjunt de 717, un modestíssim 0'22% (BURCH, SAGRERA 1996, 60, taula I i IV). Les excavacions programades d'aquests darrers anys (1996-1998) que afecten nivells republicans tardans, confirmen aquests baixíssims percentatges.

10. No posseïm quantificacions precises d'altres establiments indígenes si no és del recinte de Puig Castellet, a Lloret de Mar (la Selva) on, per exemple, a la casa núm. 1, de 4.089 fragments de ceràmica només 53 (un 1'29%) corresponien a importacions (PONS *et al.* 1981, 64), a la casa núm. 2, de 1.583, 91 (5'74%) i a la sitja que s'hi associava, de 1.841, 93 (5'05%) (PONS *et al.* 1981, 72), a la casa núm. 3, de 4.395, 212 (4'82%) (PONS *et al.* 1981, 80) i a la casa núm. 4, de 1.037, 68 (3'29%) (PONS *et al.* 1981, 90). En general, percentatges una mica més alts que s'expliquen per la immediatesa del mar. Semblantment ho podem observar a Castell de la Fosca (Palamós) o a Sant Sebastià de la Guarda (Llafranc, Palafrugell), ambdós al Baix Empordà, on el nombre d'importacions és sensiblement més alt si ho comparem amb els *oppida* de més a l'interior, com Sant Julià.

11. MOREL 1981, 242, forma 33b.

12. AQUILUÉ *et al.* 1984, 382-383, fig. 124, 18 i 19. En A, a més de la 33b només trobem la 31, la 5, la 5/7, la 27c, la 31, la 36 i la Morel 113 (SANMARTÍ 1978a, 448)

13. Sobre la forma Lamboglia 36, sèrie 1534, MOREL 1981, 120-121.

La campaniana B és, malgrat tot, força més abundant. Quan classificarem, inicialment aquesta ceràmica, varem considerar que 41 fragments, un 0'64%, corresponien a la B més estandarditzada mentre que 30 fragments, un 0'47%, s'adequaven perfectament al tipus emporità F que havia definit brillantment E. Sanmartí,¹⁴ una suposada imitació local de la B i que aquest estudiós datava amb sòlids arguments dins de la primera meitat del segle I aC i que no era present, atenció, entre el material, nombrosíssim, recuperat dins de les sitges Gall 1 i 2¹⁵ i que, ara ho sabem, no és sinó una producció campaniana, probablement calena, que produí amb el repertori de formes propi de la B, sense que aquesta identificació, ans al contrari, hagi significat cap precisió cronològica.¹⁶ El altres 8 fragments, informes, eren considerats imitacions indeterminades de la B.

En total, doncs, la campaniana B i B-òide era considerablement més representada que la A tardana, amb 79 fragments i un percentatge global d'1'25%.

Quant al repertori de formes, identifiquem la Lamboglia 1 (fig. 4, 4 a 6 i fig. 5, 6), la Lamboglia 2 (fig. 4, 10 i 11), Lamboglia 3 (fig. 4, 7 a 9) i la Lamboglia 5 (fig. 4, 12 i 13 i fig. 5, 1 a 9), amb peces, en aquest cas de mides diverses, petites i grans, i, de vegades, amb decoració, en el fons intern de cercles concèntrics (fig. 5, 7) o, a més, amb la corona circular resultant embellida amb fines estries (fig. 5, 4 i 9). Pels fragments identificables la forma 5 i la 1, amb menor presència, eren les més abundants.

En quatre ocasions, aquesta ceràmica mostrava l'existència d'uns grafitos, fets amb un instrument dur sobre la terrissa cuita: un sobre el fons extern d'una píxide (fig. 4, 11), amb els signes ibèrics \wedge \sqcup (KA. TO.), de mida considerable, una mica més de 10 cm cada signe, i que planteja el problema de si es tracta del *cognomen* llatí *Cato*, ben conegut, d'una paraula indígena de so idèntic i de significat desconegut o bé d'una paraula incompleta. Un altre era el signe X que tant pot ser ibèric (TA.), llatí o un símbol mancat de valor fonètic, gravat sobre la paret exterior d'un plat de la forma 5 (fig. 5, 5). En el mateix lloc i en un plat similar es poden veure els signes \wedge ζ (KA. S.), de mida petita i traç molt fi (fig. 5, 7), i, finalment, sobre la superfície de repòs d'un altre plat, de mida gran, de la forma Lamboglia 5, amb un sol signe que tant pot ser la M llatina com la (S.) ibèrica (fig. 5, 9). En el context global, de quatre grafitos, els dos segurs són en escriptura ibèrica, cosa que ens fa pensar que en els altres casos també es tractava de signes ibèrics.¹⁷

14. SANMARTÍ 1978a, 25 i nota 28.

15. SANMARTÍ 1978a, 437-457.

16. Així ho ha fet saber L. Pedroni, estudiós de les produccions campanianes de vernís negre de la baixa república, preferentment d'origen calè, a la taula rodona celebrada a Empúries els dies 4 i 5 de juny de 1998, sobre la ceràmica de vernís negre dels segles II i I aC, centres productors mediterranis i comercialització a la península ibèrica, els resultats de la qual es publicaran aviat.

17. El signe KA. identificat dues vegades no és pas el més característic si bé és ben conegut sobre campaniana B (MALUQUER DE MOTES 1968, 41 i 63) essent possible pensar en una variant moderna. Sobre el signe TO. vegeu MALUQUER DE MOTES 1968, 45. Sobre els signes S. i TA., MALUQUER DE MOTES 1968, 36 i 44, respectivament.

Les formes són característiques d'aquesta producció i a bastament representades en contextos de final segle II i primera meitat de l'I aC. Si, sense anar més lluny, donem un cop d'ull a les troballes efectuades en les sitges emporitanes Gall 1 i 2, constatarem que hi són presents totes aquestes formes amb l'afegit de la Lamboglia 4, la 6 i la 8, en un context quantitativament més ric pel que fa a ceràmica d'importació.¹⁸

La ceràmica de parets fines (fig. 6)

Aquests recipients d'ús molt exclusiu, gots per a beure, tenen un clar origen itàlic i arribaren a Hispània des d'allí, a partir de la primera meitat, mitjan segle II aC.¹⁹ Aquest fet explica que la localització d'aquests objectes sigui extremadament rara en jaciments indígenes fins al segle I aC.²⁰ Tanmateix, i amb certa rapidesa, en ambients cosmopolites o més romanitzats el seu ús s'anà intensificant fins al punt de detectar-se imitacions locals de les formes més antigues, de vegades interpretades amb una certa llibertat.²¹

En aquest dipòsit hem identificat 602 fragments cosa que representa un 9'51%, un percentatge prou significatiu.

Predominen, en conjunt, els atuells d'argiles oxidades —vermelloses, beix, rosades, ataronjades— amb acabats acurats en les parets externes i, minoritàriament, amb la presència, per fora, de pàtines cendroses o fins i tot de color gris molt fosc, quasi negres, clarament ornamentals, molt ben aplicades i sòlidament adherides (exemples, fig. 6, 12 i 19). Molt menys nombrosa, numèricament, és la producció d'origen local, cuita a foc reductor (exemples, fig. 6, 6, 15, 17 i 22) o amb les peculiars pastes de sandvitx, de clara tradició ibèrica (exemples, fig. 6, 23).

Pel que fa a les formes, n'hem identificat, sobretot, dues, la II i la III, a més d'alguna altra, purament testimonial.

La forma II és un gobelet de llavi obert, més aviat curt, amb panxa alta fusiforme o, ja, clarament ovoide, peu lleument marcat o inexistent i base plana o un xic còncava. La III posseeix un llavi còncav, més aviat alt i panxa preferentment ovoide, amb o sense peu i base plana o lleugerament còncava.

Dins del primer grup podem fer-hi cabre tres gots sencers, un d'esvelt i base plana (fig. 6, 1), un altre que correspondria a la variant Mayet IIA (fig. 6, 2)²² i el tercer, en clara forma de petita urna i peu marcat, que caldria aproximar a la variant Mayet IID (fig. 6, 3).²³ Una altra forma identificada seria la Mayet IIB, de llavi curt i molt obert (fig. 6, 8).²⁴ També hi classificaríem els fragments fig. 6, 4 i 5.

Als exemplars de la fig. 6, 6, 7, 10, 11, 13 i 15, els adjudiquem la forma III.

Per a la II, Mayet proposava, pel que fa a la variant considerada més antiga, que correspon als nostres fragments fig. 6, 1, 4 i 5, una cronologia inicial igual que per a la forma I, entre el darrer quart del segle II i el primer del segle I aC, a partir de dades de desigual valor.²⁵ Marabini, a partir del material estratificat de Cosa, argumentava una datació entre -100 i -50 que ens sembla més fiable i que López precisaria fixant un moment inicial en el primer quart del segle II aC i amb una forta intensificació de la seva presència entre el darrer terç d'aquella centúria i el primer de la següent.²⁶

Per a la variant Mayet IIA/Marabini III (fig. 6, 2) la cronologia proposada se situava entre el darrer quart del segle II i els inicis de l'I aC²⁷ i una mica més moderna per a la variant B (fig. 6, 8), a partir de la primera meitat, potser avançada del segle I aC.²⁸ Pel que fa a la variant D (fig. 6, 3), l'arqueòloga francesa defensava una cronologia en època d'August²⁹ que a grans trets pot ser considerada prou raonable i tot i que la veiem present en aquests nivells fundacionals —el fragment procedeix de l'estrat X, lluny, per tant, de ser considerat una contaminació. Caldria valorar, doncs, aquests fet en el benentès que, per les característiques morfològiques, pensem que ens podríem trobar davant d'una imitació local, potser una còpia descurada dels models en ús.

La forma III sembla clar que té el seu origen en la Mayet I de la qual en seria la perllongació en el temps i que s'ha de datar, preferentment, dins del segle I aC. És interessant notar com no se la troba entre les ofrenes de les tombes de la necròpoli emporitana de les Corts, que es data preferentment en el segle II aC i a Cosa sovintaja en contextos datats entre el -100 i el -50, acompanyada de les formes I i II.³⁰ La trobem, també, en el derelict de Albenga, a la costa lligur, dels primers anys del segle I aC³¹ o al Cabezo de Alcalà, a Azaila (Terol), abans de mitjan d'aquesta centúria.³²

18. SANMARTÍ 1978a, 448-449 i AQUILUÉ *et al.* 1984, 382-383, fig. 124, 5 i 9 (forma Lamb. 1), 384-385, fig. 125, 3 a 11 (forma Lamb. 5). La forma Lamboglia 2, en canvi, no hi és documentada. Entre el material del moment inicial de la Fase III de l'àrea del Pàrking emporità, que es dataria cap al -100, detectem, en A, les formes Lamb. 28 i 33b i la Lamb. 8, en B. Pel que fa al moment final d'aquesta fase, de mitjan segle I aC, només es localitzà A tardana —formes Lamb. 31, 34 i 33b— i B —formes Lamb. 1, 2, 3 i 5— (SANMARTÍ *et al.* 1983-1984, 146-149, fig. 33 i fig. 34).

19. MARABINI 1973, 35 i 49; LÓPEZ 1989, 59-60 i 94-95.

20. Pràcticament inexistents a la muntanya de Sant Julià de Ramis on excavem nivells republicans tardans d'ençà 1996. A Castell de la Fosca, a Palamós, tampoc no abunden tot i tractar-se d'un *oppidum* costaner. Les formes identificades són preferentment del segle I aC o, ja, clarament augustals (NOLLA *et al.* 1998, 67-69, fig. 3). En contra d'aquesta opinió LÓPEZ 1989, 59-60.

21. LÓPEZ 1989, 93; AQUILUÉ *et al.* 1984, 376.

22. MAYET 1975, 27. En general sobre la forma II, LÓPEZ 1989, 99-103, amb vastíssima bibliografia.

23. MAYET 1975, 27-29, pl. III, 22.

24. MAYET 1975, 27.

25. MAYET 1975, 26-27; també, NOLLA 1977, 545.

26. MARABINI 1973, 58-59, referint-se a les seves formes II i III. Per a Vegas, la seva forma 23 (VEGAS 1973, 62-63), es dataria a cavall entre el segle II i I aC. També, LÓPEZ 1989, 99

27. MAYET 1975, 27.

28. MAYET 1975, 27.

29. MAYET 1975, 27-29, pl. III, 22.

30. MARABINI 1973, 59-62; també LÓPEZ 1989, 104.

31. LAMBOGLIA 1952, 172 i 175, fig. 31 i 32, en especial núm. 20 a 26.

32. BELTRÁN, 1976, 206, fig. 51, IG907, 908 i 999, que considera més moderns que els gots de vora inclinada i recta.

Entre les peces de classificació més difícil identificades, destacaríem, en primer lloc, un got petit sense llavi, globular (fig. 6, 12) que mostra, a la paret externa, una patina cendrosa i una decoració claviforme. Similars, pel que fa a l'argila, acabats externs i decoració, és un altre fragment (fig. 6, 19), informe, amb una nansa conservada que podria pertànyer a una tassa i que relacionem amb la forma IIIa³³.

Aquesta mena de decoració, de claus o espines aplicades, ens és coneguda a Cosa sobre gots de la forma I, entre el -150 i el -50³⁴ i sembla pròpia de la variant IC. La forma IIIa també pot ser decorada d'aquesta manera sobretot en peces pròpies de la segona meitat del segle I aC.³⁵ La presència d'aquests fragments a Girona prova la continuïtat d'ús d'aquesta decoració durant la primera meitat del segle I aC. En un cas i altre són, indubtablement, peces importades.

Finalment hem de referir-nos a dos fragments, notables, no pas fàcils de classificar, que podrien ser d'origen local. Un (fig. 6, 14) sembla un gobelet esvelt de llavi molt desenvolupat i ben diferenciat, amb una banda patinada de gris molt fosc, quasi negre, a la vora externa,³⁶ i l'altre (fig. 6, 18), de forma globular, cos baix, peu motllurat i base plana que recorda vagament la forma III.

Presentem, també, una mostra representativa de peus on podem observar, sense que sigui possible assimilar-los amb seguretat a una forma o altra, les diferents solucions adoptades (fig. 6, 17 i 20 a 26).

Un conjunt interessant, prou uniforme, on destaca, sobretot, l'absència de la forma I, present, en canvi, conjuntament amb la II, en el farcit de les sitges emporitanes Gall 1 i 2,³⁷ la data final de la qual se situaria vers el -75, la coexistència de les formes II i III i la presència de la forma IIIa de López, que reblen, de bell nou, la datació global proposada per a aquests nivells.³⁸

Les ceràmiques locals fines (figs. 7 a 15)

Conformen, amb diferència, el conjunt més nombrós amb 4.192 fragments inventariats i un altíssim percentatge del 66'22%. Tanmateix, aquest grup no és, sinó, un calaix de sastre amb uns quants subgrups de molta personalitat i ben coneguts, les anomenades ceràmiques emporitanes, reduïdes i oxidades, la ceràmica d'engalba

blanca i la ceràmica ibèrica pintada que es limità a produir quasi en exclusiva una única forma, el *kalathos*, i, finalment, un darrer apartat heterogeni i, fins a cert punt, imprecís, amb 1.400 fragments i un 22% del total que convencionalment i pobrament anomenem «ceràmica fina local atípica», amb un repertori de formes que se'ns escapa. Les argiles són idèntiques o molt semblants a les de les emporitanes, engalbes blanques o pintades però estan mancades d'alguna de les peculiaritats que permeten disposar-les en un calaix o en un altre i que molt sovint, n'estem segurs, no seran altra cosa que fragments que o bé són massa petits o han perdut algun element característic que possibilita classificar-los, correctament, en un o altre dels grups coneguts.

Aquestes ceràmiques que hem quantificat com un sol bloc i que analitzarem independentment, no són altra cosa, segons pensem i tal com ja hem manifestat altres vegades,³⁹ que la producció d'un sol conjunt de tallers que relacionem amb Empúries no pel fet físic de la seva presència en aquella ciutat, que de moment no s'ha pogut provar, sinó atès que és a través d'*Emporion* que surtien cap a l'exterior per via marítima en aprofitar el paper que la *polis* d'origen focu jugà poc després de l'esclafament de la gran revolta indígena del -195, com a centre privilegiat d'arribada i redistribució del comerç, preferentment de vi itàlic procedent de *Puteoli*, en primer lloc, i d'altres punts de la península centremediterrània, que convertí aquest port en un dels principals de la costa de llevant d'Hispania, fent necessària la creació de punts d'ancoratge subsidiaris i grans obres d'infraestructura d'una enorme volada. Els beneficis d'aquesta situació es fan evidents en la monumentalització, en aquells anys, d'*Emporion* i, més endavant, en la fundació *ex novo* de la ciutat regular, vers el -100, de dimensions considerables.⁴⁰

Aquesta terrisseria, o potser millor, conjunt de tallers, amb una producció francament uniforme pel que fa a argiles, cuita i acabats, aconseguí, amb força rapidesa, monopolitzar el mercat de la ceràmica de qualitat en tot el territori nord-oriental de l'actual Catalunya que, a grans trets coincidiria amb el del *populus* dels indigets, i fent-se present amb força més enllà d'aquests límits geogràfics en treure profit del paper redistribuidor del port emporità.⁴¹ Es tracta, sempre, d'una ceràmica excel·lent, ben depurada, de

33. Vegeu LÓPEZ 1989, 107-108 i 114, figura dreta, núm. 3, amb una peça procedent de Solsona que la recorda, amb nansa i decoració d'espines. Aquesta forma tindria una datació inicial, en aquest territori de cap al -75 o una mica abans, perdurant fins a l'inici del segle primer.

34. MARABINI 1973, 262, pl. 2, 13.

35. MAYET 1975, 29-30; Vegas (1973, 65-66, fig. 21) considera aquest tipus decoratiu propi de la segona meitat de la centúria. També, LÓPEZ 1989, 94 i 107-109.

36. Un paral·lel a LÓPEZ 1989, 103, figura dreta, 3 i 302, d'Eivissa (col·lecció Vives Escudero), que classifica dins de la forma IIIA.

37. AQUILUÉ *et al.* 1984, 376 i 414-415, fig. 140,2 i 3.

38. A l'àrea del Pàrking, al sud de la Neàpolis emporitana, la Fase III, que dataríem entre el -100 i el -50, mostra, pel que fa a la ceràmica de parets fines, moltíssimes similituds, amb les formes Marabini I, II, III i IV (SANMARTÍ *et al.* 1983-1984, 146-149, fig. 33, 7, 11, 14 i 15 i fig. 35, 1 a 9).

39. NOLLA 1977, 830-988; NOLLA, 1981, 62; AQUILUÉ *et al.* 1984, 370; NOLLA 1985, 194.

40. Sobre aquest tema: AQUILUÉ *et al.* 1984, 135-143; NIETO, NOLLA, 1985, 265-283; MAR, RUIZ DE ARBULO 1988, 39-60; NOLLA, NIETO, 1989, 377-382; MARCET, SANMARTÍ 1989, 27-31, 73-75 i 91-119; SANMARTÍ *et al.* 1990, 117-144; MAR, RUIZ DE ARBULO, 1993, 133-266; RUIZ DE ARBULO 1994, 11-44; NOLLA 1998, 424-439; NIETO, RAURICH 1998, 57-76.

41. El derelict de l'Illa Pedrosa (l'Estartit, Torroella de Montgrí) n'és un exemple extraordinari, amb un carregament diversificat, entre el qual hi havia gots ansats de la forma 1 (PONCE 1975, 73-111). Sobre el paper d'aquest vaixell, ROMAN 1987, 308-312 (amb la bibliografia anterior). En relació a la presència de ceràmica grisa, preferentment l'ansat, i ibèrica pintada més enllà de la costa de llevant de la península ibèrica podeu consultar: LAMBOGLIA 1954, 84-125; FERNÁNDEZ MIRANDA 1976, 255-259 (la forma 1 a les illes Balears); ARANEGUI 1987, 87-97; CONDE 1991, 141-168, figs. 14, 20, 22, 32 i 34; BRUNI, CONDE 1991, 543-576.

parets prou primes, cuita uniforme, sovint amb un característic dring metàl·lic, amb colors clars —rosat, vermellós, beix— o foscos —grisos de moltes tonalitats—, amb fines marques del tornejat, amb parets internes estriades. Sobre aquesta base, el taller produïa tipus ceràmics específics, cada un dels quals tenia la seva pròpia personalitat i uns objectius determinats per cobrir les necessitats diferents dels consumidors. Com és natural, les interferències i els «emprèstits» d'un grup a l'altre són constants: el peu anul·lar característic de les emporitanes és, també, ben present entre algunes formes de la ceràmica d'engalba blanca; el fons còncav i umbilicat propi dels *kalathoi* pintats s'usà a bastament en olles, urnes i gerres de la ceràmica d'engalba blanca i en alguna de les formes (forma 7, per exemple) de la ceràmica emporitana, la decoració pintada a base de senzills motius geomètrics o d'abstraccions vegetals no ornamentà exclusivament els *kalathoi* sinó també algunes formes de la ceràmica emporitana⁴² o de les d'engalba blanca,⁴³ tampoc són rars uns bellíssims *kalathoi* cuits a foc reductor, en la tècnica de les emporitanes grises, ni la presència d'aquests barrets de copa engalbats de blanc, essent impossible, en aquest cas, saber si ens trobem davant d'una ceràmica ibèrica pintada o d'engalba blanca.

Les ceràmiques emporitanes (figs. 7 a 10)

La trobem, indistintament, en versió oxidada o reduïda, en el benentès que la primera és molt més rara, quasi testimonial. Es tracta d'una tria feta en el moment de coure sobre un repertori de formes aparentment idèntic.⁴⁴ En aquest dipòsit, les oxidades són, només, 47 fragments, un 0'74%; cal, però, matisar aquesta dada en considerar que és molt possible que una part significativa del que classificàvem com «ceràmiques fines locals» fossin, en realitat emporitanes oxidades. Les grises o reduïdes, amb tonalitats que van del gris fosc, quasi negre, al gris perla o gris rosat, conformen un grup poderós amb 1.294 fragments i un percentatge del 20'44%. En no haver-hi cap raó de pes per no fer-ho així, les analitzarem plegades.

Dins d'aquest conjunt de ceràmiques fines locals, les emporitanes, amb uns peus sempre iguals i acabats uniformes, cobreixen, sobretot, les necessitats del menatge de taula, amb un producte de llarga tradició, molt apreciat, que innova, adoptant amb habilitat, formes conegudes, funcionals i d'èxit dels grans centres terrissaires de la mediterrània, però passats, sempre, pel sedàs de la pròpia tradició. Trobem, preferentment, escudelles, plats i gots, el servei de taula bàsic, i, amb presència testimonial, d'altres atuells que, puntualment, poden substituir algunes de les formes bàsiques o subvenir a necessitats específiques.

42. NOLLA 1982, 137-143.

43. NOLLA 1985, 189-195.

44. Percentatges que se situen entorn del 0'84% en aquest dipòsit i, en canvi, a l'entorn del 10% en les sitges Gall 1 i 2 d'Empúries (NOLLA, 1982, 133, nota 14).

Les escudelles (fig. 7)

És una de les tres peces més corrents en aquest dipòsit, sobretot la forma 12⁴⁵ o A-II,⁴⁶ amb una carena alta i molt viva, i que sembla inspirar-se en la forma Lamboglia 27c de la campaniana A. El seu origen el podem rastrejar a partir de mitjan segle III aC, rarament i amb perfils més suaus, amb peus menys definits, però no fou fins a la primera meitat del segle II aC que quedaria plenament definit i esdevindria peça d'ús habitual (fig. 7, 3 a 6), de vegades decorat amb una banda patinada a la vora exterior d'un color amb clar contrast amb el de l'argila (fig. 7, 3 i 4).⁴⁷ Apareix a bastament entre el material recuperat a les sitges Gall 1 i 2 d'Empúries⁴⁸ o a la Fase III del Pàrking.⁴⁹

Una variant d'aquesta escudella és la forma 14 o A-III,⁵⁰ de llavi recte (fig. 7, 2) i, puntualment, lleument engruixit, en aquest cas forma A-IV (fig. 7, 1), molt més rara i que coneixem d'ençà la primera meitat del segle II aC, amb paral·lels, escassos, a les sitges Gall 1 i 2⁵¹ i encara més nombroses a la Fase III del Pàrking.⁵²

En aquest dipòsit hem identificat 49 elements (forma 12 + forma 14) cosa que significa un 21'58% del total de peces atribuïdes, amb seguretat, a una forma concreta.

Els plats (forma 11 o C) (fig. 8)

S'inspiren en la forma Lamboglia 5 (i potser 7) de la campaniana A i B, però, com sempre, interpretant-la amb personalitat. Es tracta d'una forma relativament moderna que no trobem abans del darrer quart del segle II aC i que, sobretot, és pròpia del segle I aC,⁵³

45. Fem servir la classificació utilitzada a AQUILUÉ *et al.* 1984, 371-373 i a NOLLA, CASAS 1992, 11-14 i fig. 1.

46. BARBERÀ *et al.* 1993, 24, lám. 3, 7 a 11.

47. NOLLA 1977, 874-877; AQUILUÉ *et al.* 1984, 373; BARBERÀ *et al.* 1993, 21-24. Sobre la decoració a base de bandes patinades de color diferent: NOLLA 1982, 143-146.

48. AQUILUÉ *et al.* 1984, 373 i 394-395, fig. 130, 14, 396-397, fig. 131, 6 a 8; BARBERÀ *et al.* 1993, 25, lám. 4-5.

49. SANMARTÍ *et al.* 1983-1984, 146-149, fig. 33, 10, 13, 16 i 18 i fig. 36, 3.

50. AQUILUÉ *et al.* 1984, 373; BARBERÀ *et al.* 1993, 25, láms. 4 i 5.

51. AQUILUÉ *et al.* 1984, 373 i 394-395, fig. 130, 11-12; BARBERÀ *et al.* 1993, 26, láms. 6 i 7. A Bordegassos (Sant Mori-Vilopriu, Alt Empordà), aquesta forma és present de manera escassa en la sitja 1, del final del segle II aC i, en canvi, sovinteja en la sitja 2, de primer quart/primer terç de la centúria següent (CASAS *et al.* 1991, 121-133, fig. 1, 13 i fig. 6, 1, 2, 6 i 7).

52. SANMARTÍ *et al.* 1983-1984, 146-149, fig. 33, 17 a 20 i fig. 36, 4.

53. Sobre aquesta forma (11 o C), consulteu NOLLA 1977, 881-883; AQUILUÉ *et al.* 1984, 372-373; BARBERÀ *et al.* 1993, 30-31. A Sant Julià de Ramis la seva presència es detecta en els nivells republicans tardans més moderns associats a l'abandonament d'ús de la gran muralla de finals del segle II aC, segons les dades, molt precises, aconseguïdes en la campanya d'excavació de 1998 —sobre la muralla podeu veure BURCH *et al.*, en premsa. Ben documentada a les sitges Gall 1 i 2 d'Empúries, de vers el -100 (AQUILUÉ *et al.* 1984, 372-373, 396-397, fig. 131, 1 a 5), en dues mides, de 250 i 270 mm i també present a la sitja 2 de Bordegassos (Sant Mori-Vilopriu, Alt Empordà), amb una cronologia de primer quart/primer terç del segle I aC (CASAS *et al.* 1991, 122-133, fig. 7, 1). Entre la ceràmica de la Fase III del Pàrking d'Empúries, no s'ha identificat dins del moment inicial que es dataria vers el -100, i sí, en canvi, entre els objectes del moment final, d'aquesta mateixa fase, amb una cronologia de vers el -50 (SANMARTÍ *et al.* 1983-1984, 146-149, fig. 36, 1 i 2).

cosa que podria indicar, com l'èxit dels prototips envernissats, potser, la introducció o popularització de nous costums alimentaris.

En trobem de tres mides de 150/152 mm de diàmetre, de 170/172 i de 248/271, en aquests cas, més alts. La petita i la mitjana són molt més usades. Pel que fa a la decoració, a casa Pastors només podem assenyalar l'ús de solcs o bandes de fines estries;⁵⁴ altres vegades eren decorats d'altres maneres.⁵⁵

En aquest dipòsit hem identificat 67 elements amb un percentatge de 29'51%.

Altres plats testimonials (fig. 10, 1 a 4)

La forma 15⁵⁶ que s'inspirà en els plats de llavi penjant tan característics de la ceràmica de vernís negre d'ençà el segle III aC⁵⁷ i que, com hem vist, és una de les dues úniques formes en A tardana localitzades en aquest dipòsit (vegeu *supra*) (fig. 10, 1 i 2). En coneixem paral·lels a les sitges Gall 1 i 2⁵⁸ i entre les troballes dels nivells més moderns d'*oppidum* de Sant Julià de Ramis i a la sitja 2 de Bordegassos (Sant Mori-Vilopriu, Alt Empordà) en un context de primer quart/primer terç del segle I aC.⁵⁹ N'hem identificat, només, 6 elements, un 2'64%.

La forma 19, nova (fig. 10, 3 i 4), és semblant a l'anteriorment descrita però amb el llavi recte i amb un solc característic a la cara superior que fan que recordi els perfils de la forma Lamboglia 6. No és present en les sitges emporitanes però sí a Sant Julià. Només n'hem reconegut dos elements i, per tant, un percentatge testimonial del 0'88%.

Els gots ansats (fig. 9, 3 a 11)

Considerem que aquest és l'ús principal dels vasos bicònics, les nostres formes 1 o D-I (fig. 9, 3 a 8 i 10) i 2 o D-II (fig. 9, 9 i 11), és a dir, atuells fets servir exclusivament per beure, tan especialitzats com podien ser els gobelets de les ceràmiques de parets fines.⁶⁰

La forma 1 o D-I, el bicònic per excel·lència, és la forma més tradicional d'aquesta producció, d'origen discutit i antic i que, evolucionant, continuà en ús sense minva del seu prestigi, fins la segona meitat avançada del segle I aC, en època augustal.⁶¹ N'hi ha, en contextos republicans tardans, de diverses mides, alguns de molt petits (fig. 9, 4), altres de mitjans (fig. 9, 5 a 11) i alguns, més rars, de grans, que indiquen usos diversos i espe-

cialitzats, essent els més petits fireta, gots per a beure, els de mides intermèdies, i gerres, els de més capacitat.

El conjunt del dipòsit que estudiem és ben semblant al de les sitges Gall 1 i 2⁶² i uns i altres subratllen les peculiaritats d'aquesta forma entre finals del segle II i mitjan de l'I aC, amb peus anul·lars, sempre iguals (exemple fig. 9, 8), panxa baixa i poc desenvolupada, amb carena molt marcada, de formes esveltes i seccions de nansa molt característiques (exemples fig. 9, 4, 5 i 7 a 9), amb, de vegades, l'ús ornamental d'un, dos o tres filets disposats al coll (fig. 9, 5, 6 i 8). Pel que fa al perfil dels llavis, observem solucions noves, algunes de les quals són inspirades en les peculiars vores de les ceràmiques d'engalba blanca⁶³ (fig. 9, 5, 6 i 10, per exemple), una característica de la fase més avançada d'aquesta producció, a partir de la darrerria del segle II i, sobretot, de l'I aC.

La forma 2 o D-II⁶⁴ no deixa de ser una senzilla variant de la 1, amb un llavi recte i alt (fig. 9, 9 i 11). La trobem, també, en les sitges Gall 1 i 2⁶⁵ i en aquest dipòsit no és gens rara.

D'aquest got d'una nansa (forma 1 + 2) n'hem identificat 80 elements amb un percentatge, notabilíssim, del 35'24%.

Hem deixat per al final la forma 4 o H-II,⁶⁶ un petit tupí, de base plana (fig. 9, 3) que coneixem, també a les sitges emporitanes en una versió una mica més gran⁶⁷ que recorda molt més alguns atuells de cuina que no pas el tradicional bicònic. La peça de casa Pastors, per les mides, potser podria servir de joguina o de petit got. La d'Empúries, força més gran, degué servir per a beure.

En aquest dipòsit només n'hem indentificat una (0'44%).

Les altres formes (fig. 9, 1 i 2 i fig. 10)

A continuació definirem i comentarem les altres formes identificades, assenyalant, en cada cas, origen, ús, presència i paral·lels.

Forma 3 o F-I (fig. 10, 16 a 18)

Elegant copa amb dues nanses que en altres ocasions havíem explicat com una senzilla variant del gerret bicònic, amb l'afegit d'una nansa⁶⁸ però que caldria reinterpretar en existir, amb perfils característics del moment, molt abans de la consolidació hegemònica d'aquests tallers nord-orientals.⁶⁹

54. NOLLA 1982, 153.

55. Amb impressions digitals, per exemple (NOLLA 1982, 149-151) o impressions i incisions (NOLLA 1982, 153).

56. AQUILUÉ *et al.* 1984, 373.

57. Aquesta forma apareix entre les produïdes en el taller de les tres palmetes radials de *Rhode* (SANMARTÍ 1978 b, 28, fig. 3, 36).

58. AQUILUÉ *et al.* 1984, 373 i 394-395, fig. 130, 9 i 10

59. CASAS *et al.* 1991, 122-133, fig. 7, 2.

60. BARBERÀ *et al.* 1993, 32-36.

61. Sobre aquesta forma, AQUILUÉ *et al.* 1984, 371; ARANEGUI 1985, 101-112; ARANEGUI 1987, 87-97; JÀRREGA 1990, 43-48; BARBERÀ *et al.* 1993, 32-36.

62. AQUILUÉ *et al.* 1984, 371, 390-391, fig. 128, 5 a 7, entre els publicats.

63. NOLLA 1981, 55, fig. 4.

64. Sobre aquesta forma, NOLLA 1977, 864-865; AQUILUÉ *et al.* 1984, 371; BARBERÀ *et al.* 1993, 37, lám. 11.

65. AQUILUÉ *et al.* 1984, 371 i 390-391, fig. 128, 1 i 2.

66. NOLLA 1977, 864; AQUILUÉ *et al.* 1984, 371-372.

67. AQUILUÉ *et al.* 1984, 371-372 i 392-393, fig. 129, 5.

68. NOLLA 1977, 862-864; AQUILUÉ *et al.* 1984, 371 i 390-391, fig. 128, 3 i 4.

69. BARBERÀ *et al.* 1993, 40-41, lám. 13.

A partir de la segona meitat avançada del segle II aC,⁷⁰ en el mateix moment en què apareixen i es consoliden algunes formes noves —la núm. 11, per exemple—, la tornem a trobar, sense que, de moment, en puguem explicar, satisfactòriament, el seu origen, modificació puntual de la forma 1 o recreació d'una copa ja existent i prestigiosa especialment indicada per a beure vi amb tota la càrrega de comportament social i aristocràtic que, aquest fet, té en moltes societats antigues i que l'arribada massiva de vi italià devia popularitzar. A favor d'aquesta possibilitat assenyalaríem la raresa quantitativa d'aquest calze, la seva dignitat i bellesa augmentada pel fet que, quasi sempre, fins ara, la trobem decorada amb pintura de color vermell fosc i amb una temàtica idèntica a l'usada per ornamentar els *kalathoi* d'aquests tallers.⁷¹ En segon lloc, com a nou argument, la presència d'uns peus complexos, de vegades alts i motllurats, que reforcen la qualitat de la peça i que se separen dels de la forma 1 i que semblen reproduir prototips metàl·lics⁷² (fig. 10, 17 i 18).

En aquest dipòsit n'hem identificat tres elements amb un percentatge testimonial de l'1'32%.

Forma 6 o I-I (fig. 9, 1 i 2)

Aquesta gerra, esvelta i elegant, la trobem present en les sitges Gall 1 i 2 d'Empúries.⁷³ El perfil recorda els *lagynoi* d'algunes produccions de l'orient de la mediterrània. Sembla que en ceràmica grisa emporitana no fou, sinó, la còpia d'un model produït en certa quantitat pel grup de les ceràmiques engalbades de blanc.⁷⁴

La seva presència, aquí i a Empúries, és mínima, dos individus i un 0'88%.

70. La trobem, per exemple, en les sitges Gall 1 i 2 d'Empúries, de molt a finals del segle II aC (AQUILUÉ *et al.* 1984, 371) o a la sitja 1 de Bordegassos (Sant Mori-Vilopriu, Alt Empordà), en un context cronològic molt semblant (CASAS *et al.* 1991, 121-123 i 125-133, fig. 2, 11). No és present, en canvi, entre la ceràmica del moment inicial de la Fase III del Pàrking, al sud de la Neàpolis, de vers el -100, i si entre els objectes del moment final de vers el -50 (SANMARTÍ *et al.* 1983-1984, 149, 36, 8, 10 i 13).

71. NOLLA 1982, 137-143. En canvi, sense decoració evident a Bordegassos (CASAS *et al.* 1991, 121-123, fig. 2, 11).

72. Tal com hem pogut observar entre el material d'una sitja explorada recentment —i encara inèdita— en l'àrea foral emporitana i que es data, amb seguretat vers el -50. Sembla que queda clar, observant les copes aparegudes en aquest dipòsit, la tendència cap a la creació de peus més alts i sofisticats a partir de models més senzills i de perfils més convencionals (sitges Gall 1 i 2 i sitja 1 de Bordegassos, entre els perfils més antics, nivells inferiors de casa Pastors, en un estadi intermedi i sitja nova del fòrum emporità, acabant de dibuixar aquest procés). Agraïm als nostres col·legues, X. Aquilué, M. Santos, P. Castanyer i J. Tremoleda, aquesta informació.

73. AQUILUÉ *et al.* 1984, 372, 394-395, fig. 130, 1 a 3; BARBERÀ *et al.* 1993, 45, lám. 15.

74. NOLLA 1981, 55, fig. 3, 3; AQUILUÉ *et al.* 1984, 375, 408-409, fig. 137, 1 i 2. En ceràmica grisa la trobem, també, entre les ofrenes d'una tomba d'incineració de la Clota (CASAS 1982, 160, fig. 4, 1) i en certa quantitat a la sitja 2 de Bordegassos (CASAS *et al.* 1991, 122-133, fig. 6, 3 i fig. 7, 1).

Forma 7 (fig. 10, 14 i 15)

Càntir reconegut per primera vegada a Empúries, en un context de vers el -100⁷⁵ i que podria tenir el seu origen en els *askoi* locals que desapareixen en el pas del segle III al II aC.⁷⁶

El fons és còncau i un xic umbilicat i el broc per vessar recorda vagament un *protomos* d'animal. Dos individus (0'88%), un (fig. 10, 15), en ceràmica oxidada.

Forma 10 (fig. 10, 11)

Una imitació mimètica de la píxida, la forma Lamboglia 2, que coneixem en campaniana A i, sobretot, en B. El documentem, amb seguretat, per primera vegada en contextos de molt a finals del segle II aC,⁷⁷ un moment especialment creatiu i innovador per aquest grup ceràmic. En aquest dipòsit la seva presència es limita a un únic exemplar (0'44%).

Forma 13 (fig. 10, 10)

Nosaltres hi veiem la versió emporitana del got de campaniana B al qual Lamboglia donà el núm. 3 i com en el cas anterior —forma 10—, coneixem no abans de la darrera del segle II aC.⁷⁸ N'hem identificat quatre elements (1'76%).

Forma 18 o H-I (fig. 10, 19)

Aquest flascó de cos cilíndric, amb una sola nansa i base preferentment plana, és una forma quasi inexistente, raríssima, en contextos arqueològics relacionada amb zones habitades i, de cap manera, pot ser considerada, en canvi, una forma estranya i poc documentada. Efectivament, aquesta aparent paradoxa se soluciona si tenim en compte que es tracta d'una gerreta especialitzada i d'ús preferentment funerari. Només cal analitzar les necròpolis emporitanes de les Corts, Bonjoan o la Clota per veure-la ben representada entre els objectes que acompanyen els difunts.⁷⁹ Un sol exemplar (0'44%).

75. AQUILUÉ *et al.* 1984, 372 i 392-393, fig. 129, 1.

76. Sobre origen i evolució podeu consultar: NOLLA 1977, 982-984.

77. AQUILUÉ *et al.* 1984, 372 i 392-393, fig. 129, 6 i 7. També present en el moment final de la Fase III del Pàrking emporità (SANMARTÍ *et al.* 1983-1984, 149, fig. 36, 11), en la sitja 2416 del jaciment dels Tolegassos, a Viladamat, en el rerepaís immediat d'Empúries, en un context de primera meitat del segle I aC (CASAS *et al.* 1996, 83-84, fig. 13, 13) o a l'*Oppidum* de Sant Julià de Ramis, en nivells estratigràfics de final del segle II o inicis del I aC.

78. AQUILUÉ *et al.* 1984, 373 i 394-395, fig. 130, 13.

79. BARBERÀ *et al.* 43, lám. 13, on es posa de manifest l'ús funerari preferent d'aquesta peça. A les sitges Gall 1 i 2, amb centenars d'individus identificats, només dos poden atribuir-se a aquesta forma. Un exemplar, també, entre el material del moment final de la Fase III del Pàrking emporità, de vers el -50 (SANMARTÍ *et al.* 1983-1984, 149, fig. 36, 12).

Forma 20 (fig. 10, 7)

Petit got de doble curvatura (0'44%), amb un possible paral·lel entre la ceràmica del moment final de la Fase III del Pàrking d'Empúries que es dataria dins de la segona meitat avançada del segle I aC.⁸⁰

Forma 21 (fig. 10, 8 i 9)

Got petit de llavi desenvolupat i penjat. Sembla, i potser és aquest el seu origen, una versió reduïda del plat de la forma Lamboglia 36 de la campaniana A. N'hem individualitzat, en aquest dipòsit, l'únic lloc on de moment l'hem identificada, 4 peces (1'76%).

Forma 22 (fig. 10, 5 i 6)

També classificada com a forma B.⁸¹ Aquesta escudella petita és una de les formes més abundants en contextos antics i al llarg de pràcticament tot el segle II aC.⁸² A partir de les acaballes d'aquesta centúria i durant la següent, el seu paper es veié sensiblement reduït⁸³ potser en ser substituït per formes de capacitat similar i formes més «modernes». A casa Pastors n'hem identificat, només, dues peces (1'76%), una de les quals, de carena alta i molt marcada, recorda i no pot ser una casualitat, les escudelles mitjanques de la forma 12.

Forma 23 (fig. 10, 13)

Petita escudella o, potser millor, got que sembla una rèplica llunyana i personal de la forma Lamboglia 31 de la campaniana A. Només n'hem identificat un exemplar (0'44%).⁸⁴

Forma 24 (fig. 10, 12)

Recipient baix de funció indeterminada, potser un suport o un plat petit i alt. Només en coneixem aquest exemplar (0'44%) cosa que dificulta poder intentar esbrinar-ne l'ús.

Les ceràmiques d'engalba blanca (fig. 11)

Preferentment cuites amb oxigen i sempre recobertes exteriorment per una engalba blanca que, sovint, és de qualitat. Aquesta producció, sortida dels mateixos tallers que fabricaren les emporitanes, les ibèriques pintades, i algunes imitacions dels gobelets de parets pintades, s'especialitzà en gerres per servir líquids a taula i per petits contenidors, amb o sense nansa, que serviren sovint com a ús darrer d'urna cinerària.⁸⁵ Les mides i la fragilitat d'aquestes peces, la dificultat per estibar-les, expliquen, entre altres raons, que es trobin rarament més enllà del territori immediat d'Empúries.⁸⁶

En aquests estrats se'n recolliren 1.115 fragments és a dir, un 17'61% del total, la major part del quals pertanyien a gerres grans i mitjanques (formes 2 a 6)⁸⁷ sense que sigui possible afinar més. Presentem, ara, només tres peces, dues de les quals corresponen a formes noves i la tercera, a una variant prou diferent de la forma 1: l'escudella o forma 9 (fig. 11, 1), amb llavi un xic engruixit i amb solcs suaus que l'emmarquen i engalbat per dins i per fora. Un *kalathos* de llavi curt i decorat amb un filet robust, només engalbat per l'exterior (fig. 11, 2), i una olla amb dues nanses (fig. 11, 3) que és una versió diferent de la forma 1 i de la qual en coneixem alguns paral·lels procedents de les necròpolis emporitanes, fins ara inèdits.⁸⁸

Ceràmica ibèrica pintada (figs. 12 a 15)

La personalitat d'aquestes produccions s'ha posat de manifest diverses vegades aquests darrers anys⁸⁹ i, per tant, no cal insistir-hi.

En aquest dipòsit, aquesta terrissa, tota procedent dels mateixos tallers, representa un total de 339 fragments i un percentatge del 5'32%, en el benentès que només hi hem identificat tres formes, dues de les quals són testimoniales (fig. 11, 7 i 8), representades per un sol element cada vegada, i l'altra, el *kalathos*, omnipresent (fig. 12, fig. 13 i fig. 14, 1 a 6).

Els *kalathoi*, la funció del qual, malgrat tot, se'ns escapa i que, potser servia de contenidor de líquids i sòlids d'ús immediat a la cuina i a taula —és curiós que, precisament, les altres dues formes identificades corresponguin, també, a petits contenidors— els trobem en tres formats de mida diferent, un d'alçada notable —300 mm— i amb diàmetre de boca lleugerament

80. SANMARTÍ *et al.* 1983-1984, 149, fig. 36, 5.

81. BARBERÀ *et al.* 1993, 27-29, lám. 8.

82. De molt, si deixem de banda l'ansat, forma 1, el recipient més ben representat entre la ceràmica emporitana i les imitacions en contextos del segle II aC a l'*Oppidum* de Sant Julià de Ramis, segons palesen amb claredat les darreres excavacions (campanyes de 1996-1998) (dades inèdites). És també una de les formes ben representades entre el material ceràmic de la Fase II del Pàrking d'Empúries que cal datar dins del segon quart del segle II aC (SANMARTÍ *et al.* 1983-1984, 133-146, fig. 30, 6 i fig. 32, 5 a 7).

83. La presència, només testimonial, a les sitges Gall 1 i 2 d'Empúries, així sembla indicar-ho.

84. NOLLA 1977, 981. Un exemplar molt semblant, encara més pròxim al model original, a les Arenes o la Vinya d'en Guerra, una vil·la romana de Roses, en un context del segle I aC (NOLLA, CASAS 1984, 90-92, lám. XXV, 1).

85. Vegeu, per exemple, l'urna de la incineració Bonjoan núm 1 (ALMAGRO 1953, 214, fig. 185, 1), la incineració Granada núm. 1 (ALMAGRO 1953, 246-247, fig. 212, 5), i les incineracions les Corts núm. 34 (ALMAGRO 1953, 303, fig. 257, 4) i núm. 130 (ALMAGRO 1953, 366, fig. 356). A aquest conjunt caldria afegir-hi les quatre de peces inèdites de la col·lecció Ramon Font del Museu Diocesà de Girona, procedents d'excavacions antigues en àrees cementirials emporitanes.

86. NOLLA 1981, 57.

87. NOLLA 1981, 55, fig. 1, 3, fig. 2 i fig. 3; AQUILUÉ *et al.* 1984, 375 i fig. 137 a 139.

88. De la col·lecció Ramon Font del Museu Diocesà de Girona.

89. NOLLA 1977, 938-975; AQUILUÉ *et al.* 1984, 374-375, figs. 132 a 136; CONDE 1991, 141-168.

inferior —265 mm— (fig. 12), un altre de mida mitjana, amb alçades entre 175 i 210 mm i amb diàmetre de boca sempre superior, entre 210 i 225 mm (fig. 13) i un darrer grup de format més petit amb alçades entre 125 i 170 mm i amples de boca, sempre superiors, entre 155 i 195 mm (fig. 14, 1), essent més abundosos els mitjans i petits que els grans.⁹⁰ Es tracta de recipients clarament troncocònics, amb el diàmetre de boca quasi sempre més gran que l'alçada, amb una decoració pintada, senzilla i convencional, feta amb una característica pintura vermellosa fosca, amb una temàtica preferentment geometritzant molt reiterativa i amb incursions en alguna abstracció vegetal que ocupa, amb una, dues o tres franges superposades omplint la cara externa.⁹¹ La cara superior del llavi és una altra zona decorada, en aquest cas, amb un seguit de motius adaptats a l'espai disponible (fig. 15, amb un resum de tots els motius utilitzats). Els perfils del llavi varia d'un exemplar a l'altre essent possible resumir en cinc tipus les formes més corrents (fig. 14, 2 a 6)

Interessa assenyalar que un 10%, aproximadament, dels *kalathoi* classificats eren cuits a foc reductor, a la manera de la ceràmica emporitana grisa, de gran impacte i molt bells.⁹²

Les altres dues formes corresponen a una mena d'urna o olla, sense coll i llavi obert vers l'exterior, amb decoració pintada a la paret externa (fig. 14, 7), sense paral·lels, i a una gerra de llavi motllurat, una mena de *pitthos*, amb un robust filet, que coneixem en ceràmica emporitana⁹³ i en ceràmica d'engalba blanca.⁹⁴ La decoració pintada segueix fil per randa els esquemes ben coneguts, amb una faixa gruixuda perfilant el robust filet i un fris de palmes a sota (fig. 14, 8).

Ceràmica grollera de cuina reduïda i oxidada (fig. 16)

Terrissa de tradició local feta, preferentment, a torn lent o a mà i que representa, sempre, un tant per cent considerable entre la ceràmica localitzada en els jaciments arqueològics ibèrics d'aquest territori, amb un repertori formal certament limitat a un seguit d'atuells de disseny precís i de funcions específiques perfectament adaptats al foc i a les tasques pròpies de la manipulació i preparació dels aliments. Entre les formes, moltes d'origen antic, podem identificar olles, urnes,⁹⁵ tupins, cassoles amb i sense nanses, tapadores, recipients d'emmagatzematge de boca gran.

En aquests estrats fundacionals; a casa Pastors, aquesta ceràmica representa un total, considerable, de 1.231 fragments amb una quota percentual del 19'44%, amb una proporció de 3 a 1 de la cuïta a foc reduït en relació a la de tonalitats ataronjades i vermelloses. Les formes més representatives corresponen a olles, sense coll i llavi obert, de base plana (fig. 16, 5) o bombada,⁹⁶ d'urnes, similars (fig. 16, 10), i urnes o olles (fig. 16,3),⁹⁷ algunes de les quals, de mides reduïdes (fig. 16, 4), contenidors de gran diàmetre de llavi engruixit (fig. 16, 6 i 8),⁹⁸ cassoles de base plana (fig. 16, 2 i 12),⁹⁹ tapadores

96. A les sitges Gall 1 i 2 d'Empúries hi ha peces semblants però molt més baixes (AQUILUÉ *et al.* 1984, 376 i 418-419, fig. 142, 2 i 3). Sense sortir d'aquest jaciment, d'un lloc indeterminat del cementiri de les Corts (ALMAGRO 1953, 387-388, fig. 391, 4). Molt més pròximes, a la sitja 2 de Bordegassos, del primer quart o del primer terç del segle I aC (CASAS *et al.* 1991, 122-123, fig. 8, 3, 4 i 6). Un paral·lel entre els materials dels estrats d'abandonament de la factoria agrícola de l'Olivet d'en Pujol, a Viladamat (Alt Empordà), en el rerepaís immediat d'Empúries, un establiment extraordinari amb una «vida» curta entre -100 i el primer quart del segle primer (CASAS 1989, 30, fig. 12, 12).

97. Paral·lels a les sitges 1 i 2 de Bordegassos, de la darrerria del segle II aC i del primer quart o del primer terç del segle I aC, respectivament (CASAS 1991, 121-122, fig. 3, 8 i 122-123, fig. 8, 8); a l'estació de Serra de Daró (Baix Empordà), amb cronologia entre el final del segle II aC i l'època d'August (CASAS 1982 b, 325, lám. V, 5 i VI, 6) o al Camp del Bosquet, a Camallera (Alt Empordà), en contextos d'entre -140 i -120 (CASAS 1980, 281, lám. IV, 2) i més moderns (CASAS 1981, 41, lám. IV, 3). A Empúries, entre les ofrenes d'una tomba de les Corts que s'hauria de datar en el tercer quart del segle II aC (SANMARTÍ 1982, 78, fig. 4, 1) o en el rerepaís immediat del municipi romà, a l'Olivet d'en Pujol, en un context del segle I aC (CASAS 1989, 30, fig. 12, 11) i als Tolegassos, un i altre a Viladamat (Alt Empordà), dins de la sitja 2404, UE 2405, farcida durant el segon terç del segle I aC (CASAS *et al.* 1996, 76-80, fig. 9, 9 i 10). També, per exemple, a la Laietània costanera (GARCIA, 1992, 26, fig. 3, 21).

98. Peces similars a Empúries, en el farcit constructiu de les grans cisternes del *praesidium* (AQUILUÉ *et al.* 1984, 452-453, fig. 154, 1).

99. Una forma que podria tenir un precedent indígena més antic (vegeu, per exemple, la forma 7b de Puig Castellet (Lloret de Mar) (PONS *et al.* 1981, 134) o el repertori d'atuells en ceràmica grollera de Montbarbat (Lloret de Mar/Maçanet de la Selva) (VILÀ *et al.* 1994, 60, fig. 2, R3-1591), en un i altre cas anteriors al segle II aC), de mides menors. D'època republicana tardana en tenim nombrosos paral·lels, en el territori immediat: a la incineració núm. 72 de les Corts, a Empúries (ALMAGRO 1953, 332-333) i en aquesta mateixa necròpoli, sense procedència (ALMAGRO 1953, 387-388, fig. 391,3) o en una altra tomba nova que s'ha datat en el tercer quart del segle II aC (SANMARTÍ 1982, 78, fig. 4, 1), a les sitges Gall 1 i 2, amb llavi engruixit (AQUILUÉ *et al.* 1984, 376 i 416-417, fig. 141, 5), a la sitja 2 de Bordegassos (Sant Mori-Vilopriu, Alt Empordà) (CASAS *et al.* 1991, 122-123, fig. 8, 5), al fossat de l'estació del Camp del Bosquet, a Camallera (Alt Empordà), amb una cronologia, laxa, entre el final del segle II aC i inicis de l'I dC (CASAS 1981, 41, lám. IV, 2), a l'*oppidum* de Punta Guixols o del Fortim (Sant Feliu de Guixols) amb dues nances altes afrontades (NOLLA *et al.* 1989, 94, fig. 21, 3), a la sitja 2404, UE 2405, als Tolegassos, en un context de primer terç del segle I aC (CASAS *et al.* 1996, 76-80, fig. 9, 13) o a l'Olivet d'en Pujol, ambdues estacions a Viladamat, Alt Empordà, amb cronologies del segle I aC i una mica més enllà (CASAS 1989, 30, fig. 12, 13), a l'*oppidum* de Sant Julià de Ramis, entre altres. La popularització d'aquesta forma, en aquests anys, potser tingui alguna relació amb algun canvi alimentari o de preparació de les viandes que facilitaria l'arribada, entre altres, de les ceràmiques comunes itàliques, on les cassoles d'aquest tipus, associades a tapadores, són els atuells més característics (CASAS *et al.* 1990).

90. Les mesures que hem donat es basen en els exemplars sencers (o quasi sencers) de casa Pastors o de les sitges Gall 1 i 2 d'Empúries, en total, 11 peces.

91. AQUILUÉ *et al.* 1984, 374-375, fig. 136; CONDE 1991, 152 i 154-155 i figs. 19 i 27, preferentment.

92. NOLLA 1977, 945-946; CONDE 1991, 152-153.

93. La forma 8 (AQUILUÉ *et al.* 1984, 372, fig. 129, 4).

94. La forma 7 (NOLLA 1985, 189-195).

95. Amb nanses l'anomenem olla i sense, urna (CASAS *et al.* 1990, 34).

(16, 9)¹⁰⁰ i olles/cassoles, de gran diàmetre i baixes, de fons bombat i amb dues nanses, contraposades, de perfil molt característic (16, 1, 3, 11). La major part d'aquestes formes, amb petites variacions locals, les trobem, també, entre els nivells més moderns de l'*oppidum* de Sant Julià de Ramis.¹⁰¹

Les àmfores (fig. 17)

Entre el material recuperat només hem identificat tres tipus d'àmfora diferent, la d'origen ebusita, forma Maña E, amb 12 fragments i un testimonial 0'18%, sense cap perfil identificat, els contenidors ibèrics de boca plana, d'argiles bicolors i de sandvitx, de parets primes i de llavis tots iguals dins d'una diversitat uniforme, amb 75 fragments i un 1'17% i, sobretot, les àmfores itàliques, amb 122 fragments i un 1'19%. En aquest grup totes són contenidors de vi sense que hàgim pogut identificar cap grecoitàlica, una dada prou significativa amb relació a la datació proposada pel dipòsit. Hi reconeixem àmfores de la forma Dressel 1A, de llavis més curts i triangulars (fig. 17, 4, 7 i 8, per exemple) i, més nombroses, de llavis més rectes i més alts, les anomenades Dressel 1B que són, en general, una mica més modernes, en relació aproximada de 3 a 1.¹⁰² Dins del grup de les àmfores de vi itàliques destaca el conjunt uniforme de les «DB», d'origen campanià i, concretament, de l'àrea de Pompeia que trobem a bastament en els jaciments republicans tardans d'aquest territori.¹⁰³

La lucerna (fig. 18)

Un únic fragment, prou gran, de llàntia proporciona l'excavació d'aquests nivells inferiors, cosa que representa un raquític 0'01% del total dels fragments de ceràmica recuperats, una presència purament testimonial que posa novament en evidència un comportament, pel que fa a l'*instrumentum domesticum* dels nivells fundacionals d'aquesta ciutat, similar, quasi idèntic, al dels *oppida* d'aquest territori.

100. Amb precedents més antics (per exemple la forma X de Puig Castellet, Lloret de Mar (PONS *et al.* 1981, 135), però ara amb perfils més esvelts i de més diàmetre. Paral·lels amb cronologies de II-I aC a la necròpoli de les Corts d'Empúries, sense procedència (ALMAGRO 1953, 387-388, fig. 391, 2), a la sitja 1 de Bordegassos, Sant Mori-Vilopriu (CASAS *et al.*, 1991, 121-122, fig. 3, 10), a Tolegassos (Viladamant) dins del dipòsit 2104, amb materials del segle II i I aC (CASAS *et al.* 1996, 73, fig. 7, 7), a Sant Julià de Ramis o al turó del Castell d'Hostalric (la Selva), amb datacions imprecises del segle II aC (BOSCH *et al.* 1990, 13, lám. 6, 42).

101. Campanyes de 1996 a 1998. Material inèdit.

102. A les sitges Gall 1 i 2 o a l'estrat V del *kardo B* d'Empúries, coetanis, trobem, també preferentment, llavis alts i rectes però amb presència significativa de grecoitàliques modernes (AQUILUÉ *et al.* 1984, 369 i 386-388, fig. 126 i 127 i 377-378 i 422-423, fig. 144). Només Dressel 1A i 1B, entre el material del moment final de la Fase III del Pàrking d'Empúries (SANMARTÍ *et al.* 1983-1984, 147-149, 37, 1 a 6).

103. NOLLA 1978, 201-230 (217-220, pel material procedent dels nivells inferiors de casa Pastors. Sobre l'origen, TCHERNIA 1986, 45-47.

El fragment correspon a la forma Ponsich I C o Ricci G,¹⁰⁴ amb nansa (parcialment conservada) i l'espatlla decorada amb incisions, profundes, disposades radialment. L'argila és de color gris fosc, uniforme i compacta i és recoberta d'una engalba molt prima, irregular, de color gris negre, de to cendrós. Aquestes peces tenen un origen sud-itàlic segons s'ha pogut demostrar¹⁰⁵ i es daten amb seguretat entre el -130/-120 i el -30, essent el model que assenyalaria el pas de les llànties de tradició hel·lenística a les pròpiament romanes. A Empúries, és, també, una troballa molt puntual.¹⁰⁶

Consideracions

A més de posar a disposició de la discussió pública un material nombrós i notable, que ha de permetre aprofundir en el seu coneixement i en la fixació d'una cronologia cada cop més ferma per a les ceràmiques de tipus local, l'anàlisi dels objectes recuperats en aquests nivells de regularització i aplanament de l'àrea urbana del que fou, més endavant, el fòrum de la ciutat de *Gerunda*, ens permet, comparant-los amb unitats estratigràfiques similars i coetànies de jaciments arqueològics geogràficament pròxims però de característiques sensiblement diferents, de copsar la diversitat i les similituds de comportament que no són sinó el reflex d'una complexitat cultural i social que de vegades no tenim en compte i que sempre, a partir del registre arqueològic, no és fàcil d'identificar i d'interpretar.

En estudiar cada ceràmica determinada hem fet avinent les comparances sobretot amb l'*oppidum* de Sant Julià de Ramis i amb Empúries, especialment amb el conjunt extraordinari, cronològicament tan pròxim al nostre i ben publicat, de les sitges Gall 1 i 2 de l'ala de llevant del criptopòrtic del fòrum de la ciutat regular d'Empúries o en el conjunt de la Fase III de l'àrea del Pàrking, a migdia de la Neàpolis.¹⁰⁷ Aquesta tria no és aleatòria sinó fonamentada en diverses raons que ens serveixen per copsar diferents models de comportament de tres jaciments diferents, un *oppidum* ibèric d'origen antic (Sant Julià), una ciutat fundada *ex novo* a l'interior (*Gerunda*) i una altra fundació republicana tardana, en un context costaner a tocar del port més important d'aquest territori (la ciutat regular d'Empúries), dels quals en coneixem en detall el material d'aquesta etapa, que és abundantíssim, i per les raons de tipus històric que han unit aquests

104. RICCI 1973, 223; ARXÉ 1982, 23 i 71 i gràfics I i II.

105. ARXÉ 1982, 23; PAVOLINI 1987, 139-166; BELTRÁN 1990, 264.

106. A Empúries dos exemplars clars en el conjunt estudiat per Arxé, un 1'2% del total. Una, procedent de les excavacions de la Neàpolis efectuades per E. Gandia i l'altra trobada dins del farcit de la gran sitja de l'angle sud-oest del fòrum, amb material representatiu de mitjan/final segle I aC, on, però, aquesta llàntia semblava clarament residual (ARXÉ 1982, 36, núm. 4 i 58-59, núm. 108, respectivament).

107. SANMARTÍ 1978a, 437-457; AQUILUÉ *et al.* 1984, 367-377 i 389-419, figs. 123 a 142. Per la Fase III del Pàrking, SANMARTÍ *et al.* 193-1984, 146-149, figs. 33 a 37.

tres jaciments, tots en el territori del *populus* dels indigets. Empúries i *Gerunda*, les dues fundacions romanes *ex novo* d'aquesta regió que acabaren consolidant-se com les dues *ciuitates* principals de la zona, amb una llarga història que s'endinsa en l'edat mitjana, i Sant Julià, que segons hem posat de manifest aquests darrers anys, no és altra cosa que el precedent immediat de *Gerunda*, en el benentès que la fundació de Girona comportà l'abandonament, com a *oppidum*, no com a punt de guaita i control, de Sant Julià.¹⁰⁸

Des d'aquesta òptica podem assenyalar el comportament aparentment idèntic entre els tres jaciments, on trobaríem el mateix però en percentatges ben diferents. A Empúries la ceràmica d'importació (vernís negre, àmfores itàliques, ceràmica de parets fines, llànties, etc.) és percentualment més alta mentre que baixa considerablement la presència de ceràmica grollera de cuina, el mateix que als de les ceràmiques fines locals. Les característiques del jaciment i la proximitat del mar en són les causes directes. A Sant Julià, el material importat és escàs, testimonial, sobretot pel que fa a terrissa de taula i a les llànties, quasi inexistentes, però cobrint bé aquestes mancances amb la ceràmica fina local, variadíssima i de gran qualitat i amb presència alta, també, de terrissa grollera de cuina. El dipòsit de casa Pastors recorda, en molts més aspectes, el comportament de Sant Julià però amb l'aparició d'alguns indicis que serveixen per marcar la diferència, entre els quals les ceràmiques de parets fines i la presència d'alguna llàntia i un percentatge un xic més alt de ceràmica campaniana, serien els més clars. Dins d'aquesta òptica global agafen volada els pocs grafitis sobre terrissa —només d'importació i, per tant, més costosa o sociament més valorada—, marques de propietat indubtablement, i amb caràcters ibèrics, que serveixen per veure molt més clar com i amb qui fou fundada aquesta ciutat, els indigets de Sant Julià que, tanmateix, ja es trobaven en un procés de romanització suficientment avançat que la fundació *ex novo* i l'element, mínim, italicoromà que actuà com un catalitzador, acceleraria amb rapidesa i èxit total. No es feia altra cosa que repetir, amb algun canvi, el procés seguit en fundar, a tocar d'*Emporion*, la ciutat regular.¹⁰⁹

També ha estat possible observar el paper hegemònic i pràcticament monopolista del conjunt de tallers de ceràmiques fines locals del nord-est durant els segles II i I aC, amb continuïtat puntual més enllà,¹¹⁰ en treure profit de la proximitat del gran port d'Empúries i del seu paper com a punt de redistribució dels productes comercials arribats d'Itàlia i de la sortida simultània dels tributs en espècies pagats pels indigets i altres *populi* vençuts el -195,¹¹¹ amb una producció de gran volada i amb l'especialització de diferents tipus ceràmics alguns dels quals ja existien i altres que es crearen de nou. Les ceràmiques emporitanes foren destinades al servei de taula adaptant i copiant formes d'èxit dels repertoris mediterranis i arribant a definir un servei que conformava la forma 1, l'11 i la 12, amb la substitució puntual d'una per una altra (forma 1 per la 2, 4, 10, 13, 20, 21, 22 o 23; l'11 per la 15 o la 19) (fig. 19); les d'engalba blanca, gerres de taula per a líquids, preferentment, i les ibèriques pintades, per petits i mitjans contenidors de cuina i taula.

Hem constatat també l'aparició en ceràmiques fines locals d'alguns atuell, en aquest cas una copa, d'un cert luxe i sofisticació que fa pensar en un ús restringit no tant pel fet de poder pertànyer a una elit sinó d'ús limitat a algunes cerimònies determinades que lligaríem al costum ritual de beure vi en companyia, ritual que sabem que moltes societats antigues acomplien i que entre els indigets probablement haurien popularitzat els grecs d'*Emporion* i *Rhode* i que l'increment del comerç itàlic a partir de -195, hauria popularitzat.

Poques vegades és possible tenir, com a Girona, una radiografia tan exacta de la gent que conformà el primer cos cívic d'una ciutat fundada de nou i, d'aleshores ençà, constantment habitada. Una altra paradoxa de l'arqueologia urbana que ens permet conèixer suficientment aquell moment i, de retop, aquella gent, i que, en canvi, és d'una gasiveria inexplicable en, pràcticament, totes les altres coses.

J. M. Nolla

Departament de Geografia, Història i Història de l'Art
Universitat de Girona
Plaça Ferrater i Mora, 1
Girona 17071

108. BURCH *et al.*, en premsa.

109. Sobre aquest tema, vegeu la nota 40 d'aquest treball.

110. CASAS *et al.* 1990, 41-42.

111. BURCH *et al.*, 1995, 73; BURCH 1996, 351-371 i 377-386 (descripció i anàlisi del camp de sitges del Bosc del Congost) i 463-467 (significat històric del conjunt).



Fig 1. Nucli antic de Girona on es marquen, en negre, les muralles de l'època del baix imperi romà. Una creu assenjala la torre meridional del portal nord on s'efectuà l'excavació d'urgència i on foren localitzats els estrats objecte d'aquest estudi.

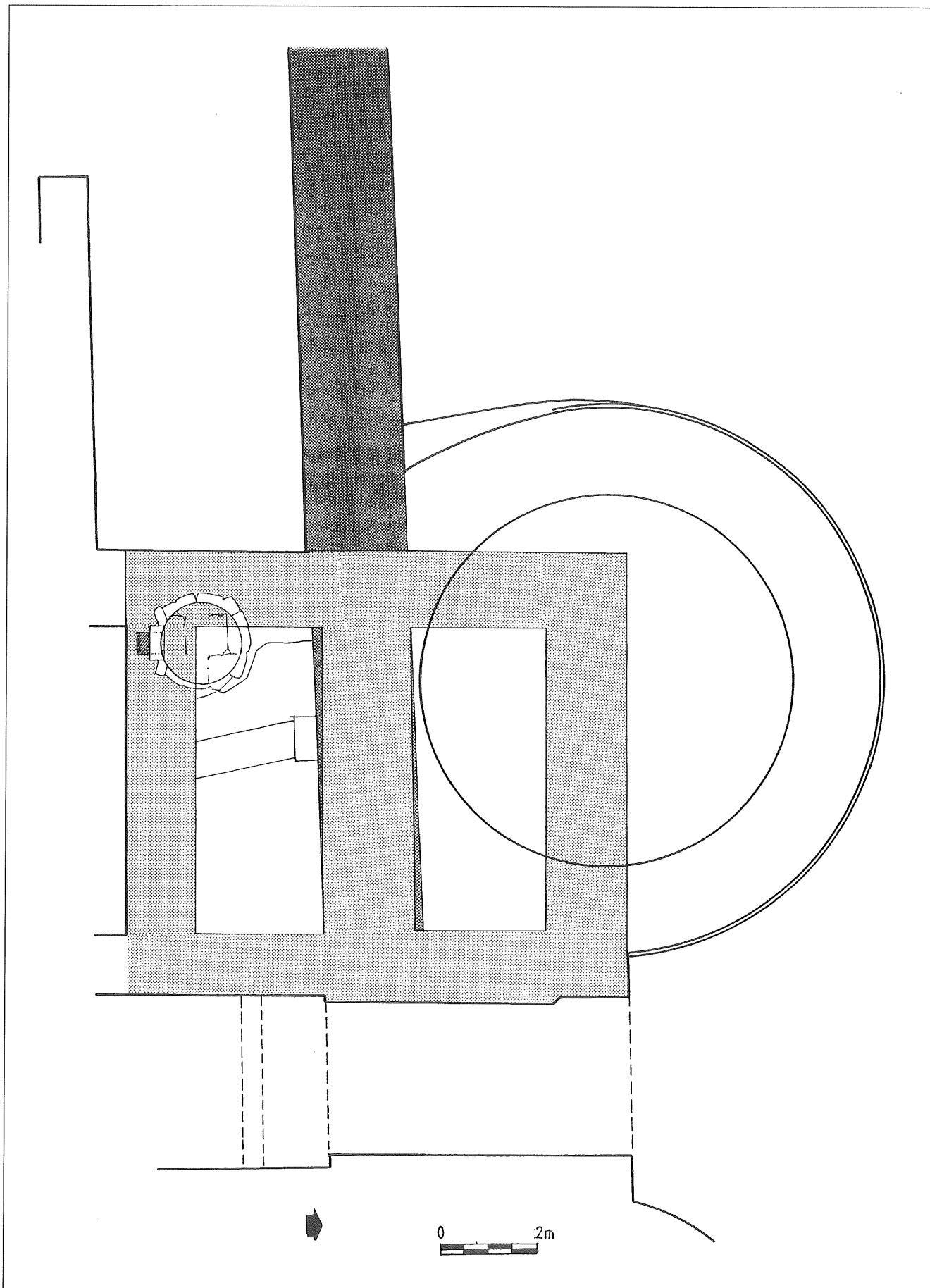

Fig. 2. Planta detallada del sector. En to més fosc la muralla fundacional, en to més clar, la del baix imperi i sense tramar, la torre cilíndrica del segle xiv.

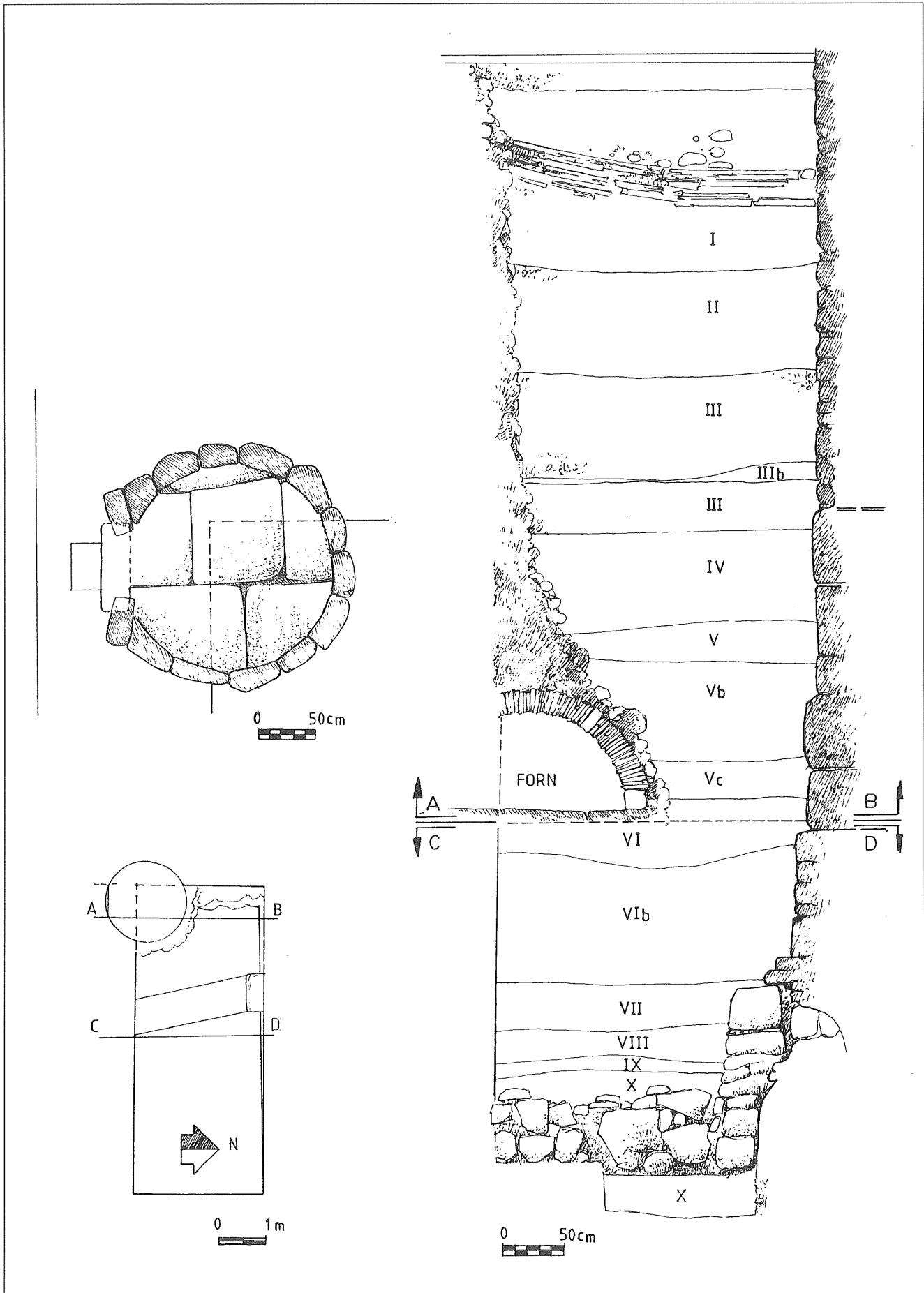

Fig. 3. Secció estratigràfica de l'interior de la torre del baix imperi.
Estrats I a VII, farciment superior, estrats VIII a IX, farciment inferior, objecte d'aquest estudi.

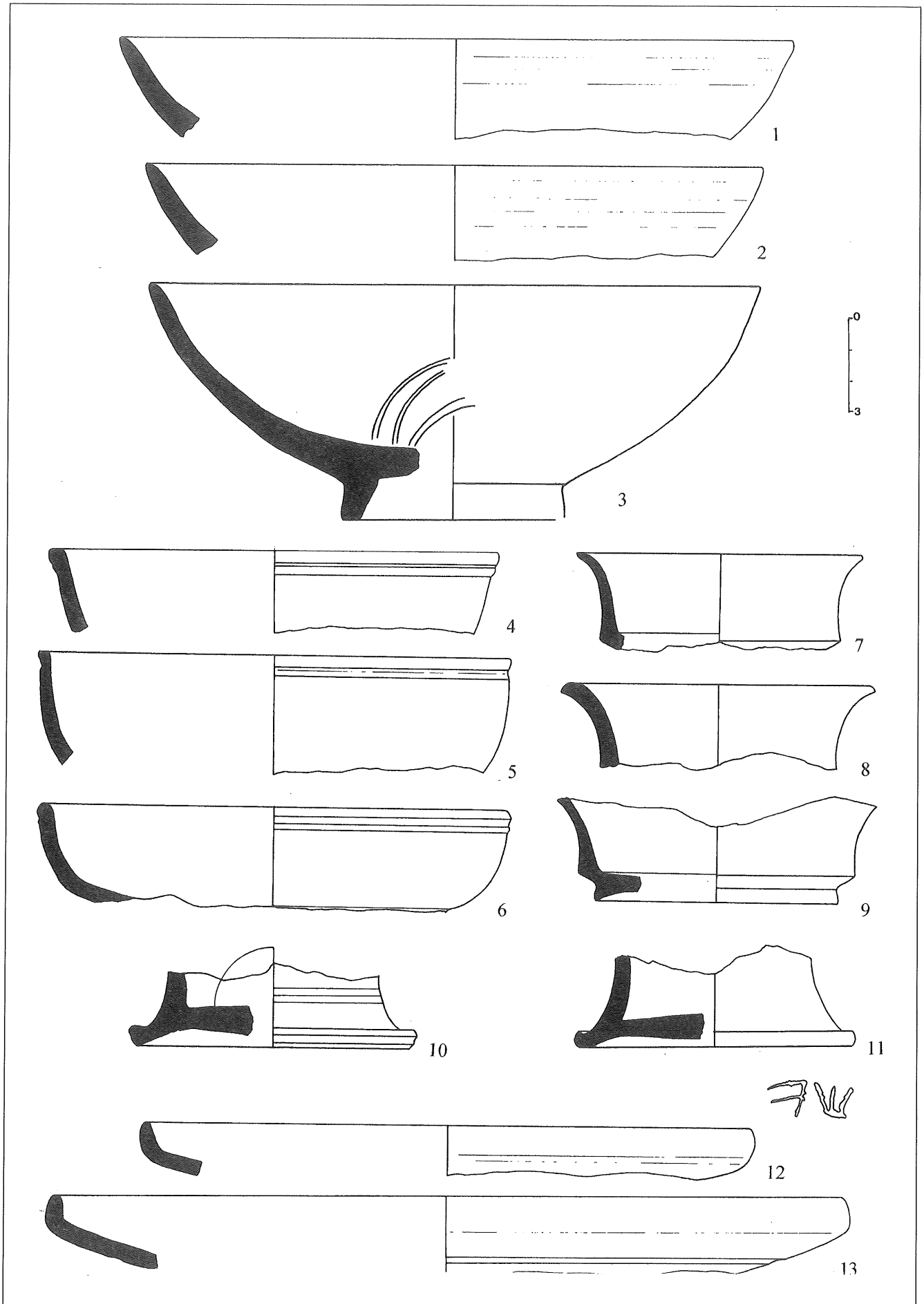

Fig. 4. Girona. Casa Pastors. Nivells inferiors. 1 a 3) Campaniana A tardana; 4 a 13, campaniana B i B-òide.

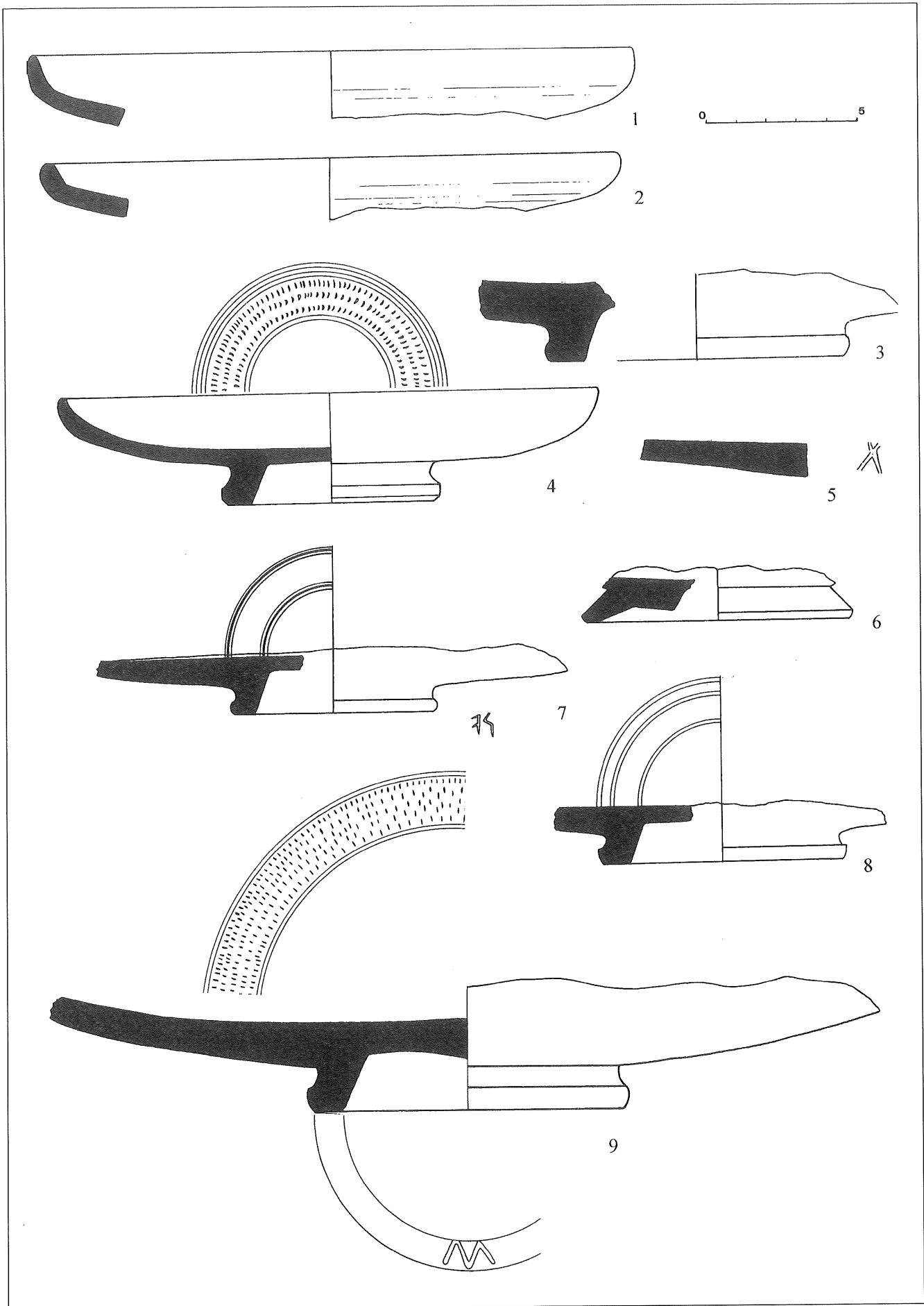

Fig. 5. Girona. Casa Pastors. Nivells inferiors. Ceràmica campaniana B i B-òide.

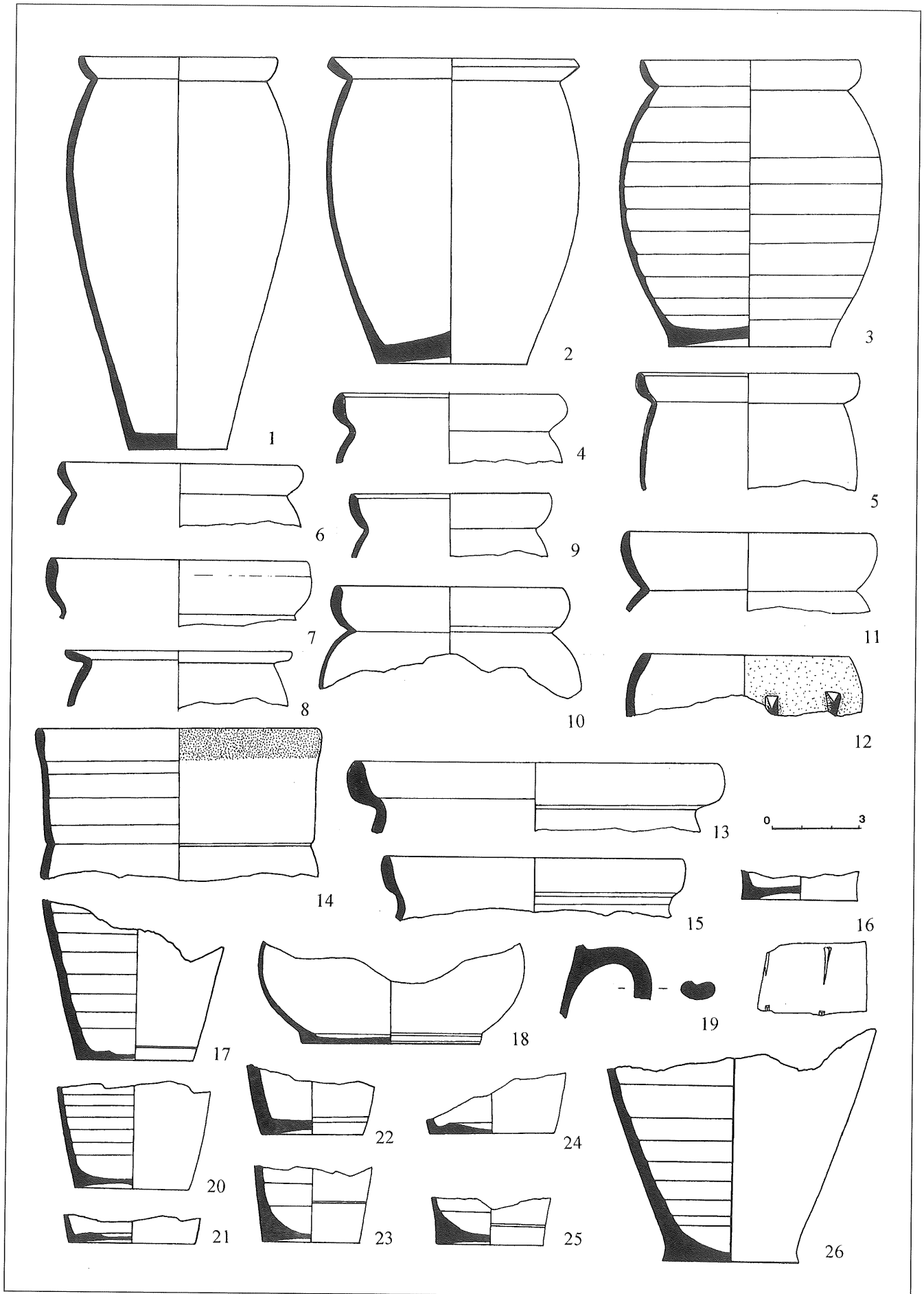

Fig. 6. Girona. Casa Pastors. Nivells inferiors. Ceràmica de parets fines.

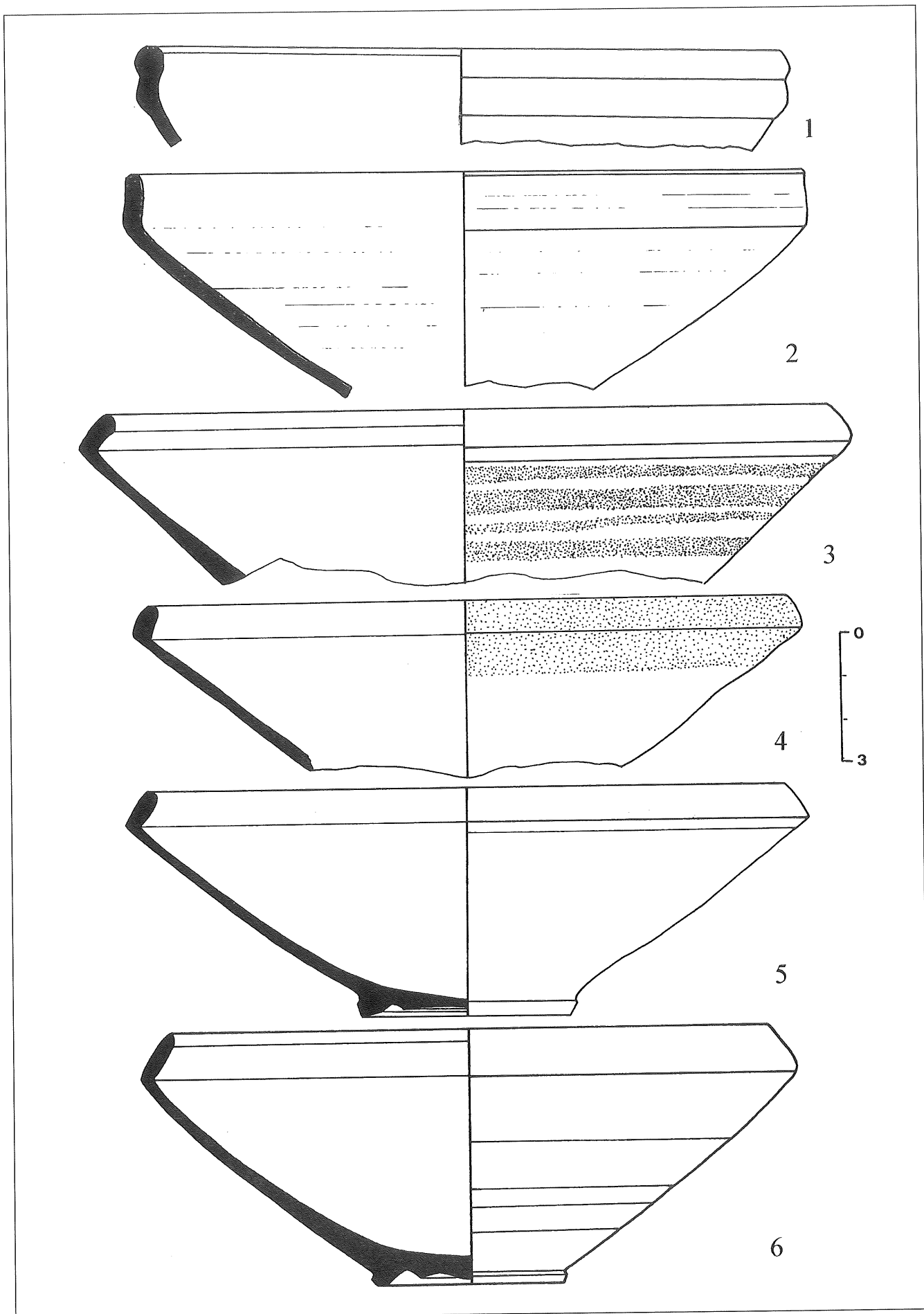

Fig. 7. Girona. Casa Pastors. Nivells inferiors. Ceràmica emporitana.

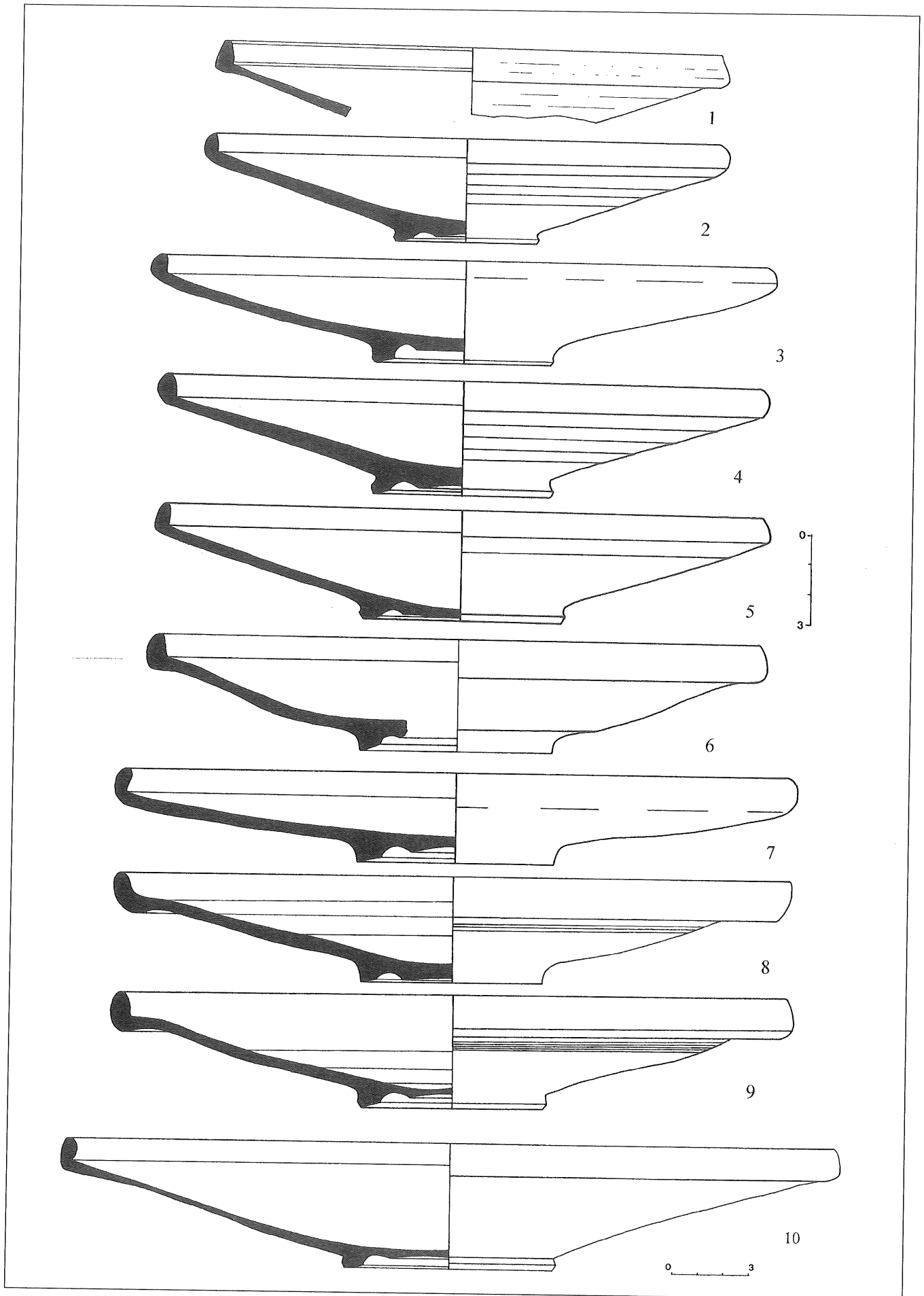

Fig. 8. Girona. Casa Pastors. Nivells inferiors. Ceràmica emporitana.

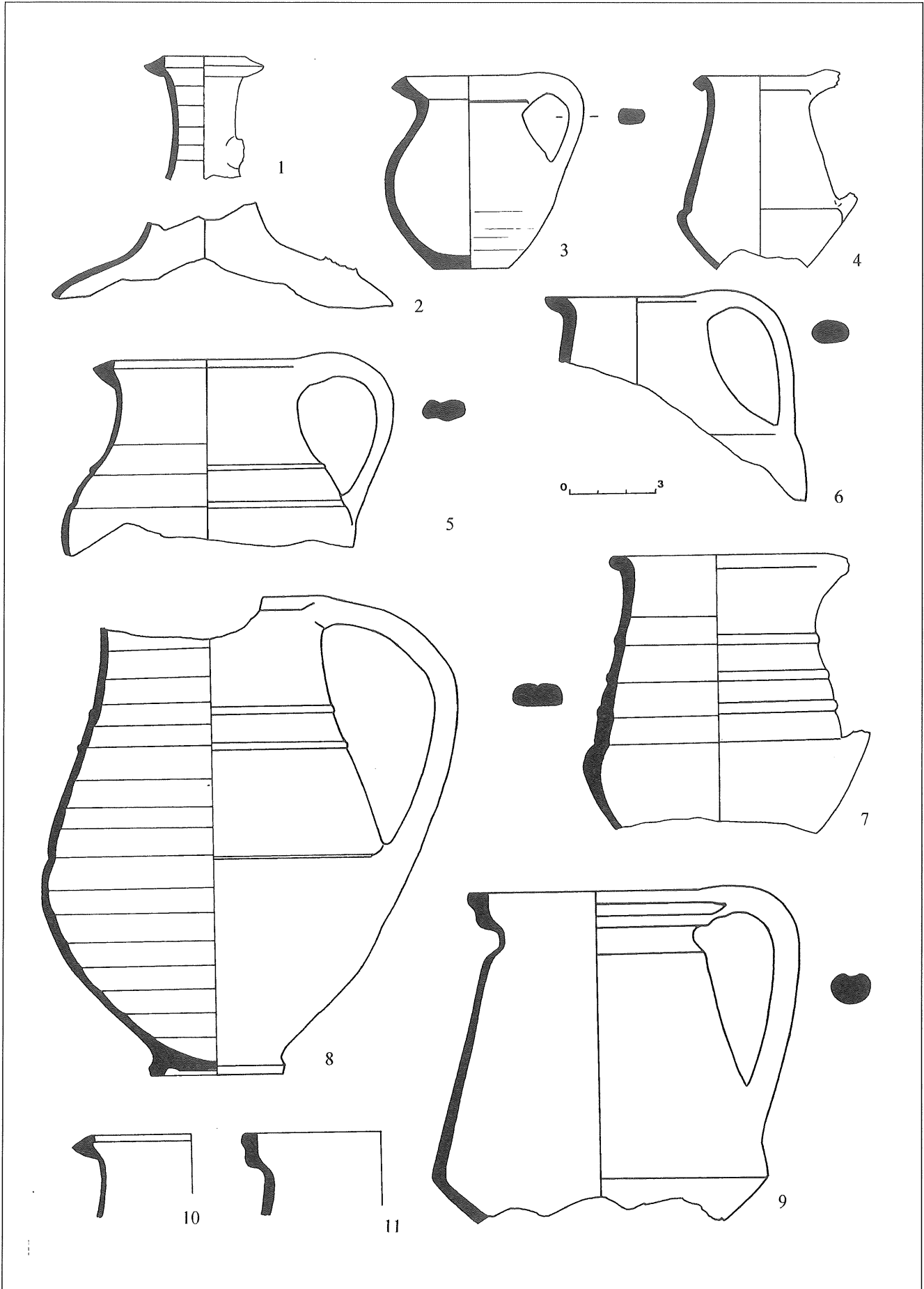

Fig. 9. Girona. Casa Pastors. Nivells inferiors. Ceràmica emporitana.

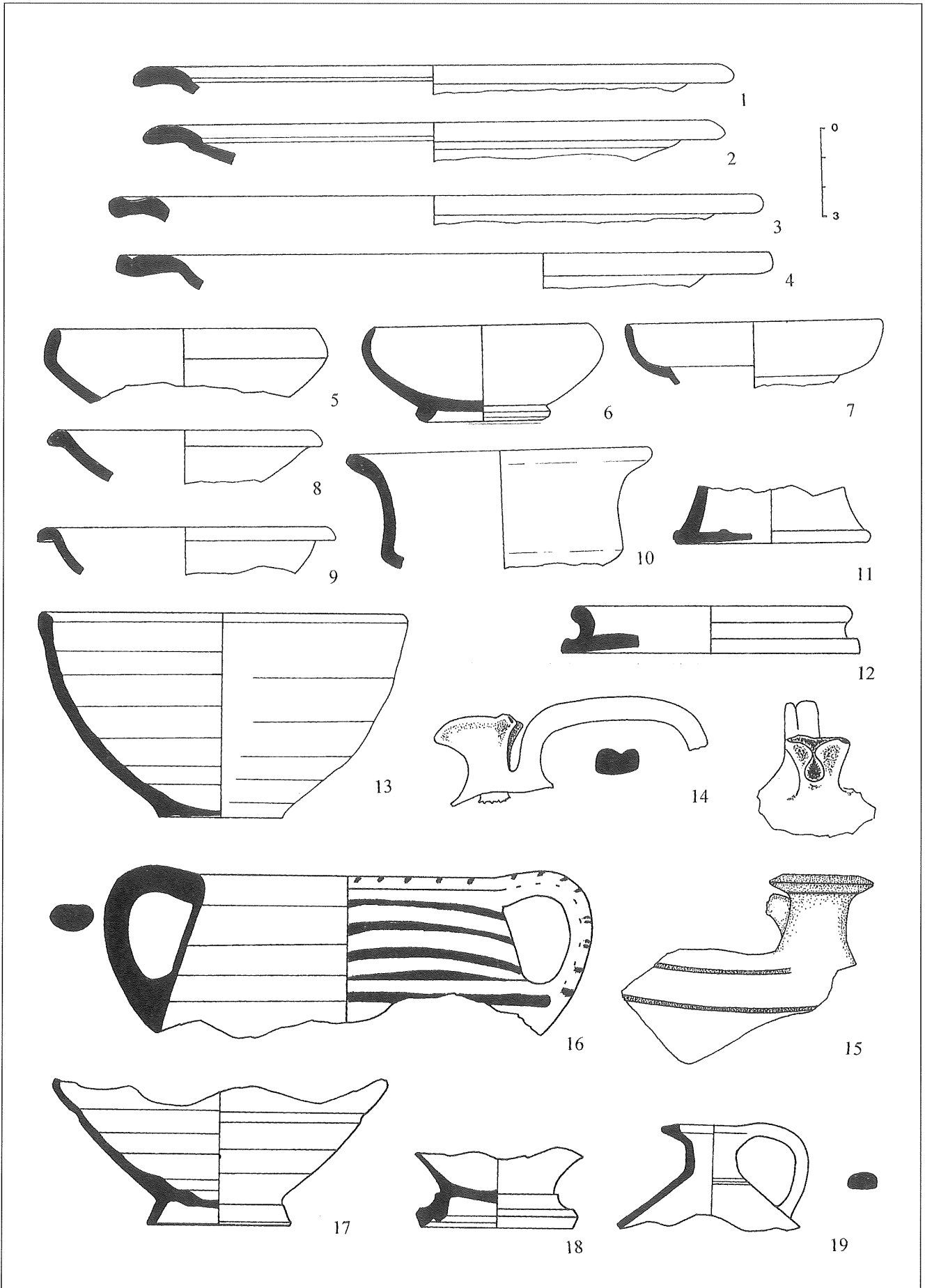

Fig. 10. Girona. Casa Pastors. Nivells inferiors. Ceràmica emporitana.

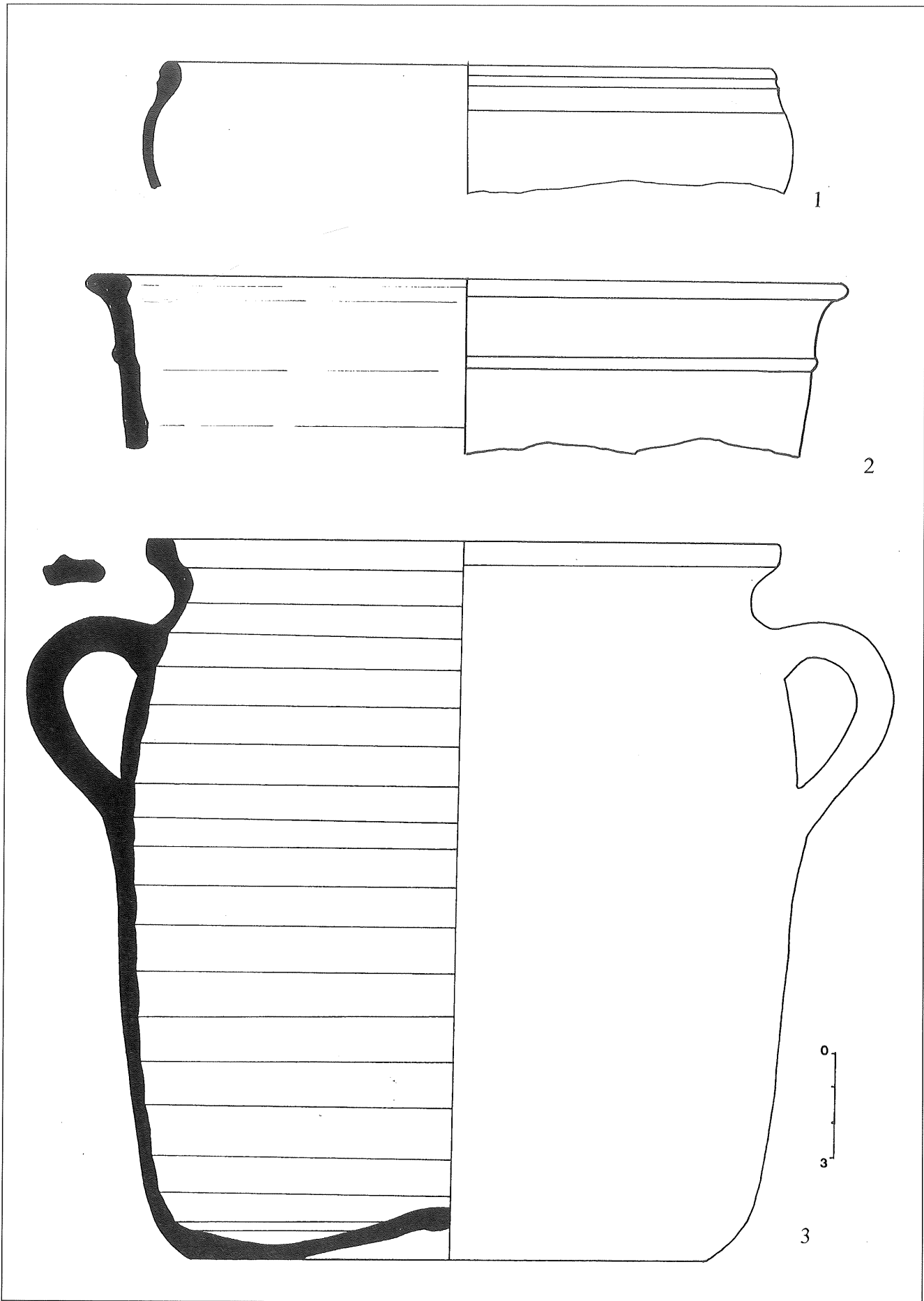

Fig. 11. Girona. Casa Pastors. Nivells inferiors. Ceràmica d'engalba blanca.

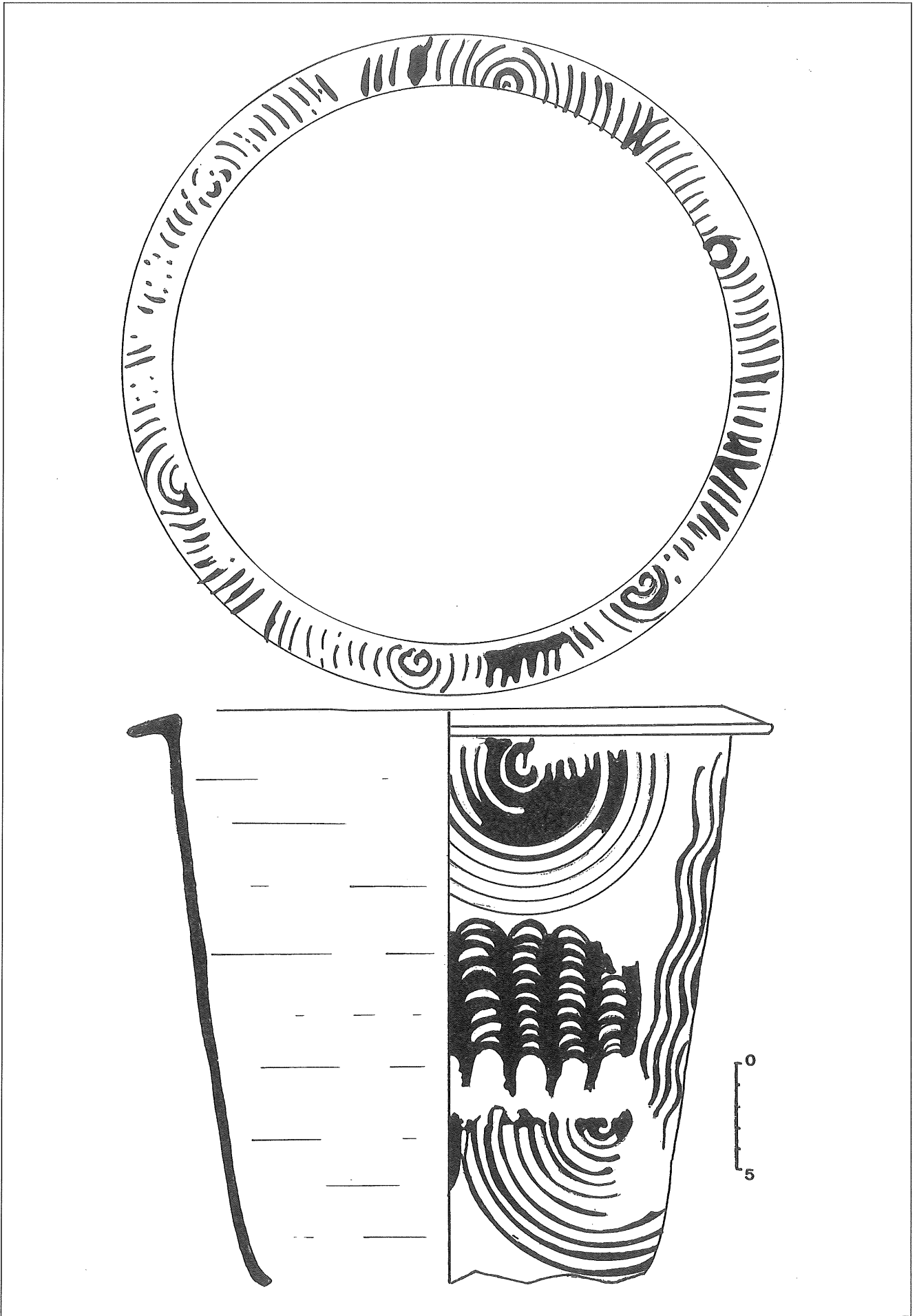

Fig. 12. Girona. Casa Pastors. Nivells inferiors. Ceràmica ibèrica pintada.

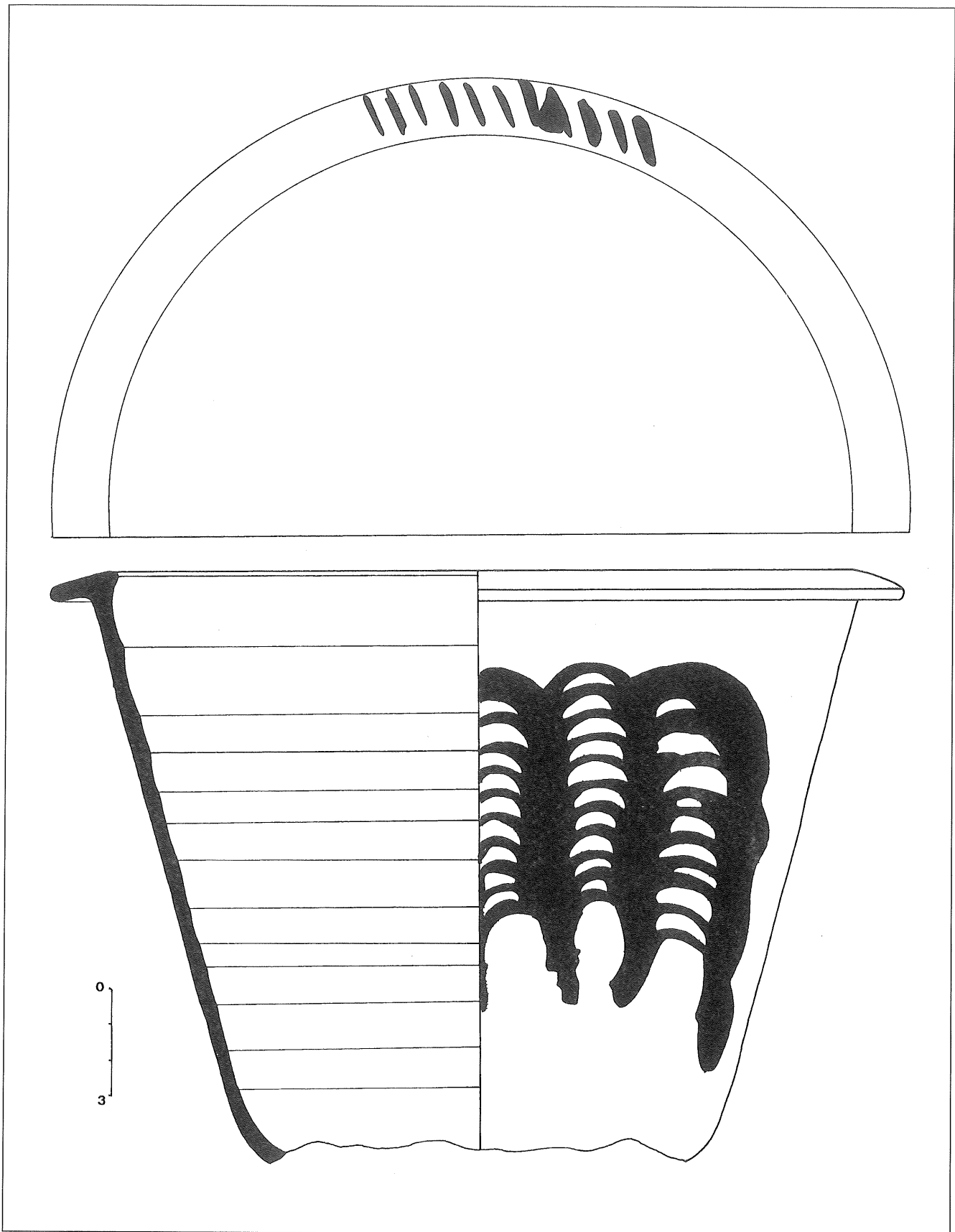

Fig. 13. Girona. Casa Pastors. Nivells inferiors. Ceràmica ibèrica pintada.

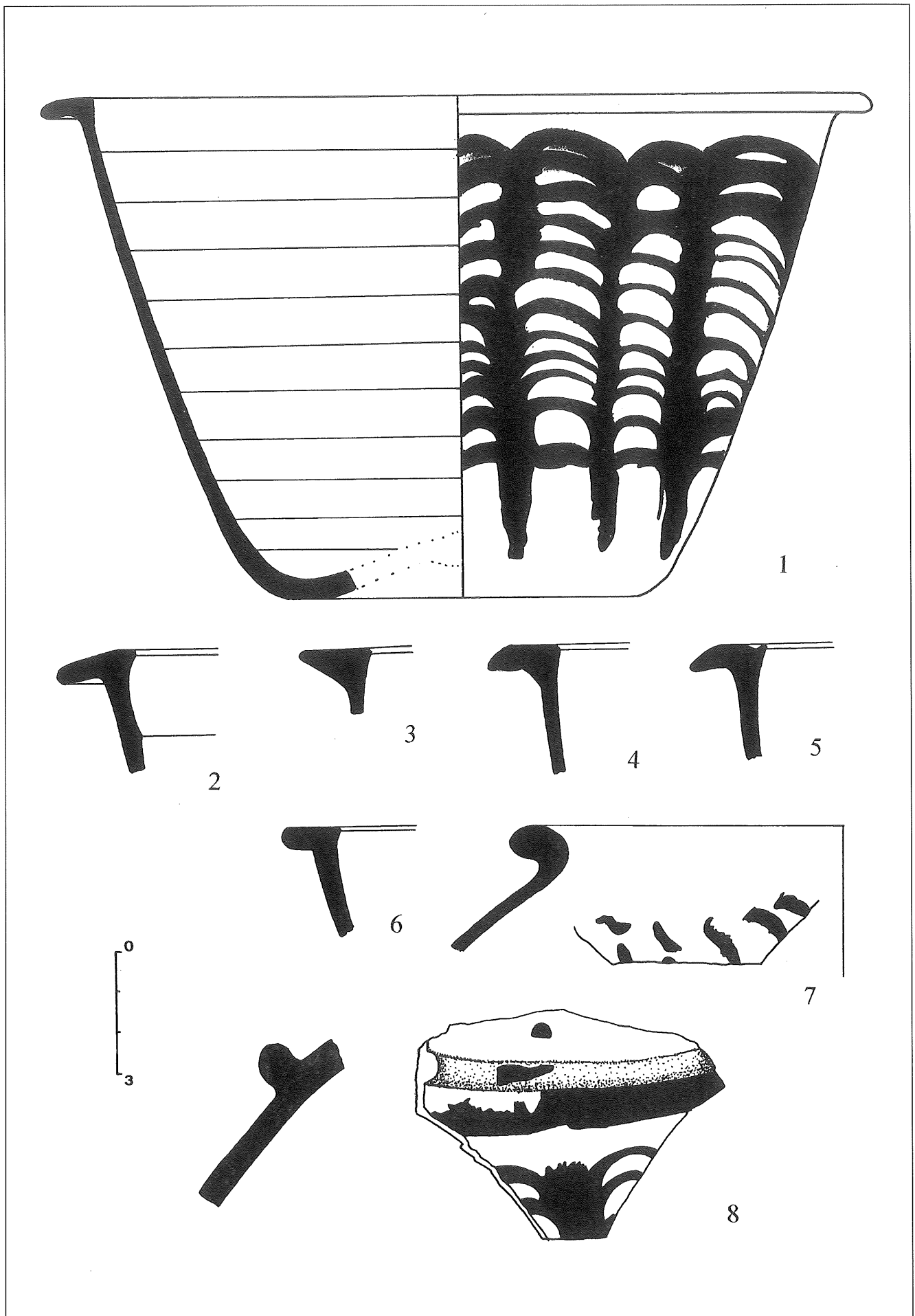

Fig. 14. Girona. Casa Pastors. Nivells inferiors. Ceràmica ibèrica pintada.

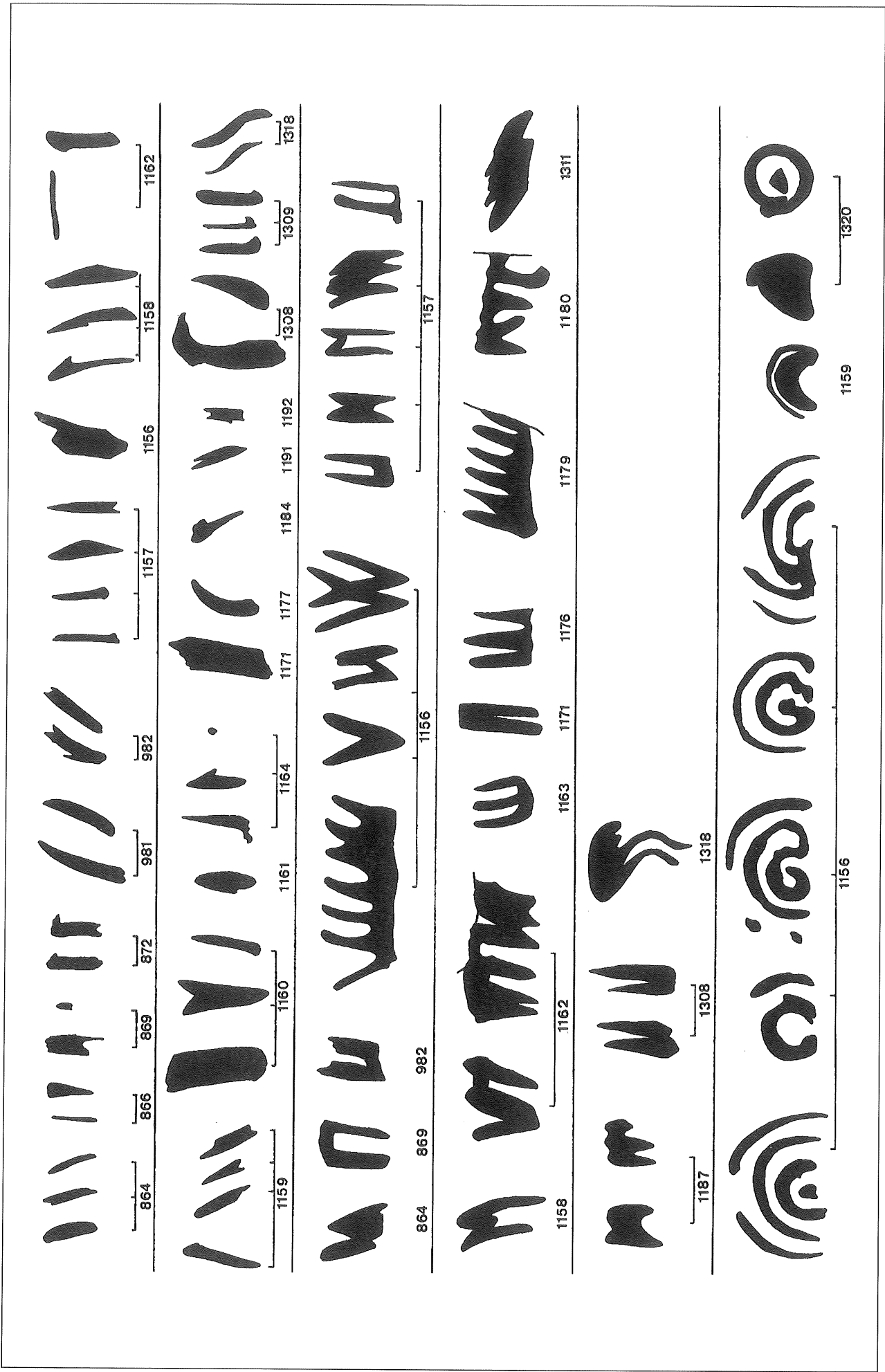

Fig. 15. Girona. Casa Pastors. Nivells inferiors. Quadre-resum dels motius decoratius dels llavis dels *kalathoi* (el número correspon a l'inventari de la peça).

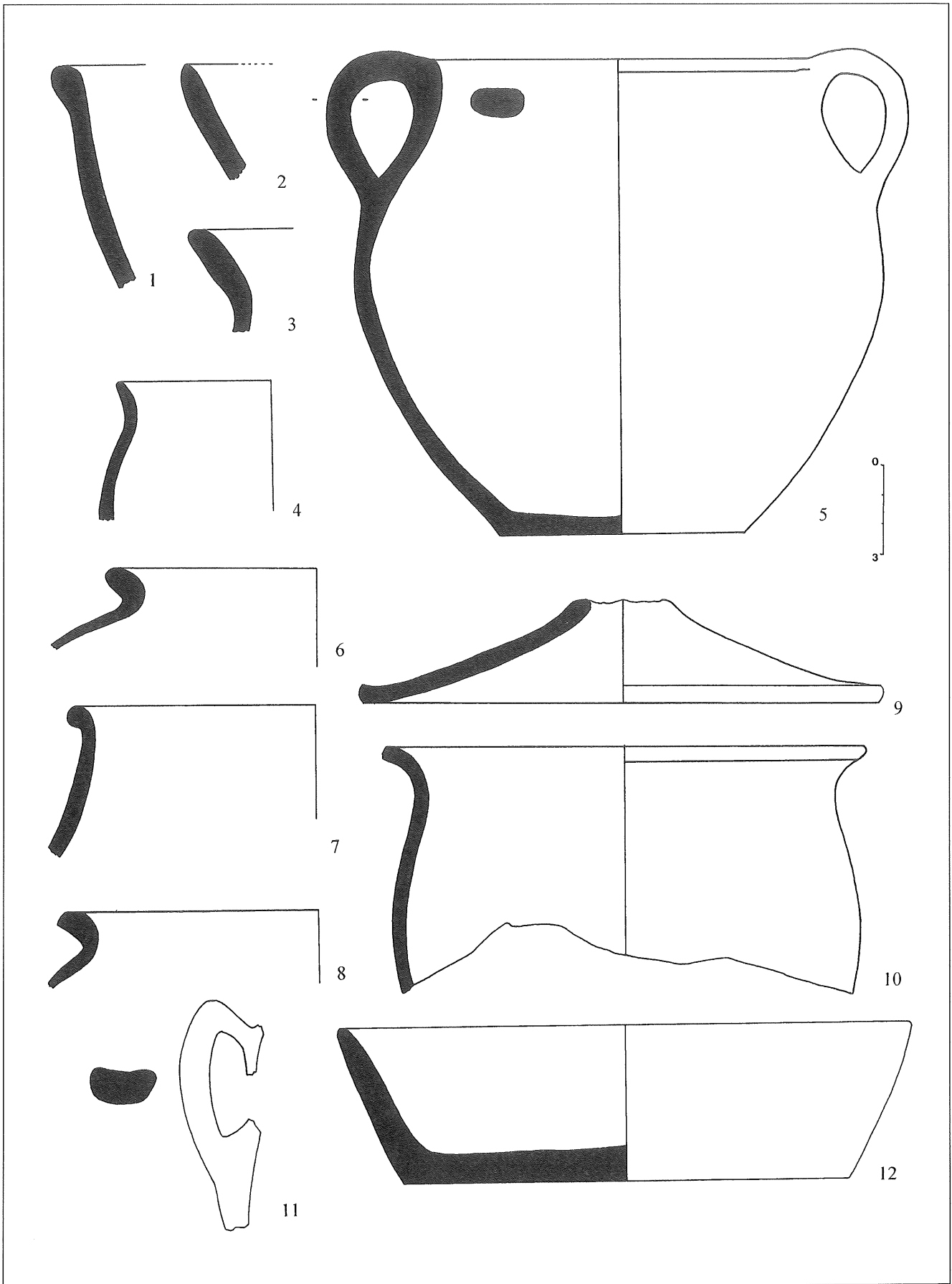

Fig. 16. Girona. Casa Pastors. Nivells inferiors. Ceràmica grollera reduïda i oxidada, feta a mà o a torn lent.

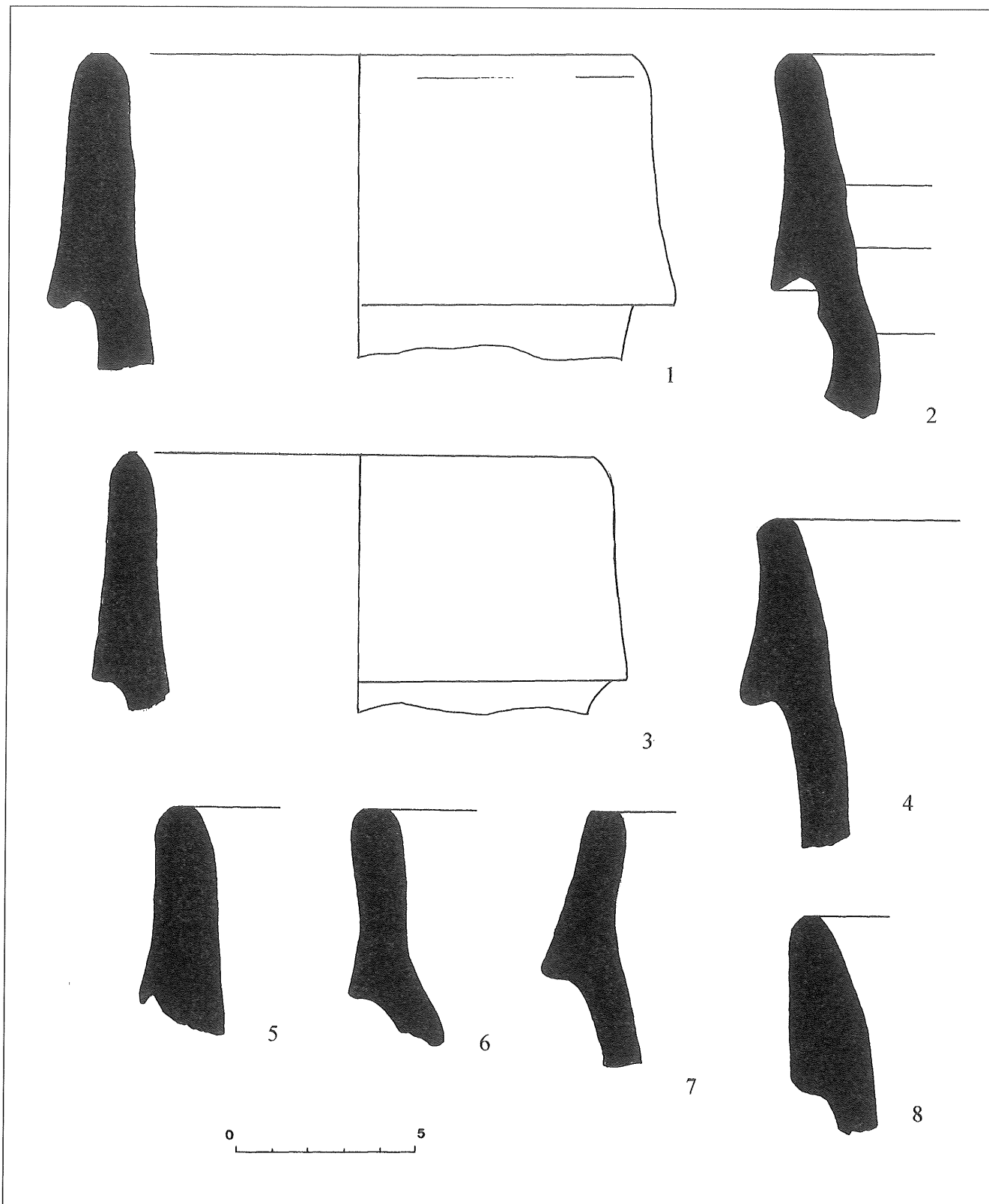

Fig. 17. Girona. Casa Pastors. Nivells inferiors. Àmfora itàlica.

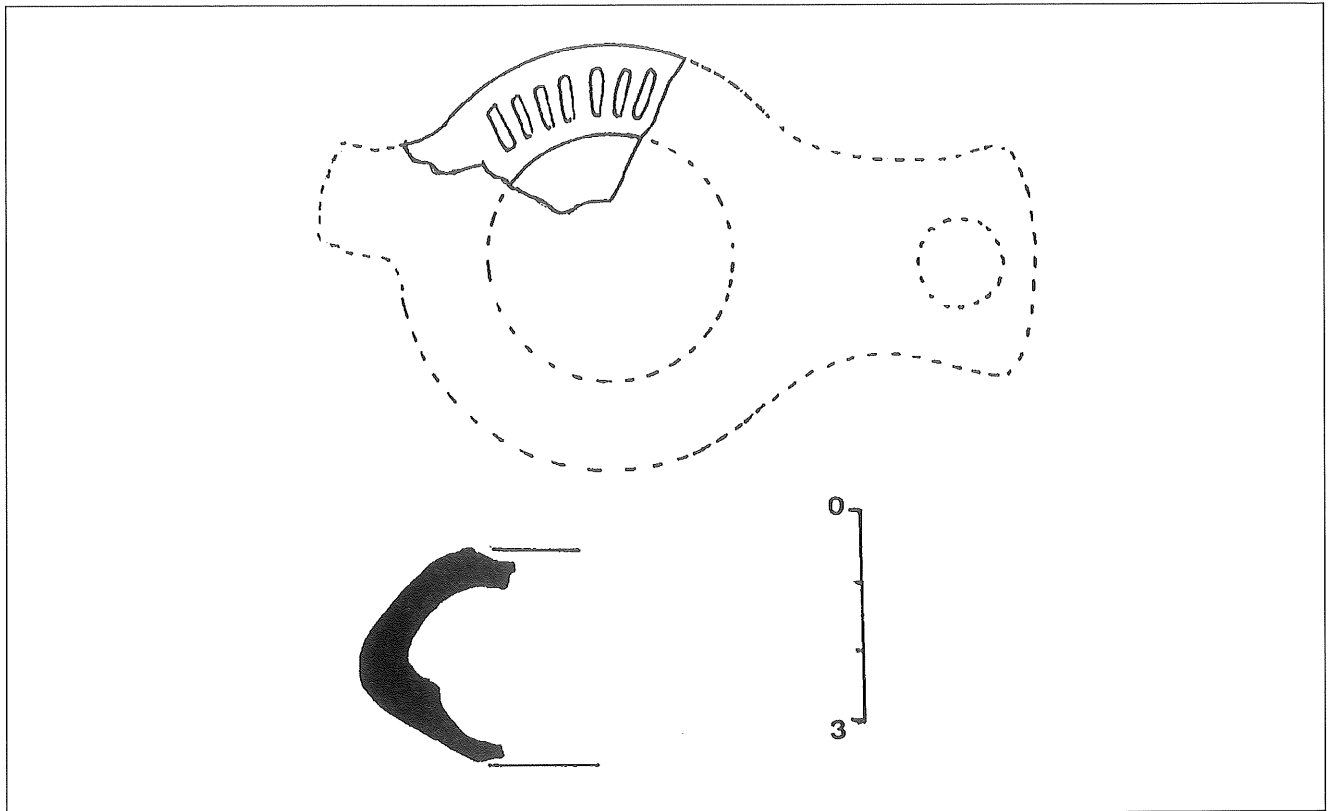

Fig. 18. Girona. Casa Pastors. Nivells inferiors. Llàntia sud-itàlica.

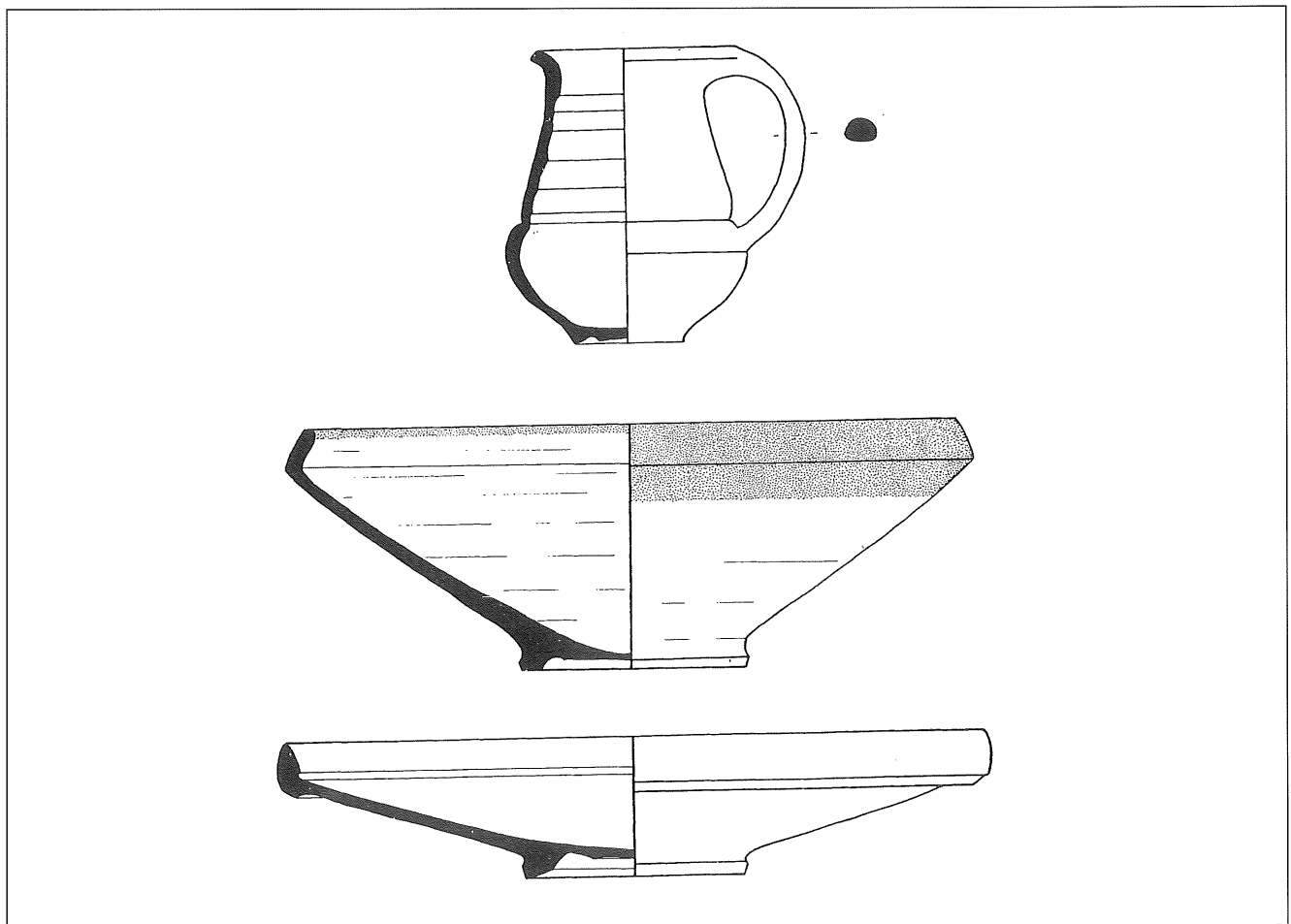

Fig. 19. Servei de taula de ceràmica emporitana en ús entre la darrera del segle 1 aC i els inicis del darrer terç del segle 1 aC, al territori nord-oriental de l'actual Catalunya, format per una escudella (forma 12), un plat pla (forma 11) i un got (forma 1).

Bibliografia

AQUILUÉ *et al.* 1984

J. Aquilué, R. Mar, J. M. Nolla, J. Ruiz de Arbulo i E. Sanmartí, *El fòrum romà d'Empúries. (Excavacions de l'any 1982.) Una aproximació arqueològica al procés històric de la romanització al nord-est de la Península Ibèrica*, Monografies emporitanes VI, Barcelona.

ARANEGUI 1985

C. Aranegui, «Las jarritas bicónicas finas de tipo ampuritano», *Ceràmiques gregues i hel·lenístiques a la Península Ibèrica. Taula rodona amb motiu del 75è aniversari de les excavacions d'Empúries. 18-20 de març de 1983*, Monografies emporitanes VII, Barcelona, 101-112.

ARANEGUI 1987

C. Aranegui, «Las cerámicas grises de tipo ampuritano: las jarritas grises», *Ceràmiques hellenístiques et romaines. II*, París, 87-97.

ARXÉ 1982

J. Arxé, *Les llànties tardo-republicanes d'Empúries*, Monografies emporitanes V, Barcelona.

BARBERÀ *et al.* 1993

J. Barberà, J. M. Nolla i E. Mata, *La ceràmica grisa emporitana*, Cuadernos de Arqueología 6, Barcelona.

BELTRÁN 1976

M. Beltrán, *Arqueología e historia de las ciudades antiguas del Cabezo de Alcalá de Azaila (Teruel)*, Saragossa.

BELTRÁN 1990

M. Beltrán, *Guía de la cerámica romana*, Saragossa.

BOSCH *et al.* 1990

A. Bosch, J. M. Llorens, M. Mataró, J. M. Rueda i J. Tura, «Estudi preliminar d'uns materials ibèrics del turó del Castell d'Hostalric», *Quaderns de la Selva*, 3, 11-20.

BRUNI, CONDE 1991

St. Bruni i M. J. Conde, «Presencia ibérica en Etruria y el mundo itálico a través de los hallazgos cerámicos de los siglos III-I aC», *La presencia de material etrusco en la Península Ibérica*, coordinat per J. Remesal i O. Musso, Barcelona, 543-576.

BURCH 1996

J. Burch, *L'emmagatzematge en sitges d'època ibèrica al nord-est de Catalunya*, tesi doctoral, Universitat de Girona.

BURCH, SAGRERA 1996

J. Burch i J. Sagrera, «Notícia de la presència d'un abocador ceràmic al poblat ibèric de Sant Julià de Ramis», *Cypsela*, XI, 59-66.

BURCH *et al.* 1995

J. Burch, C. Carrascal, J. Merino i N. Navarro, «L'emmagatzematge en sitges al Pla de Girona. L'exemple del Bosc del Congost», *Excavacions d'urgència a Sant Julià de Ramis. (Anys 1991-1993)* editat per B. Agustí, J. Burch i J. Merino, Sèrie monogràfica 16, Girona, 71-84.

BURCH *et al.* en premsa

J. Burch, J. M. Nolla i J. Sagrera, «La fi del món ibèric: l'exemple de l'oppidum de Sant Julià de Ramis», *XXII Colloque International pour l'Étude de l'Âge du Fer. Les denrées alimentaires végétales à l'Âge du Fer en Europe occidentale: de la production à la consommation*, Girona, 21-24 de maig de 1998 (en premsa).

- CASAS 1980
J. Casas, «L'estació romana del Camp del Bosquet, Camallera (Alt Empordà). II. Les àmfores», *Revista de Girona*, 93, 275-281.
- CASAS 1981
J. Casas, «L'estació romana del Camp del Bosquet, Camallera (Alt Empordà). III. El fossat», *Revista de Girona*, 94, 37-44.
- CASAS 1982a
J. Casas, «La tomba de la Clota Grossa (L'Escala, Alt Empordà)», *Cypsela*, IV, 157-163.
- CASAS 1982b
J. Casas, «L'estació romana de Serra de Daró (Baix Empordà)», *Revista de Girona*, 101, 329-336.
- CASAS 1989
J. Casas, *L'Olivet d'en Pujol i els Tolegassos. Dos establiments agrícoles d'època romana a Viladamat. (Campanyes de 1982 a 1988)*, Sèrie monogràfica 10, Girona.
- CASAS et al. 1991
J. Casas, J. Merino i V. Soler, «El poblament ibèric de Planells i les sitges de Bordegassos (Sant Morilopriu)», *Cypsela*, IX, 121-139.
- CASAS et al. 1996
J. Casas, V. Soler i J. Turon, «Les sitges de Tolegassos. Aspectes de la fase republicana del jaciment», *Cypsela*, XI, 67-97.
- CONDE 1991
M.^a J. Conde, «Les produccions de *kálathoi* d'Empúries i la seva difusió mediterrània (segles II-I aC)», *Cypsela*, IX, 141-168.
- FERNÁNDEZ MIRANDA 1976
M. Fernández Miranda, «Jarritos ibèrics de tipus ampuritano en las islas Baleares. Cronología arqueológica y tipología analítica», *Trabajos de Prehistoria*, 33, 81-110.
- JÀRREGA 1990
R. Jàrrega, «Les ceràmiques grises de tipus emporità», *Laietania. Estudis d'història i d'arqueologia de Mataró i del Maresme*, 5, 43-48.
- LAMBOGLIA 1952
N. Lamboglia, «La nave romana di Albenga», *Rivista di Studi Liguri*, XVIII, 131-236.
- LAMBOGLIA 1954
N. Lamboglia, «La ceramica iberica negli strati di Albintimilium e nel territorio ligure e tirrenico», *Rivista di Studi Liguri*, XX, 84-125.
- LÓPEZ 1989
A. López, *Las cerámicas romanas de paredes finas en Cataluña*, Quaderns Científics i Tècnics, 2, Barcelona.
- MALUQUER DE MOTES 1968
J. Maluquer de Motes, *Epigrafía prelatina de la Península Ibérica*, Publicaciones eventuales, 12, Barcelona.
- MAR, RUIZ DE ARBULO, 1988
R. Mar i J. Ruiz de Arbulo, «Sobre el ágora de Emporion», *Archivo Español de Arqueología*, 61, 39-60.
- MAR, RUIZ DE ARBULO 1993
R. Mar i J. Ruiz de Arbulo, *Ampurias romana. Historia, arquitectura y arqueología*, Sabadell.
- MARABINI 1973
M. T. Marabini, *The Roman thin Waled Pottery from Cosa (1946-1954). Memoirs of the American Academy in Rome*, XXXII.
- MARCET, SANMARTÍ 1989
R. Marcet i E. Sanmartí, *Empúries*, Barcelona.
- MAYET 1975
F. Mayet, *Les céramiques à parois fines dans la Péninsule Ibérique*, París.
- MOREL 1981
J. P. Morel, *Céramique campanienne: les formes*, Bibliothèque des Écoles Françaises d'Athènes et de Rome, fasc. 244, Roma.
- NIETO, NOLLA 1985
F. J. Nieto i J. M. Nolla, «El yacimiento arqueológico submarino de Riells-la Clota y su relación con Ampurias», *VI Congreso Internacional de Arqueología Submarina (Cartagena, 1982)*, Madrid, 265-283 (= *Cypsela*, V, 1985, 143-162).
- NIETO, RAURICH 1998
F. X. Nieto i X. Raurich, «La infraestructura portuaria ampuritana», *III Jornadas de Arqueología Subacuática*, (Valencia, 13, 14 y 15 de noviembre de 1997), València, 57-76.
- NOLLA 1977
J. M. Nolla, *La ciudad romana de Gerunda*, tesi doctoral, Universitat Autònoma de Barcelona.
- NOLLA 1978
J. M. Nolla, «Una producció característica: les àmfores «DB»», *Cypsela*, II, 201-230.
- NOLLA 1979-1980
J. M. Nolla, «Noves aportacions a l'estudi dels orígens de Gerunda», *Annals de l'Institut d'Estudis Gironins*, XXV-1, 107-118.
- NOLLA 1981
J. M. Nolla, «La ceràmica d'engalba blanca. Una nova aportació a l'estudi del període baixrepublicà (segles II-I aC) al nord-est del Principat», *Estudi General. Miscel·lània commemorativa del desè aniversari del Col·legi Universitari de Girona (1969/1970-1979/1980)*, 1, vol. I, 51-62.
- NOLLA 1982
J. M. Nolla, «Les decoracions de les ceràmiques emporitanes», *Cypsela*, IV, 133-155.

NOLLA 1985

J. M. Nolla, «Les ceràmiques indígenes fines del nord-est de Catalunya. Una forma nova de la ceràmica d'engalba blanca», *Homenatge al Dr. Josep M.ª Corominas, Quaderns del Centre d'Estudis Comarcals de Banyoles*, volum II, 189-195.

NOLLA 1987a

J. M. Nolla, «Gerunda: dels orígens a la fi del món antic», *Fonaments. Prehistòria i Món Antic als Països Catalans*, 7, 69-108 i 4 làmines.

NOLLA 1987b

J. M. Nolla, *Girona romana. De la fundació a la fi del món antic*, Girona.

NOLLA 1996

J. M. Nolla, «La Girona romana», *Girona a l'abast*. IV. V. VI, Girona, 19-24.

NOLLA 1998

J. M. Nolla, «Empúries. Creixement, crisi i adaptació. Algunes consideracions», *De les estructures indígenes a l'organització provincial romana de la Hispània Citerior. Actes de les Jornades Internacionals d'Arqueologia Romana. Homenatge a Josep Estrada i Garriga (Granollers, 1987)*, editat per M. Mayer, J.M. Nolla i J. Pardo, Barcelona, 429-439.

NOLLA, CASAS 1984

J. M. Nolla i J. Casas, *Carta arqueològica de les comarques de Girona. El poblament d'època romana al nord-est de Catalunya*, Girona.

NOLLA, CASAS 1992

J. M. Nolla i J. Casas, «Les ceràmiques fines locals (o indígenes) del nord-est de Catalunya a època baix-republicana (darreries del segle III aC. a principis del segle I dC)», *Les ceràmiques de tècnica ibèrica la Catalunya romana (segles II aC-I dC)*, Barcelona, 11-20.

NOLLA, NIETO 1979

J. M. Nolla i F. J. Nieto, «Acerca de la cronología de la muralla tardía de Gerunda: la *Terra Sigillata* Clara de Casa Pastors», *Faventia*, 1/2, 1979, 263-283.

NOLLA, NIETO 1989

J. M. Nolla i F. J. Nieto, «La importación de ánforas romanas en Cataluña durante el período tardo-republicano», *Amphores romaines et histoire économique: dix ans de Recherche. Actes du colloque de Sienne (22-24 mai 1986)*, 367-391, Collection de l'École Française de Rome, 114, Roma.

NOLLA et al. 1991

J. M. Nolla, N. M. Amich, J. Casas, P. Castanyer, C. Puertas, J. Sagraera i J. Tremoleda, «La Girona romana», *Història de Girona*, 2, 37-58.

PAVOLINI 1987

C. Pavolini, «Le lucerne romane fra il III sec. aC e il III sec. dC», *Ceràmiques hellénistiques et romaines*, II, París, 139-166.

PONCE 1975

A. M. Ponce, «Descripción de algunos de los jarritos hallados en el yacimiento de isla Pedrosa», *Inmersión y Ciencia*, 8-9, 97-99.

PONS et al. 1981

E. Pons, A. Toledo i J. M. Llorens, *El recinte fortificat ibèric de Puig Castellet, Lloret de Mar. (Excavacions 1975-1980)*, Sèrie monogràfica, 3, Girona.

RICCI 1973

M. Ricci, «Per una cronologia delle lucerne tardo-republicane», *Rivista di Studi Liguri*, XXXIV, 168-233.

ROMAN 1987

Y. Roman, «Le navire d'Estartit (Gerona), la date de son naufrage et sa signification», *Actes del I Col·loqui Internacional d'Arqueologia Romana. El vi a l'antiguitat, economia, producció i comerç al Mediterrani occidental* (Badalona, 28 de novembre a 1 de desembre de 1985), 302-312, Monografies Badalonines, 9, Badalona.

RUIZ DE ARBULO 1994

J. Ruiz de Arbulo, «El gimnasio de Emporion (s. II-I aC)», *Butlletí Arqueològic*, època IV, 16, 11-44.

SANMARTÍ 1978a

E. Sanmartí, *La ceràmica campaniense de Emporion y Rhode*, Monografies emporitanes, IV, Barcelona.

SANMARTÍ 1978b

E. Sanmartí, «L'atelier des pateres à trois palmettes radiales et quelques productions connexes», *Journées d'Études de Montpellier sur la céramique campanienne, 17-18 desembre 1977. Archéologie en Languedoc*, 1, 21-36.

SANMARTÍ 1982

E. Sanmartí, «Una nova tomba del segle II aC de la necròpolis emporitana de les Corts», *Informació Arqueològica*, 39, 74-81.

SANMARTÍ, NOLLA 1986

E. Sanmartí i J. M. Nolla, «La datation de la partie centrale du rempart méridional d'Emporion (l'Escala, Alt Empordà, Catalogne)», *Documents d'Archéologie Méridionale*, 9, 1986, 81-110.

SANMARTÍ et al. 1983-1984

E. Sanmartí, J. M. Nolla i J. Aquilué, «Les excavacions de l'àrea del Pàrking al sud de la Neàpolis d'Empúries. (Informe preliminar)», *Empúries*, 45-46, 110-153.

SANMARTÍ et al. 1990

J. Sanmartí, P. Catanyer i J. Tremoleda, «Emporion: un ejemplo de monumentalización precoz en la Hispania republicana. (Los santuarios helenísticos de su sector meridional)», *Stadt- und Ideologie. Die Monumentalisierung hispanischer Städte zwischen Republik und Kaiserzeit Kolloquium in Madrid vom 19. bis 23. oktober 1987*, Munic, 117-194 i 2 làmines.

TCHERNIA 1986

A. Tchernia, *La vin de l'Italie romaine. Essai d'histoire économique d'après les amphores*, Bibliothèque des Écoles Françaises d'Athènes et Rome, fasc. 261, Roma.

VEGAS 1973

M. Vegas, *Cerámica común romana del Mediterráneo occidental*, Publicaciones eventuales, 22, Barcelona.

VILÀ *et al.* 1994

M.^a del V. Vilà, M.^a C. Barrachina, S. Martín i M.^a M. Negre, «Decoracions a la ceràmica a mà de Montbarbat», *Annals de l'Institut d'Estudis Gironins*, XXXIII, 57-74.