

Primeres datacions dels nivells fundacionals d'Aeso

La bibliografia sobre la ciutat romana d'Aeso s'inicia ja a partir del segle XVI quan erudits, viatgers i historiadors hi fan referència, sobretot pel volum i qualitat del seu lot epigràfic¹ i les troballes numismàtiques. Així i tot, no ha estat fins l'any 1987 quan es realitza la primera intervenció arqueològica planificada a Isona (Pallars Jussà), lligada ja al PRAMA.²

D'aleshores ençà, els treballs de recerca arqueològica al subsòl de la vila d'Isona s'han desenvolupat d'una manera continuada amb treballs planificats o d'urgència, tant a nivell d'excavació com de prospeccions superficials al voltant del solar que ocupava Aeso i el seu *ager*.

Des de l'inici, una de les preocupacions més lògiques de l'equip³ ha estat poder comptar amb diverses seqüències estratigràfiques del jaciment, que permetessin argumentar, entre d'altres, unes hipòtesis fiables referents a la datació, evolució i característiques de la fundació de la ciutat d'Aeso.

Els primers resultats permeten afirmar que les estructures de la ciutat romana es troben parcialment cobertes per l'actual casc urbà de la vila d'Isona. Una bona part —es calcula que pràcticament la meitat de la superfície urbana d'Aeso— se situa a la zona d'horts i camps de conreu que es troba al sud-oest de la

població actual. Aquest fet, juntament amb la bona conservació de la potència estratigràfica i de les estructures fins ara documentades, fa que Aeso pugui ser considerat un dels jaciments urbans de Catalunya amb més perspectives de cara a la recerca arqueològica, almenys pel que fa als d'època romana.

La recerca arqueològica a Isona

Els treballs d'excavació al jaciment s'han centrat, fins ara, en el límit emmurallat de la ciutat acomplint un dels primers objectius que es van plantejar en iniciar-se aquest projecte: delimitar l'àrea ocupada per la ciutat, almenys en l'àmbit intern de la seva muralla.

Entre les campanyes ja realitzades voldríem destacar les de 1987, on els treballs es van centrar a la zona de Torreta, amb el descobriment i neteja exterior d'un sector de la muralla de la ciutat, el qual es conserva aquí en un tram de més de 50 m. També, el mateix any, s'excavà la primera cala estratigràfica dins del *pomerium* de la ciutat (PRAMA 1990).

Els treballs de l'any 1988 també tingueren com a marc el Camí de Torreta, amb diversos sondejos que resseguien el traçat de la muralla. També es va obrir un sondeig a la zona coneguda com Camí de Sant Salvador, a l'extrem sud-est de la població.

La següent campanya, l'any 1989, va consistir en l'excavació d'un sector del jaciment localitzat a l'interior d'un dels horts situat entre l'esmentat Camí de Sant Salvador i l'antic Camí de la Carrerada, on es localitzava el possible traçat de la muralla meridional de la ciutat.

Finalment, i sobretot, volem destacar les campanyes de 1992, 1993 i 1994 on els treballs d'excavació, aquest cop més extensius, han estat subsidiaris del necessari

1. Actualment es compta amb un lot epigràfic format per 40 inscripcions, la qual cosa fa que es pugui considerar el conjunt epigràfic més important de la Catalunya interior.

2. PRAMA: *Programa de Recerques Arqueològiques al Municipi d'Aeso (Isona, Pallars Jussà)*, aprovat l'any 1986 pel Servei d'Arqueologia i la Direcció General de Patrimoni de la Generalitat de Catalunya, actualment vinculat als programes d'investigació de la Universitat de Lleida.

3. L'equip PRAMA és format per Joan E. Garcia, Josep M. Macias, Anna Monleón, Xavier Payà, Montserrat Pugès, Emili Revilla, Teresa Reyes, sota la direcció de Ferran Puig.

procés de restauració i consolidació de la muralla de Torreta.

Aquesta defensa presentava seriosos problemes d'inestabilitat deguts a la pròpia composició del terreny i que es veié agreujada, fa una trentena d'anys, per l'obertura del Camí Nou de Torreta. Aquest vial d'ús agrícola deixà al descobert els nivells de base del jaciment que corresponen a conglomerats tous, fàcilment degradables, que van anar provocant, ja d'antic, diversos esllavissaments a conseqüència dels quals es va produir el desplaçament lateral dels paraments de la muralla (fig. 1).



Foto 1. - Muralla del sector del Camí de Torreta.

Les darreres campanyes, malgrat estar condicionades espacialment a una estreta franja paral·lela a la muralla, han permès l'obtenció de diverses seqüències estratigràfiques que assoleixen les cotes dels nivells naturals de roca. Gràcies a aquest fet s'han estudiat per primer cop, amb les lògiques limitacions i prudència que mereixen aquesta mena de treballs vinculats a una obra de restauració, els nivells arqueològics fundacionals del jaciment, i com a conseqüència, s'han obtingut les primeres datacions constatades arqueològicament que permeten refer el procés de formació i l'evolució de la ciutat romana d'Aeso.

Aquest article, aporta una selecció d'aquelles seqüències estratigràfiques i dels seus objectes arqueològics més representatius, tot tenint una especial cura d'aquells que ens aporten més dades cronològiques fiables, és a dir, les ceràmiques de vernís negre, les àmfores, la ceràmica comuna d'importació, etc., deixant de banda les ceràmiques indígenes que seran tractades en propers estudis.⁴ En aquest sentit, tan sols aprofundirem en els darrers treballs realitzats al jaciment, és a dir, les campanyes realitzades els anys 1992 i 1993-94.

Abans, però, s'ha cregut adient fer una selecció d'alguns aspectes de les campanyes precedents on la investigació ha posat en evidència la presència de nivells arqueològics corresponents a les fases més antigues del jaciment.

4. En aquest sentit, volem esmentar que l'estudi de part d'aquest material es troba actualment en curs. Cal tenir present que aquest conjunt de materials és quantitativament el més important del lot. Pel seu interès, serà tractat en un altre article de propera publicació.

Campanyes 1987 A i B

Ja en la primera fase (1987/A) de la campanya va aparèixer un conjunt de materials, procedents d'estrats superficials —vernís negre, ceràmiques ibèriques pintades, ceràmiques grolleres,...— que mostraven l'existència de nivells republicans en el jaciment. Aquests tipus ceràmics, de ben segur, corresponien als localitzats per Pita l'any 1963 en la campanya de prospeccions de l'Institut d'Estudis Ilerdencs, que van portar l'autor a afirmar la «iberitat» de la muralla de Torreta (PITA 1963).

Dins del mateix any, tal com apuntàvem més amunt, es duigué a terme la primera excavació (1987/B) a l'interior de la ciutat. S'excavà una cala d'uns 58 metres quadrats de superfície, centrada en l'estudi dels farciments interiors i exteriors de la torre coneguda popularment com Torreta. Es tracta d'una petita construcció defensiva de forma quadrangular que se situa al damunt d'un ressalt de conglomerats on neix una font (fig. 2). La seva construcció va tallar d'una manera molt evident els paraments de l'antiga muralla de la ciutat. Es datà estratigràficament —encara que en certs aspectes caldria ser prudent, atesa la migradesa dels materials datables— a la tardoantiguitat (s. v). Fora de l'àmbit de la torre, s'excavaren parcialment nivells arqueològics pertanyents a estructures urbanes d'habitació.⁵



Foto 2. - Parament frontal de la torre de Torreta.

Pel que fa a l'època que ens interessa, i deixant a part diverses unitats estratigràfiques republicanes corresponents als primers moments de vida de la ciutat romana, destaquem la localització i excavació d'una sitja escapçada i amortitzada amb diverses unitats estratigràfiques que contenen materials que es podien datar, versemblantment, en època ibèrica tardana (s. II aC) —comunes ibèriques, pintades o no, amb

5. Cal esmentar que en un primer moment l'aparició d'un enllosat de notable qualitat i extensió va fer interpretar l'aparició d'aquella estructura com a *intervallum* de la ciutat. Posteriorment, en els recents treballs de l'any 1994, s'ha hagut de rectificar aquesta afirmació, ja que degut a la parcialitat de la intervenció no es va poder localitzar, per poc, el límit d'aquell paviment. Així, arran de l'excavació en extensió, cal reinterpretar aquella estructura com a paviment d'una habitació.

formes de plats tipus Fonscaldes, *oinokoe*, *kalathos*, bols,...; grises emporitanes; campanianes A (Lamb. 28)—, que van permetre per primer cop apuntar l'existència de nivells d'ocupació pre-romans a Aeso (PRAMA 1990).

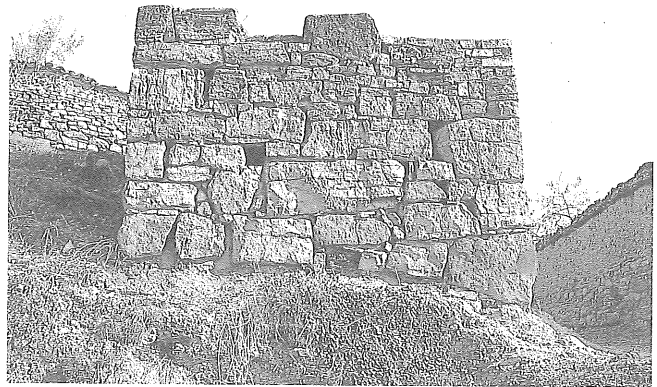
Campanya 1988

En aquesta campanya, relacionada amb la necessària restauració i consolidació de la muralla, es procedí a l'obertura de tres cales informatives de petites dimensions a l'interior de la ciutat, per tal d'avaluar la potència estratigràfica del sector més septentrional de la zona de Torreta, fins arribar a assolir estructures arquitectòniques.

En dues de les cales aparegueren alguns nivells arqueològics datables en època tardo-republicana amb una presència absolutament majoritària, pel que fa a les ceràmiques de vernís negre, de Camp. B i B-oide la qual cosa permeté, tan sols i sense una excavació més extensiva, constatar el fet que es tractaven de nivells corresponents a les primeres fases romanes de la ciutat.

Campanya 1989

En aquesta campanya s'assoliren tan sols nivells datables entre l'alt i baix imperi. Tot i això es pogué observar com en aquest sector la muralla fundacional fou enderrocada per tal de construir un edifici d'època alt-imperial de notables dimensions (fig. 3).



Foto 3. - Campanya 1989. Elements de la muralla fundacional sota un edifici alt-imperial.

Campanyes 1992, 1993-1994

No ha estat fins a les campanyes relacionades amb la restauració⁶ de la muralla de Torreta que s'ha pogut establir una veritable seqüència estratigràfica de la fundació de la ciutat, assolint nivells relacionables amb les etapes primerenques de l'ocupació del jaciment.

L'excavació (fig. 4) ha afectat una àrea de més de 300 m² que pot ser dividida en dos sectors. El primer de més de 166 metres quadrats de superfície correspon a un sector aproximadament rectangular d'uns 9'5 m d'ample i 17'5 m de llarg situat en la part més alta del sector. El segon correspon a una franja de 30 m lineals i uns 5 m d'ample.



Foto 4. - Campanya 1992. Vista general de l'interior de l'excavació.

Els treballs s'han desenvolupat tant a la part interior com a la part exterior de la ciutat, afectant sempre sediments situats just en contacte amb la muralla, estructura realitzada in sec, amb carreus semidesbastats de notables dimensions.

La presència d'estructures arquitectòniques i nivells arqueològics d'època imperial, i sobretot el fet ja esmentat que aquests treballs eren conseqüència de la realització del projecte d'arranjament de la muralla, ha fet impossible l'excavació fins a nivells de base naturals de tota l'àrea. Tan sols en tres punts s'han assolit els conglomerats naturals, i s'ha constatat que el paquet estratigràfic fèrtil de la ciutat, en aquest sector, és d'una potència mitjana d'entre 3 i 4 m.

La primera de les seqüències s'ha obtingut just en la zona septentrional de l'excavació, i correspon a un sondeig de la part interna de la muralla, la qual cosa ha permès obtenir una estratigrafia del moment de la seva construcció.

La segona es troba l'extrem oposat, amb una zona on la roca de base es troba a una cota més elevada que la resta.

La darrera estratigrafia correspon a la franja externa de la muralla, on s'havien conservat sota la seva línia de fonamentació, diversos nivells de la fase prèvia a la fundació i construcció de la ciutat.

Aquestes seqüències, complementàries entre elles, han permès de poder comptar amb un bon paquet de materials estratificats que ajuden a entendre el desenvolupament de les primeres fases de l'ocupació del lloc.

Periodització del jaciment

A partir de tots els treballs realitzats, però fonamentalment d'aquests darrers, es poden esporgar

6. Obres dirigides per l'arquitecte Joan Agelet i Gomà.

un seguit de dades que permeten fer una seriació dels diferents moments de la vida d'Aeso. Cronològicament, com argumentarem tot seguit, situem els nivells més antics entre el s. III i el primer quart del II aC, essent els nivells més tardans, fins ara localitzats, ja del V dC.

S'han pogut perioditzar, a hores d'ara, un mínim de 8 fases clares d'actuacions sobre el solar de la ciutat, de les quals les 4 primeres pertanyen, precisament, als nivells fundacionals que interessin en aquest article.

Així, i malgrat el seu interès, obviarem qualsevol referència als nivells d'època postrepublicana.

S'ha cregut adient utilitzar una nomenclatura de les diferents fases analitzades, que tingui com a punt de referència la construcció de la muralla de la ciutat com a element identificador del propi caràcter urbà del jaciment. Així, distingirem unes fases -2 i -1 per referir-nos als moments previs a la construcció de la defensa: Les fases +1 i +2 corresponen als nivells relacionables directament amb la construcció i primers moments de vida de la ciutat romana.

Fase -2:

Correspon indubtablement a una ocupació anterior a la creació de la ciutat. S'ha identificat en una estreta franja entre la muralla i l'actual Camí de Torreta, és a dir, a l'exterior de la ciutat. Tanmateix, és pràcticament segura la correspondència d'aquests nivells amb diverses seqüències i estructures localitzades a l'interior que, per la limitació del propi coneixement arqueològic, no permetien en un primer moment llur individualització com a fase. L'estratigrafia d'aquest moment ens mostra el final d'una fase, amb el rebliment de les estructures i la pèrdua del caràcter de l'assentament pre-urbà.

Exterior de la muralla

En aquesta zona i a nivell estructural, podem destacar l'existència de diversos murs prou escapçats i documentats parcialment, ja que tan sols es localitzen petits trams paral·lels o perpendiculars entre ells. Aquests foren tallats al nord per l'obertura del Camí de Torreta, mentre que al sector meridional són coberts per la construcció de la muralla. Això impedeix,



Foto 5. - Fase -2. Retall al conglomerat i nivells pre-romans sota la muralla.

a hores d'ara i a manca d'una excavació més extensiva, l'observació de la seva continuïtat cap a l'interior de la ciutat. Totes les estructures estan situades directament sobre el terreny natural que, en aquesta zona, ha patit un rebaix artificial per tal d'aconseguir nivells d'ocupació útils (fig. 5).

L'excavació d'aquestes estructures arquitectòniques (fig. 6) ha permès visualitzar, almenys, la presència de diversos àmbits adossats, un dels quals tindria associat un petit departament que per les seves dimensions sembla correspondre a un «armariet» (fig. 7). A l'interior dels àmbits s'hi localitzen alguns paviments de terra batuda o empedrats amb llosa petita, a la vegada que també cal destacar la presència d'una llar de foc de terra recuita, de planta gairebé rodona i d'uns 0,35 m de diàmetre.



Foto 7. - Fase -2. Estructures pre-romanes.

També cal destacar la troballa i identificació de part d'un forn, possiblement ceràmic que, malauradament, tan sols ha estat possible de documentar al tall, ja que havia estat escapçat fa anys en els treballs de rebaix del camí.

El forn presentava un nivell d'enderroc en la seva cambra de foc, per sobre del qual hauria d'haver conservat la graella, delimitada, probablement, per un parament de carreus ben tallats i disposats circularment, dels quals tan sols se n'han localitzats dos.

La localització d'un percentatge significatiu (al voltant d'un 10% del conjunt de la ceràmica comuna, oxidada i reduïda) de fragments ceràmics, pintats o no, corresponents a materials de rebuig o desfeta de cuïta, caracteritzats en aquest cas, per la presència de grans vacuoles, sembla indicar-ne la funcionalitat.

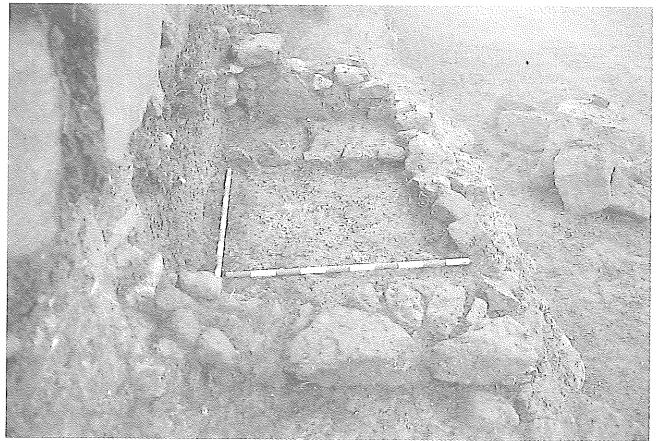
L'estratigrafia associada a aquestes estructures és prou complexa ja que ve representada en primer lloc, per un paquet (fig. 8) de tretze estrats que correspondrien a l'amortització de les estructures descrites. Es tracta de nivells de poca potència que es relacionen amb la darrera fase de la vida i abandó de les estructures d'habitació.

També s'han excavat quatre estrats relacionats amb la llar esmentada anteriorment. Es tracta de terres argiloses cremades i amb una presència important de cendres.

Un darrer grup que hi diferenciem correspon a tres unitats estratigràfiques relacionades amb l'en-

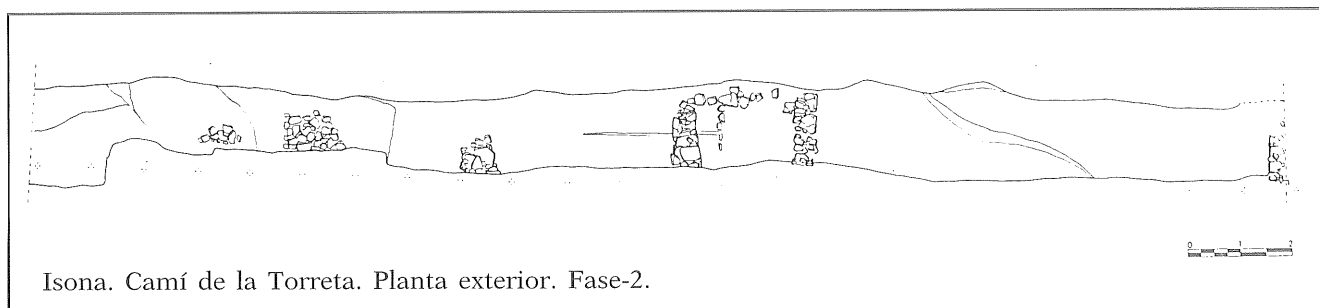

Isona. Camí de la Torreta. Planta exterior. Fase-2.

Figura 6. - Fase -2. Planta de les estructures pre-romanes localitzades a l'exterior de la muralla.

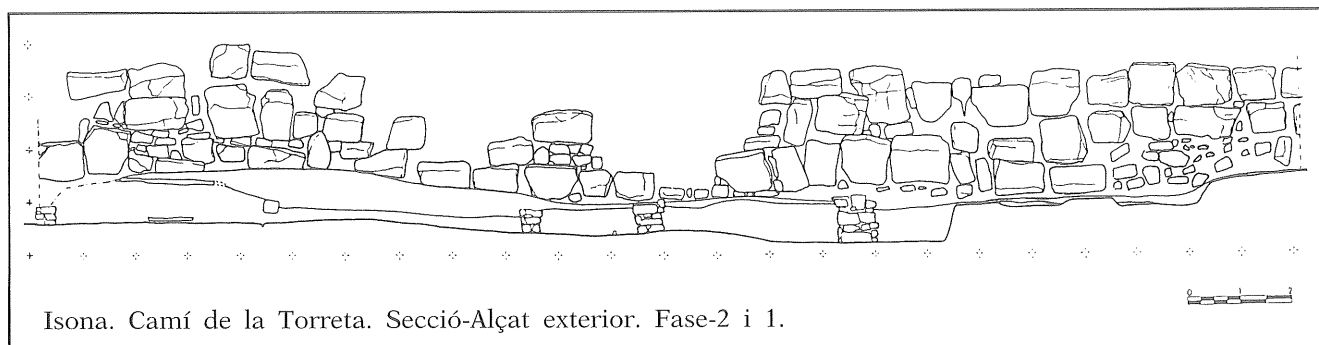

Isona. Camí de la Torreta. Secció-Alçat exterior. Fase-2 i 1.

Figura 8. - Alçat exterior de la muralla. Secció de les fases -2 i -1.

derroc del forn. Corresponen a capes d'un gruix considerable en comparació a les descrites anteriorment i es caracteritzen per la presència d'una important quantitat de pedres disposades sense cap tipus d'ordre i que permet d'interpretar-les com a enderroc estructural.

Interior de la muralla

En els talls situats a l'interior de la ciutat han aparegut diversos elements que podrien relacionar-se amb aquesta fase, encara que, ara per ara, es fa difícil d'asseverar la seva adscripció cronològica, ja que



Foto 9. - Sitja ibèrica seccionada per la construcció de la muralla.



Foto 10. - Mur atalussat previ a la construcció de la muralla romana.

l'excavació resta incompleta i caldrà ser prudents a l'hora de decantar-nos vers una conclusió definitiva.

Entre els més segurs destaquem bàsicament dues sitges, una de les quals s'ha conservat seccionada per la rasa de fonamentació de la muralla romana (fig. 9). Són estructures de secció piriforme de mitjanes dimensions i que es conserven escapçades en la seva part superior.

D'altra banda, volem esmentar la localització, immediatament per dins i paral·lel a la muralla romana, d'un mur atalussat de notables dimensions realitzat en sec amb petits carreus, més o menys treballats i ben disposats, del qual tan sols podem dir que la muralla romana sembla recolzar-se-li (fig. 10). Respecte a la seva interpretació funcional, i malgrat que no sembla tractar-se d'un element d'arquitectura domèstica, és a hores d'ara absolutament prematur decantar-se per una opinió arqueològicament justificable. Caldrà una excavació més extensiva per tal de tenir més fiabilitat. Aquests elements estan relacionats amb una sèrie d'estrats d'amortització d'una potència considerable.

Fase -1

Correspon també a nivells anteriors a la creació de la ciutat i ha estat estudiada en una zona reduïda a la banda exterior de la muralla del Camí de Torreta. Podríem associar-la, si és que la presència d'un alt contingut de materials ceràmics romans així ho indica, a un canvi total de la configuració del jaciment.



Foto 11. - Nivells corresponents a la fase -1.

La pèrdua del caràcter de l'assentament indígena i l'aparició d'un canvi notable en la cultura material fa pensar en la presència d'un presumible assentament romà immediatament anterior a la fundació de la ciutat d'Aeso pròpiament.

És, per tant, una fase intermèdia entre el moment indígena i el moment romà ja consolidat que caldrà corroborar en futures intervencions al jaciment.

Es tracta d'una fase caracteritzada pel fet de no haver-se documentat cap element estructural. A nivell estratigràfic s'han localitzat tres grans paquets caracteritzats, sobretot, pel seu alt contingut de residus amfòrics. Es tracta de capes de terra molt argilosa amb presència de carbons, alguns de dimensions considerables (fig. 11). Sembla possible l'existència d'un retall que afectaria les estructures i estratigrafia de la fase anterior, que estaria farcit per aquests nivells. Aquesta unitat negativa podria explicar la inexistència d'estrats associats a la cambra de cocció del forn esmentat a la fase anterior, així com el seu trencament pel costat sud-oest. Aquests estrats es localitzen immediatament per sota del fonament de la muralla de la ciutat, és a dir, que la muralla s'hi recolza directament.



Foto 13. - Detall del parament intern de la muralla.

Fase +1

Aquesta fase correspon al primer moment de la ciutat romana, si és que el que hom documenta al Camí de Torreta pot ser aplicat en extensió al conjunt urbà.

És evident que el fenomen que identifica aquesta fase, a un nivell estructural, és la construcció de la muralla que tanca la ciutat en els seus primers segles



Figura 12. - Alçat exterior del parament extern de la muralla. Sector septentrional de la muralla de Torreta.

de vida. Aquesta muralla, localitzada en els treballs de recerca en diferents indrets al sud del nucli urbà d'Isona, es conserva fraccionadament, dins del cadastre actual, com a paret divisòria i de tancament entre les diferents propietats.

Com ja s'ha dit, es tracta d'una potent construcció realitzada amb fileres de grans blocs de diverses mides, de pedra calcària i de pudingues fossilíferes de

pai entre els blocs. La seva amplada mitjana és d'1,50 m i a la zona de Torreta es troba assentada en part sobre l'estratigrafia més antiga (fases -2 i -1), i també sobre el terreny natural, al qual s'ha practicat un encaix, més o menys horitzontal i en angle recte a manera de rasa de fonamentació on s'assenta l'estructura.

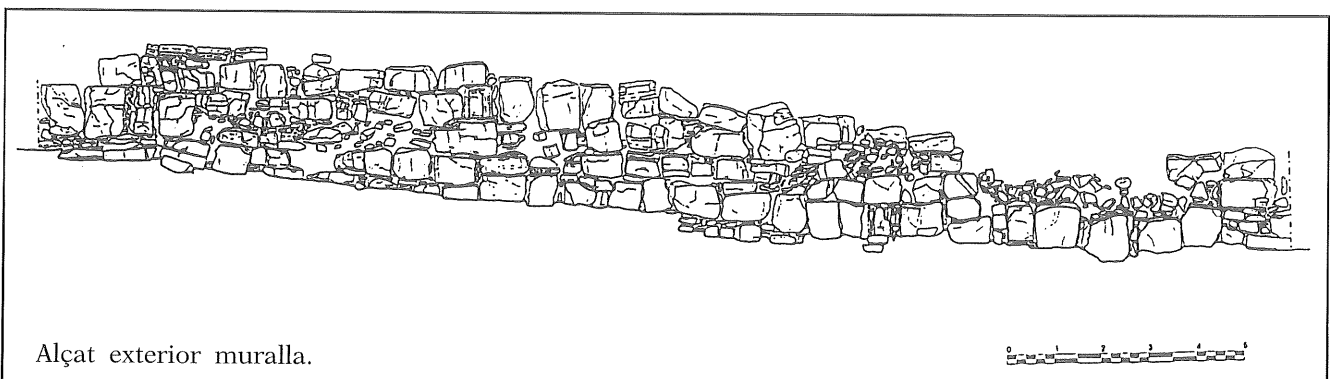
La fase +1, documentada acuradament a l'interior de la muralla en un àmbit d'uns dotze metres quadrats



Figura 14. - Secció transversal (N-S) del sondeig intern de la muralla.

procedència local, no presentant cap mena de lligam aparent entre les diferents filades que tendeixen a l'horitzontalitat, encara que, on cal, segueix notablement el pendent natural del terreny (fig. 12). A diversos punts es poden observar alguns anivellaments fets amb petites lloses que actuen com una falca per garantir l'estabilitat de la construcció (fig. 13).

La muralla presenta dos únics paraments —intern i extern—, encara que de vegades s'hi observa un petit rebliment de pedra petita que regularitza l'es-

ens mostra els primers nivells de farciment de la zona més immediata al mur defensiu (fig. 14). Es tracta d'un conjunt de vint-i-set unitats estratigràfiques, entre les quals cal destacar en primer lloc el farciment de la pròpia rasa de fonamentació de la muralla que, encara que de dimensions reduïdes a causa de la morfologia d'aquest element, és important per les dades cronològiques que aquest estrat aporta. També un conjunt estratigràfic, caracteritzat per l'alternança de nivells de gran potència amb gran quantitat de graves i capes

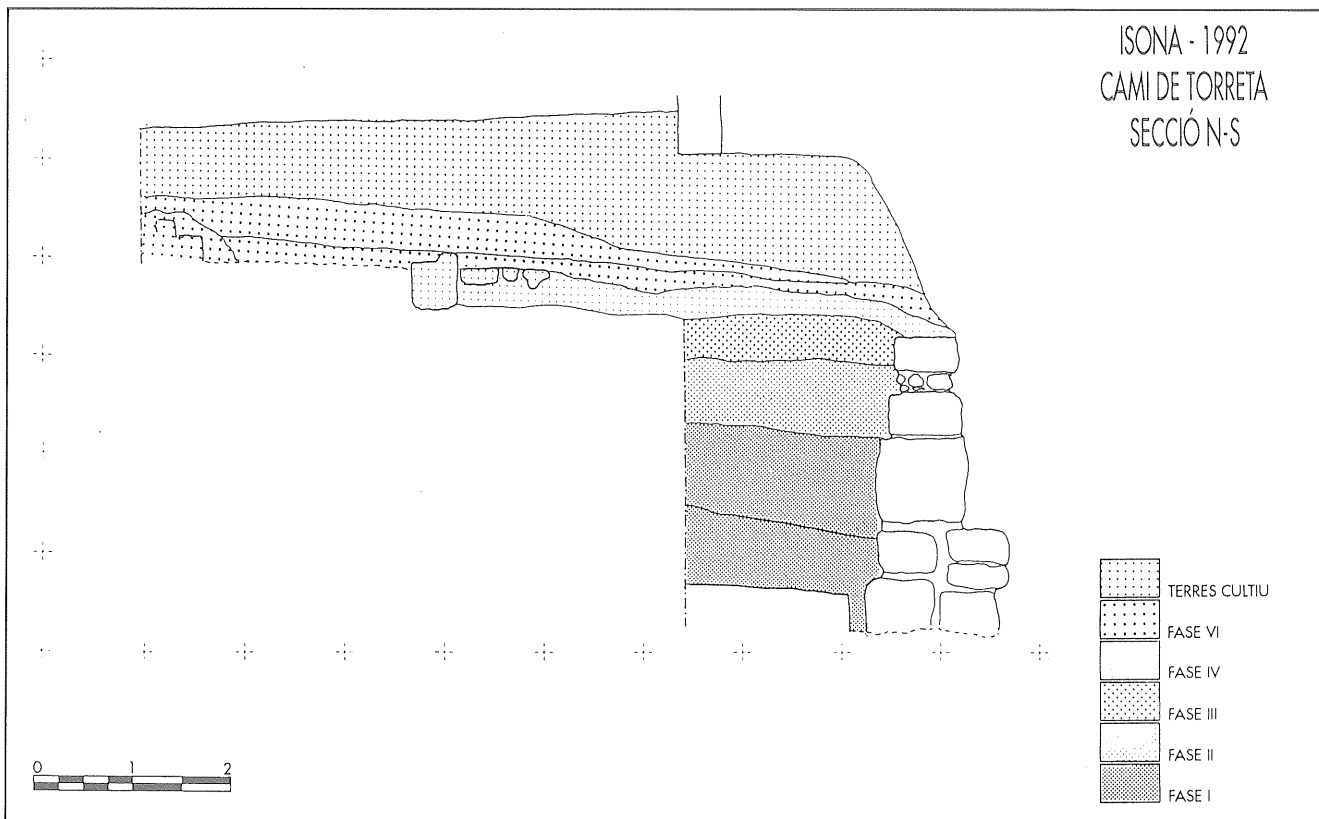
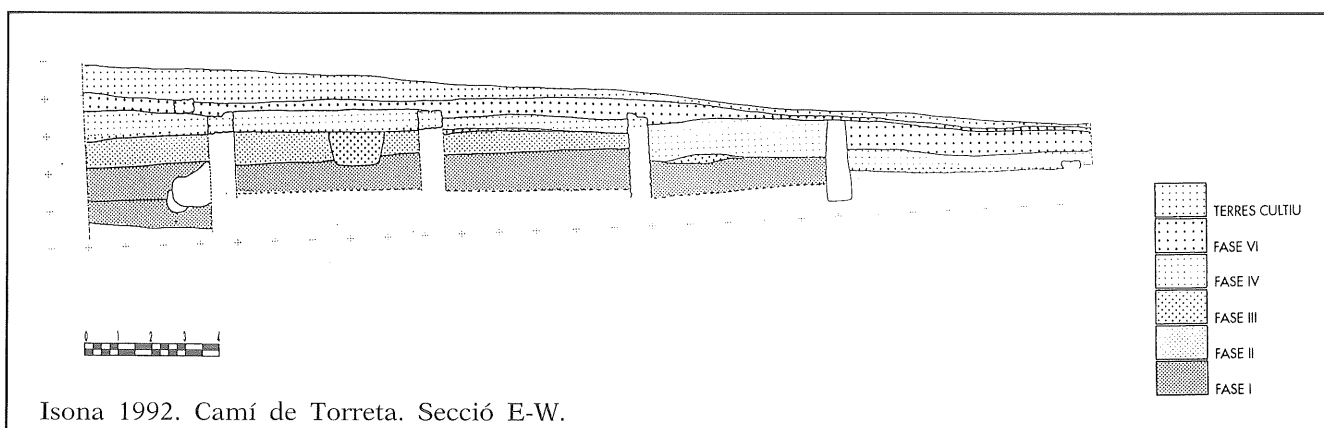

Isona 1992. Camí de Torreta. Secció E-W.

Figura 15. - Secció longitudinal (E-O) del sector septentrional. Interior de la muralla de Torreta.

de terra argilosa. Tot el conjunt d'abocaments regularitza el terreny natural per tal de crear nivells aptes per a la construcció a l'interior de la ciutat (fig. 15).

Fase +2

Correspon a una primera organització de l'espai en la zona més immediata a la muralla de Torreta.

Cal destacar la construcció de dos murs d'aterrossament perpendiculars a la muralla que servirien per salvar els desnivells que ofereix el terreny natural en

apareixen, entre d'altres, *kalathos*, plats, *oinokoes*, i on s'han identificat cinc fragments de ceràmiques d'importació prou significatius per intentar aproximar-nos a una datació aproximada d'aquesta fase.

Quatre d'aquestes peces corresponen a produccions de vernís negre. D'aquestes, dues són inclassificables i pertanyents a les produccions de Campaniana A antiga. Destaquem, però, un fons de pàtera oberta de la forma Lamboglia 26 (fig. 17, 1) decorat amb quatre palmetes amigdaloides disposades radialment i encerclades per una decoració irregular d'estries. La



Figura 16. - Planta de la fase +2. Muralla i murs transversals de conteniment dels aterrossaments.

aquesta zona (fig. 16). Es tracta d'un mur realitzat amb pedres més o menys treballades lligat en sec, que presenta una amplada de 0,50 m i una alçada de fins a 2,50 m. Del segon dels murs en conservem tan sols la seva rasa, ja que havia estat espoliat en un moment posterior per tal de reaprofitar les pedres en un altre indret. Tots dos elements conformarien dos nivells diferenciats que salvarien les irregularitats del terreny.

Aquestes estructures estan relacionades amb una estratigrafia —disset unitats—, força homogènia i important per la seva potència, creant aterrossaments. A la seva superfície hom ha identificat un possible primer nivell d'ús que regularitza tota la zona interior de circumval·lació de la muralla.

A partir d'aquesta fase s'inicia la construcció pròpiament dita dels edificis de la ciutat que va canviant substancialment i de manera continuada la seva morfologia, fins al darrer moment documentat de vida de l'indret.

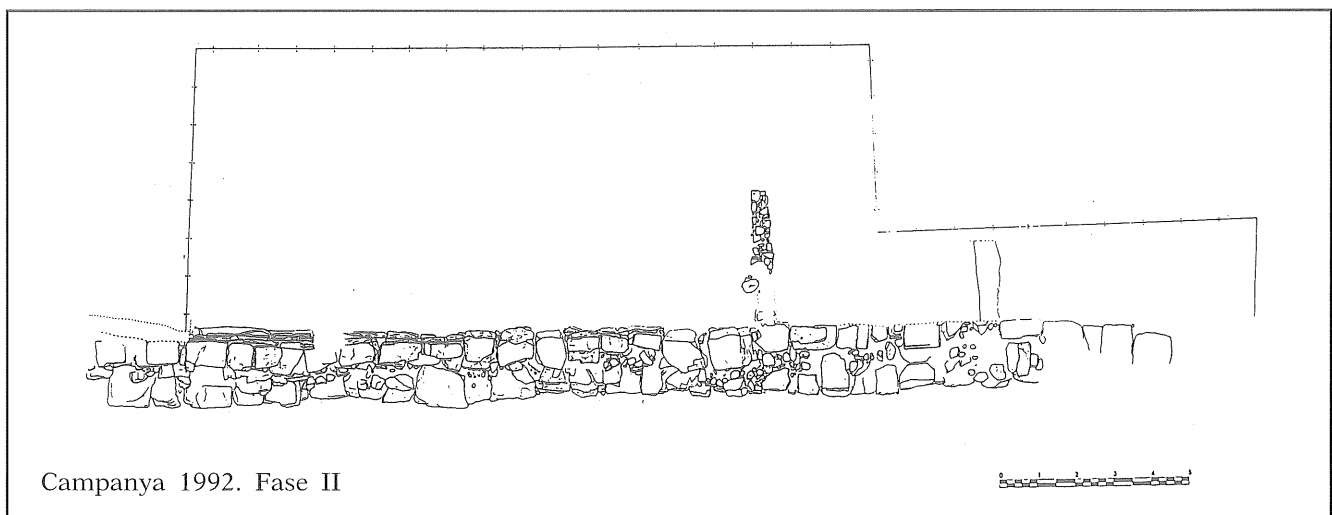
Els materials

La relació de materials estudiats segueix l'ordre de les fases descrites i no pretén ser exhaustiva, sinó que correspon a una mostra tipològica, a hores d'ara la més ampla possible, tot fent un especial esment d'aquells individus que ens aporten més dades.

Fase -2

Es tracta d'una estratigrafia representada majoritàriament per un conjunt de vaixel·la ibèrica, on

palmeta presenta les fulles girades vers l'interior i en la base una aplicació decorativa de dos punts impresos, característica de les estampacions més antigues de la Campaniana A, derivades de les helenístiques (BARBERÀ 1964, 160).

Aquesta forma amb decoracions idèntiques es documenta al pla de Lleida en poblats ibèrics com El Tossal de les Tenalles (Sidamon) (BARBERÀ 1965, figs. 4-3, decor: 16-17) on apareix, com la documentada a Isona, marcada amb una creu incisa en el seu fons extern; Margalef (Torregrossa) (JUNYENT 1974 figs. 2-7) i al Molí d'Espígol (Tornabous), a la Fase 3A (GRÀCIA 1986, 21) en contextos de final del segle III aC i inici del segle II aC.

Aquesta forma, caracteritzada per Morel amb el número 2762, ha estat considerada com una producció local o regional de la zona del Llenguadoc (MOREL 1978, 154; MOREL 1980, 100) i pròxima al Taller de Nikia-Ion (MOREL 1981, 219). Val a dir que l'àrea de distribució d'aquesta producció, caracteritzada bàsicament pel tipus de palmeta que presenta en el seu fons, es localitza molt sovint a les planes de l'interior. Això ha fet pensar a alguns autors, conjuntament a d'altres formes, en la possibilitat de l'existència d'un obrador local (GRÀCIA 1986, 42). Caldrà afegir l'exemplar d'Isona als diferents exemples que corroboren aquesta proposta.

Es tracta d'una de les formes de vernís negre més representades a final del segle III aC, a tot el litoral català i que hom relaciona estretament amb l'inici de les primeres exportacions en massa de Campaniana A antiga aparegudes entre el 200-180 aC, motiu pel qual l'hem inclòs en aquest grup.



Figura 17. - Ceràmiques d'importació. Fase -2.

L'altre fragment de Campaniana a destacar correspon a un peu que per les seves dimensions i el motiu imprès que s'hi representa, sembla correspondre a una petita copa carenada pertanyent a la forma Lamboglia 28 (fig. 17, 2). Només conserva una estampeta de bona qualitat encerclada per una cartella d'ametlla però fortament diferenciada de l'anterior, ja que les fulles són exvasades a dues bandes d'un tall central encerclat per dos petits filets. Es tracta, com l'anterior d'un motiu força conegut dins les produccions antigues de Campaniana A (BARBERÀ 1964, tipus 15) que apareix representat en la majoria de fons de pàtera recollits en el derelict de Grand Conglue. L'hem inclòs en l'apartat de les produccions de Campaniana A tot i que presenta la particularitat de no estar envernissada per la part externa del fons i l'interior del peu (fons reservat), i de tenir una pasta rosada, la qual cosa podria ser indicatiu d'alguna producció pertanyent a un possible taller occidental del segle III aC.

També s'ha recollit un fragment d'àmfora de pasta beix on s'observa el plec de la vora. Presenta un acabat d'engalba blanca amb petites partícules de mica com a desgreixant (fig. 17, 3). De característiques semblants a les àmfors eivissenques del tipus P.E. 22 (RAMON 1981, 110) identificades com a contenidors d'origen o prototipus Massaliota, la qual es data entre el 375/350-225/200 aC.

Pel volum de material recollit, és d'esperar que l'estudi acurat de les formes de la vaixel·la indígena ens

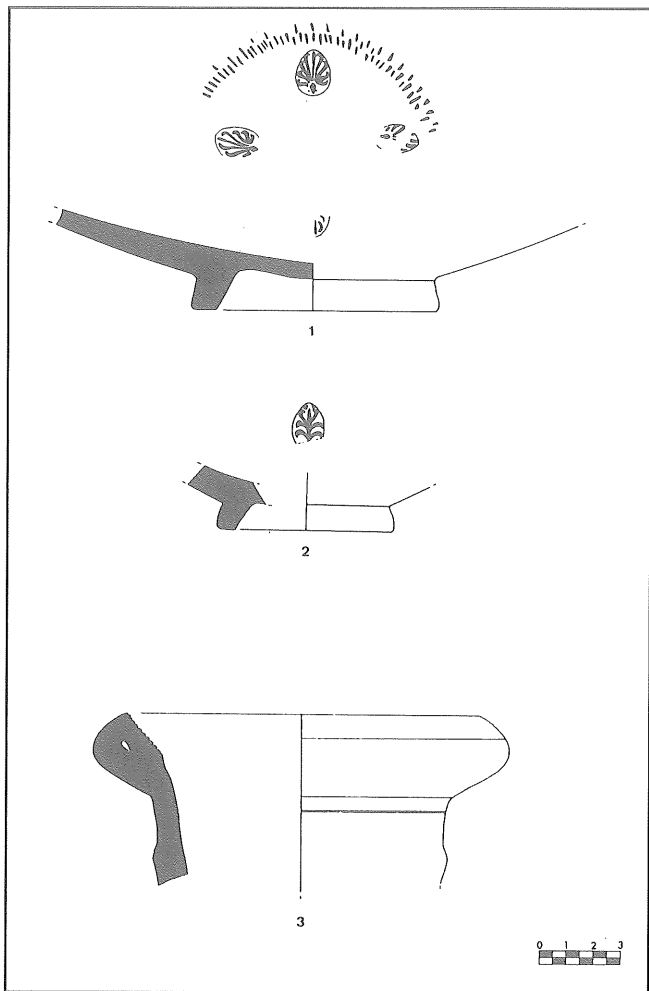
aporti noves dades per poder definir cronològicament aquesta fase. De totes maneres sembla ser, tant per l'estratigrafia com per aquests tres fragments força significatius, als quals s'hauria d'afegir el peu d'Àtica (forma Lamboglia 22 fig. 4, 1), documentat fora de context a la Fase +1, que estem davant un assentament indígena del qual tan sols n'hem documentat la darrera fase d'ocupació i abandó, datable amb força precisió però amb les reserves que implica extreure conclusions d'una petita mostra tot i que aquesta sigui força homogènia, entre el segle III aC i el primer quart de segle II aC.

Fase -1

En aquesta fase el volum de material de vernís negre no és el més significatiu, raó per la qual l'estudi de les àmfors es converteix, gràcies al seu volum i homogeneïtat, en un element de datació imprescindible.

Pel que fa a les produccions de vernís negre voldríem destacar la presència majoritària de produccions de Campaniana A, amb setze fragments per quatre de Campaniana B.

El conjunt és format per una vora de Campaniana A tardana de pàtera de la forma Lamboglia 27c (fig. 18, 1). La resta de fragments correspon a produccions de Campaniana A mitjana, d'entre les quals identifiquem les següents formes: una vora de la forma Lamboglia 36a (fig. 18, 2), una vora de petit bol Lamboglia 25 (fig. 18, 3) i un fons que pertany, possiblement, a la forma Lamboglia 31a (fig. 18, 4). En el conjunt destaca la presència de la pàtera forma Lamboglia 27Bb (fig. 18, 5) amb la vora recta i plana assimilable a la 2825 b1 (MOREL 1981, Pl. 76). Presenta el vernís negre, compacte, d'aspecte dens i la pasta rosada. Es tracta molt probablement d'una producció de Campaniana B de bona qualitat d'origen calès, com la documentada a la ciutat de València a l'excavació de l'Almoïna (ESCRIVA 1992, fig. 5, núm. 2) on apareix acompanyada d'àmfors greco-itàliques evolucionades, Dressel 1 i Maña C-2. També documentem una vora de Campaniana B de la forma Lamboglia 5 (fig. 18, 6).

Altres materials que acompanyen aquest conjunt són: el morter de ceràmica comuna itàlica de la forma 8f (PY 1993, 362) (fig. 18, 7), i els gobelets fusiformes de parets fines assimilables a les produccions republicanes de la forma Mayet I o II (fig. 18, 8). També hi trobem un fons d'ungüentari de cos fusiforme amb el fons intern decorat amb vernís marró-negre d'aspecte metàl·lic (fig. 18, 13). Aquests tipus els trobem en contextos de final del segle II aC a Empúries (SANMARTÍ 1984, fig. 33, 8-12), generalitzant-se a partir del segle I aC.

El conjunt millor representat en aquesta fase, les àmfors, presenta la particularitat de formar part d'un abocament la qual cosa configura un conjunt tancat i segellat per la construcció de la muralla de la ciutat. A banda d'una gran quantitat de material informe s'hi identifiquen amb seguretat quatre vores, amb llavis de perfil horitzontal i base plana pertanyents a àmfors greco-itàliques. De pastes dures i rugoses amb abundant desgreixant de color negre, representen el 30% del total



Figura 18. - Ceràmiques d'importació. Fase -1.



Figura 19. - Ceràmiques d'importació. Fase -1.

de vores identificades en aquesta fase (fig. 18, 9-12). Interessa assenyalar un fragment amb *tituli picti* de color vermell 'M' (fig. 18, 9) semblant als documentats a l'estrat 1112 d'Empúries (SANMARTÍ et al. 1984, fig. 91 núm. 9-10).

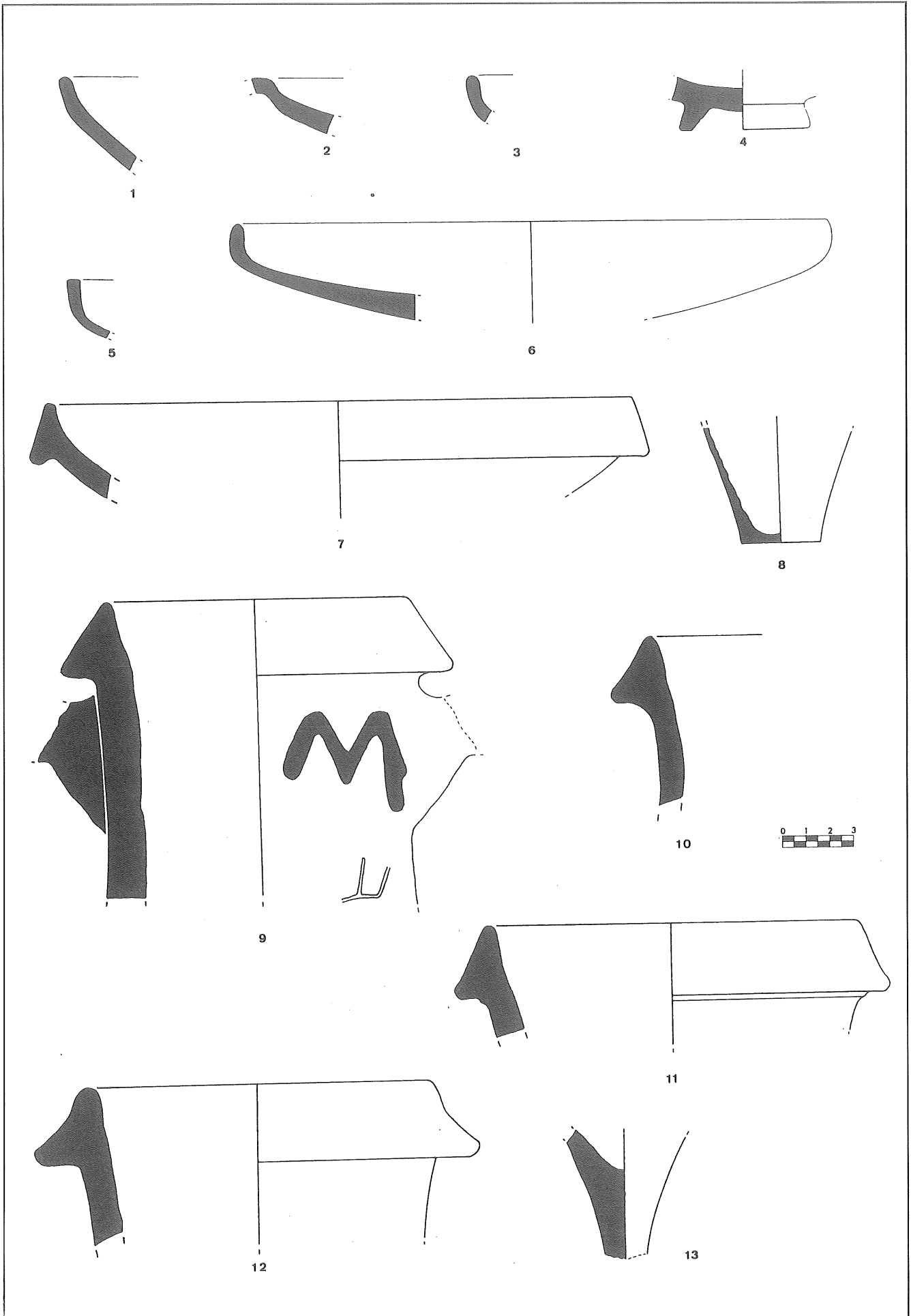
Les vores estudiades presenten unes relacions entre llargària i gruix del llavi de 1,10 i 1,30. Aquest criteri s'ha utilitzat en diverses publicacions, alhora que s'ha demostrat la seva problemàtica (SANMARTÍ 1985, 133) pel que fa a la classificació del material amfòric. Això no obstant, no implica que aquesta relació no pugui ser utilitzada i aportí certes dades prou interessants.

Per al conjunt amfòric del campament de Punta Redonda (Numància) hom proposa que llavis amb relacions entre 1 i 1,50, tot i que no entren de ple en el món de les produccions greco-itàliques de la primera meitat de segle II aC, encara hi mantenen alguns vincles formals (SANMARTÍ 1985, 136), la qual cosa encaixa amb les relacions que ens aporten les nostres àmfors.

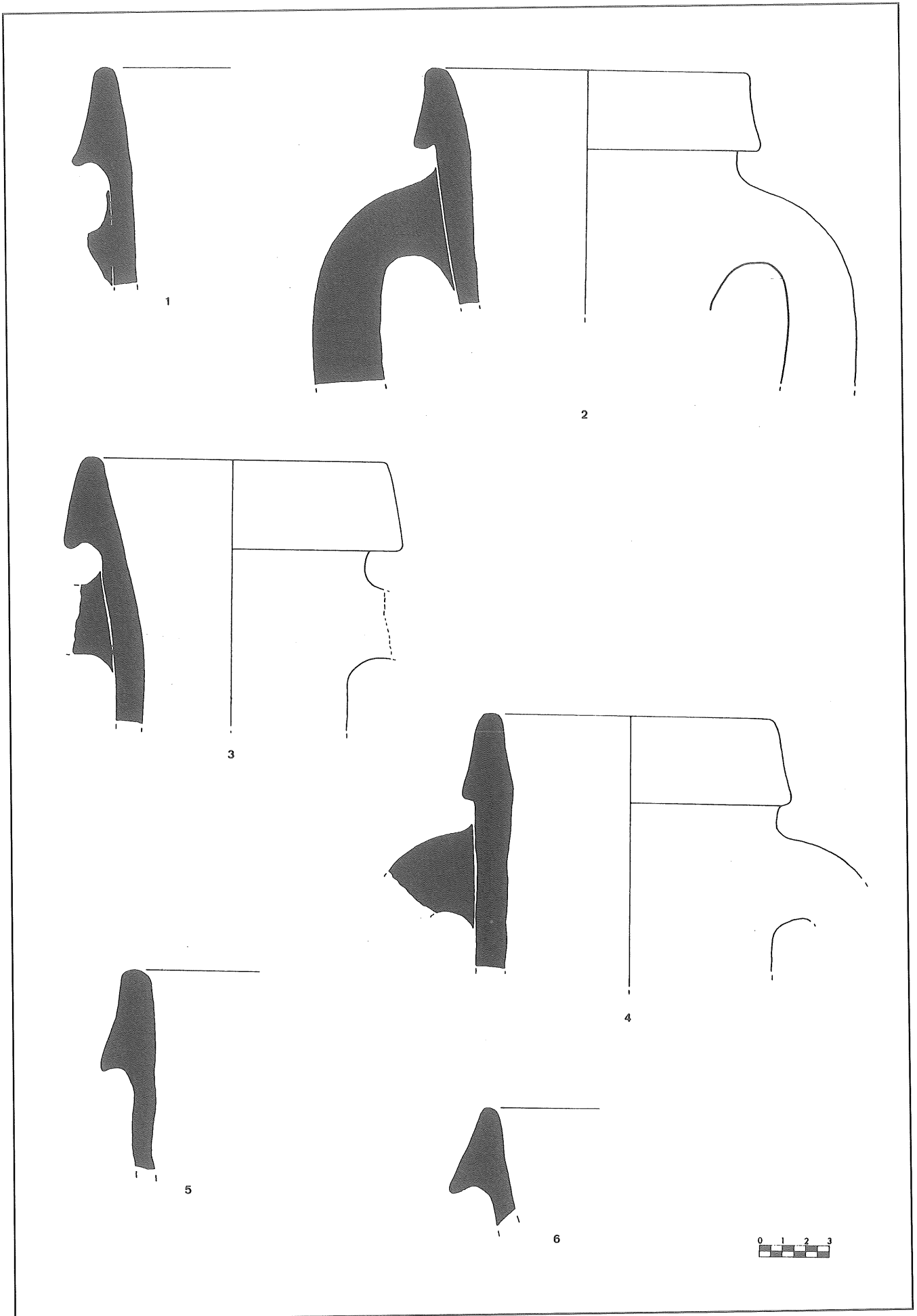
En un article recent, al campament de Renieblas V (Numància), es concreten més aquestes relacions establint-les entre 0,90-1,20 per a les greco-itàliques i 1.40-2.60 per a les Dressel 1, mentre que la relació 1.30 podria correspondre a ambdues produccions (SANMARTÍ 1992, 422) la qual cosa també s'ajusta a les dades obtingudes a Isona.

A la figura 19 (núms. 1 a 4) presentem quatre vores amb llavis de base còncava i perfil vertical no gaire alts —entorn als 4/5 cm— assimilables, tant per la forma com per les pastes, a produccions de la forma Dressel 1, variant A de Lamboglia. Les relacions entre la llargària i el gruix del llavi es troben entre 1.50-1.70. Aquest tipus d'àmfora esdevé el majoritari en aquesta fase, representant gairebé el 60% del total de fragments amb forma.

Dues vores (fig. 19, 5-6) considerades de transició, d'entre les quals destaquem la vora (núm. 6) assimilable, pel tipus de pasta, a les produccions documentades en els estrats de destrucció del poblat d'Entremont (GATEAU 1990) al sud de França, motivats per una intervenció militar datable al voltant del 123 aC i que dona lloc a un tipus identificat en altres jaciments com el derelict de Capo Graziano (Filicudi A-Illes Eolies).

Hi ha força documentació de contextos semblants a la Fase-1 d'Isona. Tenen una especial importància els conjunts militars de Numància per l'estudi tipològic que s'hi duu a terme, així com els derelictes documentats amb carregaments del tipus descrit, per la contextualització que permeten amb la vaixela de vernís negre.

En definitiva, es defineix un moment gràcies a les dades aportades pels derelictes (Capo Graziano a les illes Eolies i Punta Scaletta), on sembla haver-hi àmfors greco-itàliques de tipus transicional amb datacions entre el 140-130 aC i, un altre grup (Illa Pedrosa a l'Estartit i Spargi a La Maddalena) on es documenten àmfors Dressel 1A, i les definides als campaments de Numància amb datacions entre el 140-120 aC, on la circulació d'ambdós productes amfòrics sembla coexistir.

A aquestes dades hi hauríem d'afegir que abans de la destrucció de Cartago el 146 aC, no hi ha indicis de l'existència de Dressel 1A, mentre que a Numància abans del 133 aC ja hi són presents.

La presència d'àmfors greco-itàliques del tipus evolucionat i del tipus Dressel 1A també s'observa en els nivells fundacionals de l'Almoina a *Valentia* amb posterioritat al 138 aC (ESCRIVÀ 1992, 447). També es documenten contextos amfòrics semblants a la ciutat d'Empúries en els nivells anteriors (Nivell V, *domus* 1; Nivells VII a i VII b de la muralla Robert; Nivell VII *decumanus* A; Nivell VI, *decumanus* B) o, contemporanis a la fundació de la ciutat (Sondeig *tabernae* de la casa 1; Sitges Gal 1-2; Sondeig del reble de la muralla Robert i Roura) pels volts del 100 aC. Aquí, els materials de vernís negre ja presenten produccions de tipus A tardà i produccions de bona qualitat de Campaniana B amb presència de parets fines, la qual cosa s'ajusta en gran mesura a la fase -1 d'Aeso. Les característiques d'aquest material ens defineixen un conjunt extremadament proper als continguts en els farciments de les sitges Gal 1 i 2 d'Empúries datats al darrer quart de segle II aC, just en el moment d'anivellament previ o contemporani a la construcció del *forum* (AQUILUÉ et al. 1984, 367-377).

El conjunt d'Isona s'ha de situar, doncs, entre el 120-100 aC, en el moment de coexistència dels tipus transicionals o evolucionats de les àmfors greco-itàliques i les àmfors itàliques Dressel 1A, estretament relacionades amb l'inici de les exportacions vinàries del Laci i la Campània i, alhora, amb l'arribada de les produccions de vernís negre d'aquesta mateixa regió i, molt probablement, també, de les pertanyents a Caleson, a més, es documenten tallers d'àmfors greco-itàliques de tipus transicional i Dressel 1A (HESNARD 1989 citat a ESCRIVÀ 1992, 465) de les quals, a Isona, n'hi ha una bona mostra.

Fase +1

Els materials continguts en els rebliments constructius de la muralla es caracteritzen per la presència majoritària de produccions indígenes (*kalathos* i plats) amb decoracions pintades i un significatiu conjunt de materials d'importació. Cal pensar que la construcció de la muralla hauria afectat l'estratigrafia anterior i, per tant, no és gens estrany observar l'aparició en aquests conjunts (fases +1 i +2) de materials de cronologia anterior, en una estratigrafia on la majoria dels materials que s'hi contenen es troben descontextualitzats i són residuals en el moment d'ésser-hi dipositats.

Ja en la primera part de la campanya (1992) cal destacar el conjunt de les produccions de vernís negre, on podem destacar la presència, en primer lloc, del peu de ceràmica àtica de vernís negre (fig. 20, 1), al qual fem referència més amunt, corresponent a la forma Lamboglia 22, semblant al documentat per Morel (1981) amb el número 2681a1 al qual atribueix una cronologia de mitjan segle IV aC.

Aquesta forma es localitza en jaciments relativament propers a Aeso com, per exemple, al Tossal de les Tenalles (BARBERÀ 1964, fig. 1, 2) i al Molí d'Espígol, on es data dins del darrer quart de segle IV aC (GRÀCIA 1986, 15).

També hi és present la vora de pàtera de la forma Lamboglia 27 (fig. 20, 2) en Campaniana A de qualitat



Figura 20. - Ceràmiques d'importació. Fase +1.

assimilable a les produccions tardanes, així com una vora de bol de la forma Lamboglia 31a (fig. 20, 3) pintat a bandes per la part interna.

D'altres formes documentades són: dues vores de la forma Lamboglia 36A (fig. 20, 4-5), una de les quals és de dimensions reduïdes assimilable a la presentada per Morel (1981) amb el número 1314g1; un fons i peu recte de pàtera Lamboglia 5 (fig. 20, 6) en Campaniana A, decorat amb cercles concèntrics de qualitat assimilable a les produccions mitjanes; un fragment de fons de la forma Lamboglia 4 amb vernís i pasta típics de les produccions de B (fig. 20, 7); una base de la forma Lamboglia 1 (fig. 20, 8) que podria correspondre, pel vernís de tons marrons i la forma del peu, a algun tipus corresponent a les imitacions definides per Sanmartí al jaciment d'Empúries; també, un fragment de carena assimilable a una forma tancada de cos globular, probablement a la forma Lamboglia 10 en Campaniana B (fig. 20, 9); un peu de difícil classificació (fig. 20, 10), amb pasta i vernís de Campaniana B pròxima a les produccions B-oides característiques del segle I aC; dues vores de pàtera Lamboglia 5 (fig. 20, 11-14) una de les quals presenta una inflexió molt marcada en el seu perfil i un vernís de bona qualitat aplicat en tota la superfície, d'aspecte pesant amb tonalitats negre-blau. Es tracta d'una producció de qualitat dins el món de les Campanianes B o de la seva àrea d'influència proper a la forma 5/7. Una peça semblant apareix en el rebliment inferior de la muralla de Tarraco (AQUILUÉ et al. 1991, fig. 17, 13); dos peus de pàtera de Campaniana B, forma Lamboglia 5, característics del segle I aC, amb decoració d'estries i cercles acanalats sobre el fons i peu amb baquetó (fig. 20, 12-13).

Les excavacions dutes a terme a la campanya 1993-94 han permès ampliar el repertori de vernís negre d'aquesta fase. Destaca la presència en Campaniana A, del plat Lamboglia 55 (fig. 21, 1) característic del segle II aC; de la copa carenada Lamboglia 28 (fig. 21, 2); i de la pàtera amb vora exvasada Lamboglia 6 (fig. 21, 3).

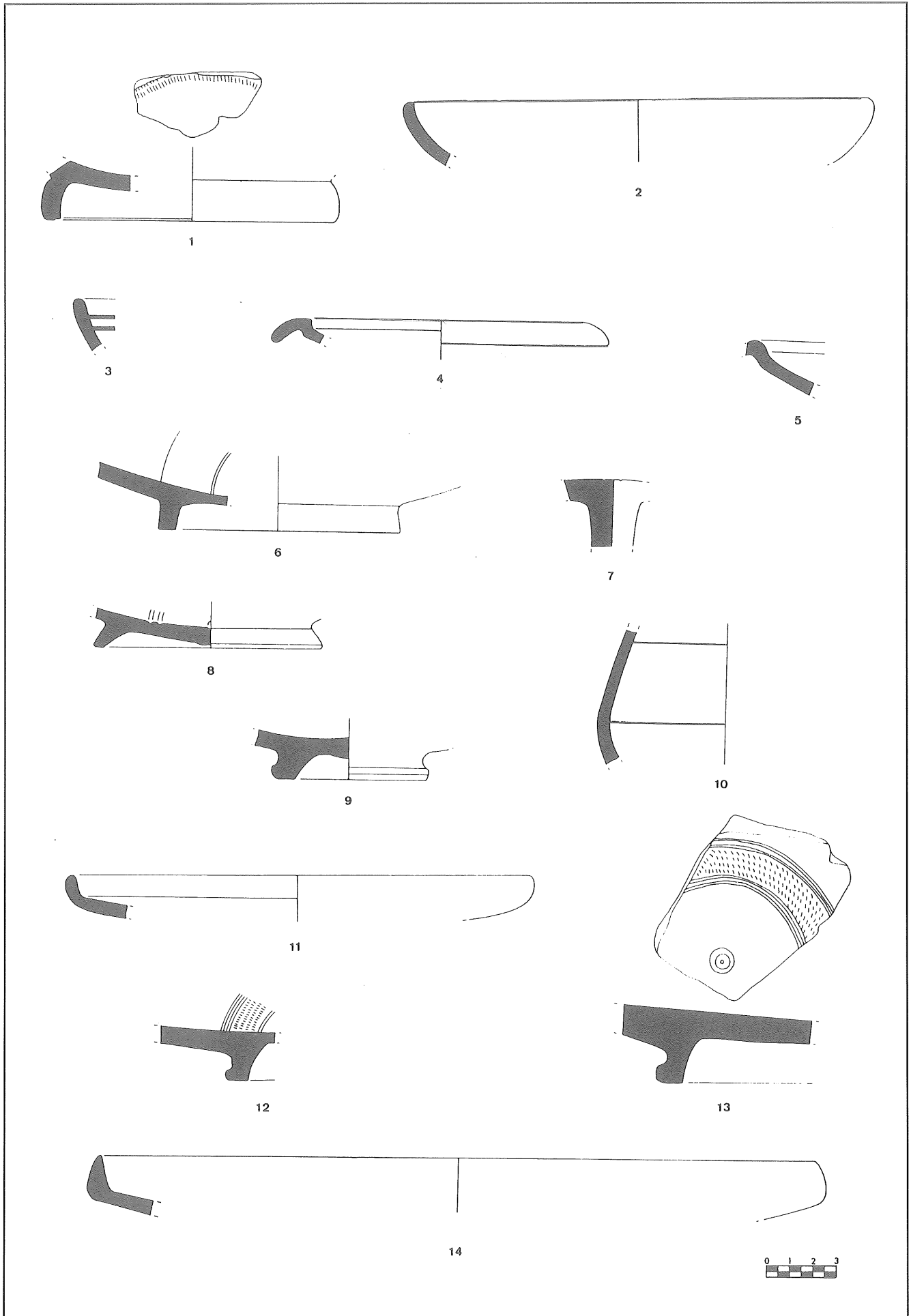
Les formes Lamboglia 33b (fig. 21, 4), Morel 4753 (fig. 21, 5) i Lamboglia 33a (fig. 21, 6) mereixen ser tractades com a produccions diferenciades. Es tracta de peces amb vernissos negres d'aspecte pesant i aplicació uniforme, de bona qualitat i amb pastes de color beix, compactes i ben depurades. Tradicionalment s'han classificat en el grup de les produccions campanes de tipus B per la qual cosa és difícil identificar-les en les publicacions. Recentment, aquestes produccions han estat tractades de forma diferenciada a *Valentia* (ESCRIVÀ 1992) i algunes formes (Morel 4753) han estat objecte de diversos articles monogràfics (PÉREZ 1992, SANMARTÍ 1981b). Val a dir, que moltes d'aquestes produccions estudiades per Pedroni (1986) a Cales, han estat considerades com a pertanyents a un centre de producció proper a aquesta ciutat, que ja havia iniciat al segle III aC les produccions de relleus aplicats però, que a partir de la segona meitat de segle II aC, hauria exportat amb intensitat a tota la Mediterrània occidental, coincidint amb el canvi sofert per les exportacions vinàries itàliques de Sicília cap a les regions septentrionals del Laci.



Figura 21. - Ceràmiques d'importació. Fase +1.

Això hauria significat la desaparició dels contenidors greco-itàlics i l'aparició de les àmfores itàliques Dressel 1A, com ho demostren els derelictes de Capo Graziano, Spargi, Illa Pedrosa, Colònia Sant Jordi, etc., portadors en els seus carregaments d'aquestes produccions de vernís negre de Campaniana B de bona qualitat.

A Aeso hi arriben amb força aquests materials de probable origen Cales, com ho demostren els materials de totes les fases documentades.

El conjunt de ceràmiques de vernís negre de la fase +1 es caracteritza per contenir un 75% de produccions de Campaniana A assimilables, la major part, a produccions tardanes. Majoritàriament es tracta de peus i vores de pàteres de gran format i perfils gruixuts. La resta de material, compost per Campanianes B i produccions afins, no sembla encara ser majoritari, representant tan sols el 25% del total de fragments (vegeu fig. 24).

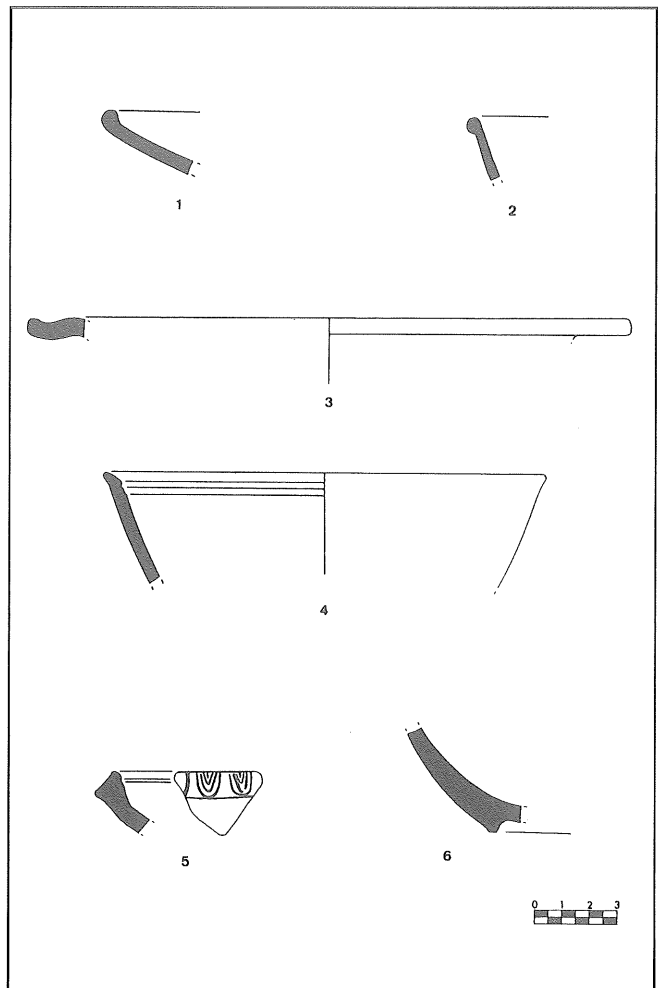
Destaca l'aparició de formes i produccions anteriors que s'han d'entendre com a residuals en aquests estrats de rebliment i que de ben segur tenen una explicació gràcies a la documentació de les fases anteriors a la construcció de la muralla (fases -2 i -1).

Com hem vist, la fase +1 d'Isona no significa la suplantació de les produccions de Campaniana A tardanes per les produccions de B. Al contrari, la construcció de la muralla succeeix en el moment de màxima competitivitat comercial entre ambdós

productes. Materials, d'altra banda, que ja apareixen a la península, concretament a Numància, abans del 133 aC.

A jaciments com Empúries, el domini comercial de les produccions de B o de la seva àrea d'influència amb totes les seves imitacions locals, no sembla succeir fins al segon quart de segle I aC (SANMARTÍ 1978, 450) i, a ciutats com *Baetulo* aquest fenomen ja s'ha produït en els estrats d'anivellament per a la construcció del *decumanus* (AQUILUÉ, SUBIAS 1986, 354), datats al segon quart de segle I aC. Podria utilitzar-se aquesta data com a *terminus ante quem* per a la datació de la Fase +1 relacionada amb la fundació de la ciutat, que seria anterior a aquest fenomen ja estudiat (MOREL 1978, 167) en jaciments del nord d'Àfrica.

Altres materials d'importació itàlica, com les àmfores Dressel 1B (fig. 7, 1) característiques del segle I aC, apareixen en aquesta primera fase.

Una altra de les formes itàliques documentada és una vora de morter amb digitacions (fig. 23, 5) de la forma 8d (PY et al. 1993, 362). També hi trobem un fons pla de gobelet fusiforme probablement pertanyent a la forma Mayet II (fig. 23, 9).

Vist aquest conjunt i a tall de conclusió, creiem que pot proposar-se una datació entre el 100-80 aC per a la construcció de la muralla, i en conseqüència la fundació de l'Aeso romana, gràcies als materials que aporten una cronologia més tardana continguts en aquests reblliments, com són les produccions de Campaniana B evolucionades.

Fase +2

A aquesta darrera fase estudiada s'hi troben també produccions de Campaniana A, destacant una vora i un peu de bol de la forma Lamboglia 31b (fig. 22, 1-4), pintat a bandes blanques en el seu interior; també un bol-pàtera de la forma Lamboglia 27c (fig. 22, 2) amb carena prop de la vora; una vora de petit bol o copa assimilable probablement a forma Lamboglia 25 (fig. 22, 3); un fons pertanyent probablement a la forma Lamboglia 27a (fig. 22, 5); i, finalment, un fons de pàtera Lamboglia 5 (fig. 22, 7) assimilable a les produccions tardanes de Campaniana A amb el peu descrit per Morel amb el tipus 221b1, per al qual estableix una cronologia 110-40 aC.

Relacionat amb aquestes produccions tenim un perfil sencer de pàtera Lamboglia 36 (fig. 22, 6), amb vernís marró d'aplicació i tons variables i peu força diferenciat de la resta de peces conegudes d'aquesta forma. Es tracta d'una peça semblant a la documentada a Empúries (SANMARTÍ 1978, 187) al magatzem Gandia i considerat com a imitació de Campaniana A, datable ja a la primera meitat de segle I aC.

També hi trobem una vora de bol exvasat (fig. 22, 8) amb dues acanaladures que limiten un espai decoratiu realitzat a rodeta, amb vernís opac i intens d'aplicació uniforme. Aquesta forma no considerada per Morel fou definida a Empúries per Sanmartí (1978, 592) amb el número 166, jaciment al qual s'atribueix una cronologia del darrer quart de segle II aC a inici del primer. Així mateix, apareix en els nivells fundacionals de *Valentia* (ESCRIVÀ 1992, PV 41 pp. 457)

durant el tercer quart de segle II aC, i hom ha documentat formes semblants a Cales (PEDRONI 1986, Tav. 38 181).

Una altra producció característica de contextos de finals de segle II aC, i que també documentem a Aeso, és la copa Montagna-Pasquinucci 127 sèrie 3120 de Morel (fig. 22, 10), que apareix ben documentada en contextos del segle II aC a *Valentia* (ESCRIVÀ 1992 PV 504 pp. 460) i àmpliament representada en els derelictes del Mediterrani occidental que es poden documentar entre els anys 140 i 120: Capo Graziano, Illa Pedrosa i Sant Jordi. Es tracta d'una producció corrent en Campaniana B a Etrúria, tot i que també apareix documentada a Cales, perdurant al llarg de segle I aC.

El conjunt majoritari de produccions de vernís negre d'aquesta fase està format per les Campaniananes del tipus B o B-oide i és el representatiu d'aquesta segona fase de la ciutat.

Hi apareix el bol de llavi acanalat característic del segle I aC, Lamboglia 1 (fig. 22, 16); la tassa de vora exvasada forma Lamboglia 2 (fig. 22, 13); el Pyxides Lamboglia 3 amb diverses variants de peu (fig. 22, 11-14); les pàteres Lamboglia 5 de perfil arrodonit (fig. 22, 9); i els fons d'aquesta mateixa forma (fig. 22, 12-15) amb reserva de vernís al fons, parets gruixudes i acanaladura per la part interna.

El conjunt, de característiques molt properes a la fase +1 es diferencia, bàsicament, per l'aparició definitiva del repertori formal de la Campaniana B que ara hi és representat àmpliament, així com per l'augment d'aquestes produccions que ara representen el 53% del total de fragments respecte al 46% de Campanianes A tardanes.

Altres materials representatius del comerç itàlic, en la fase +2, són les àmfores Dressel 1B (fig. 23, 3) i les Dressel 1C (fig. 23, 2). Les produccions de comuna itàlica representades per un morter de la forma 8f (PY et al. 1993, 362) i una tapadora de vora motllurada de la forma 6c (PY et al. 1993, 360) (fig. 23, 4-6). Les produccions de parets fines amb fons plans i vores ganxudes assimilable als gobelets fusiformes de la Forma Mayet II (fig. 23, 8-10), i una vora engruixida d'escudella amb vernís roig de pasta porosa i abundant desgredant volcànic, assimilable a la forma Goudineau 1, per a les quals s'establí una procedència pompeiana (fig. 23, 7).

Creiem que aquesta fase s'ha de situar a partir del segon quart de segle I aC fins el moment just abans de l'arribada de les primeres importacions de sigil·lada itàlica (Dragendorf 27) documentades ja a la fase 3 del jaciment.

Conclusions

Els darrers talls estratigràfics duts a terme a Aeso han permès, per primer cop, obtenir una seqüència dels nivells de base del jaciment. Aquest fet prou important en si mateix, es veu valorat en tant que el conjunt de materials que s'hi ha localitzat, presenta unes característiques i una qualitat que permeten afinar notablement en les datacions de la fase precedent a la fundació de la ciutat, així com en els moments de la seva construcció.



Figura 22. - Ceràmiques d'importació. Fase +2.



Figura 23. - Ceràmiques d'importació. Fase 1 i 2.

Per tal de fer aclaridor aquest aspecte, hem cregut interessant presentar un quadre tipològic basat en la quantificació d'individus i les fases cronològiques que hi són representades, i que, sens dubte, aporta dades interessants sobre el comerç i l'arribada dels vernissos negres a Isona (fig. núm. 24).

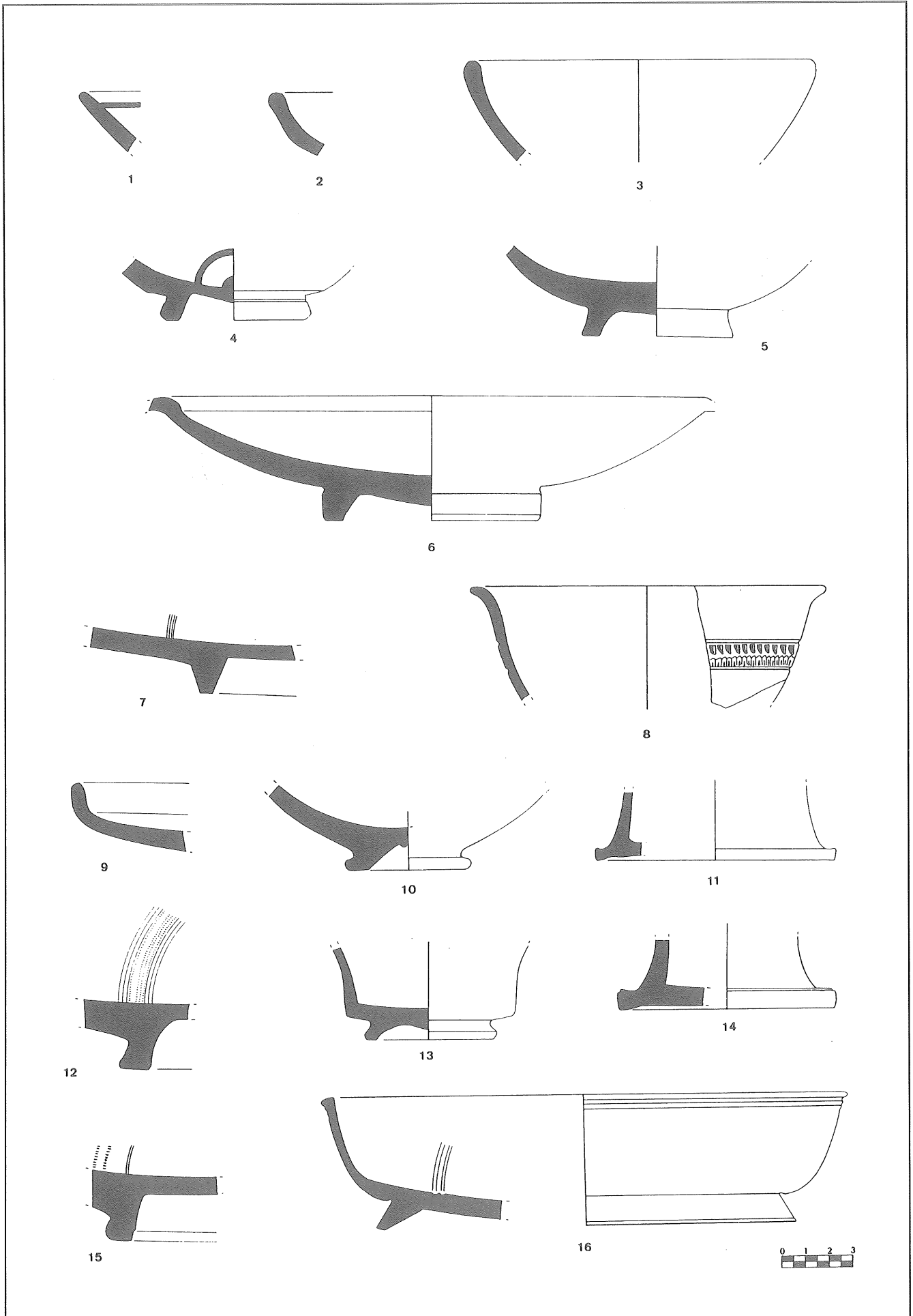
mentades en els primers jaciments on es localitza l'inici de la comercialització en massa d'aquestes produccions (Teste-Nègre, Grand Conglué). A més, durant aquest període, també arriben altres productes d'importació com les àmfores d'origen púnico-masaliota.

Producció	Tipologia	FASE -2		FASE -1		FASE 1		FASE 2	
		individus	percentatge	individus	percentatge	individus	percentatge	individus	percentatge
Àtica vernís negre	Lamboglia 22					1	100,00		
	Total					1	2,94		
Campaniana A	Lamboglia 5					5	21,74	5	29,41
	Lamboglia 6					1	4,35		
	Lamboglia 25			1	25,00			1	5,88
	Lamboglia 26	1	50,00						
	Lamboglia 27a					6	26,09	2	11,76
	Lamboglia 27c			1	25,00	1	4,35		
	Lamboglia 28	1	50,00			5	21,74	5	29,41
	Lamboglia 31a			1	25,00			1	5,88
	Lamboglia 31b							3	17,65
	Lamboglia 36a			1	25,00	3	13,04		
	Lamboglia 55					1	4,35		
	Total		2	100,00	4	80,00	23	67,65	17
Campaniana B	Lamboglia 1					3	30,00	8	28,57
	Lamboglia 2							3	10,71
	Lamboglia 3							3	10,71
	Lamboglia 4					1	10,00		
	Lamboglia 5			1	100,00	5	50,00	14	50,00
	Lamboglia 10					1	10,00		
Total				1	16,67	10	29,41	28	57,14
Altres produccions	Sanmarí 166							1	25,00
	MP127/ Morel 3120							2	50,00
	Lamboglia 27Bb			1	100,00			1	25,00
	Lamboglia 33a					1	33,33		
	Lamboglia 33b					1	33,33		
	Morel 4753					1	33,33		
Total				1	16,67	3	8,82	4	8,18
Total Individus		2		6		34		49	

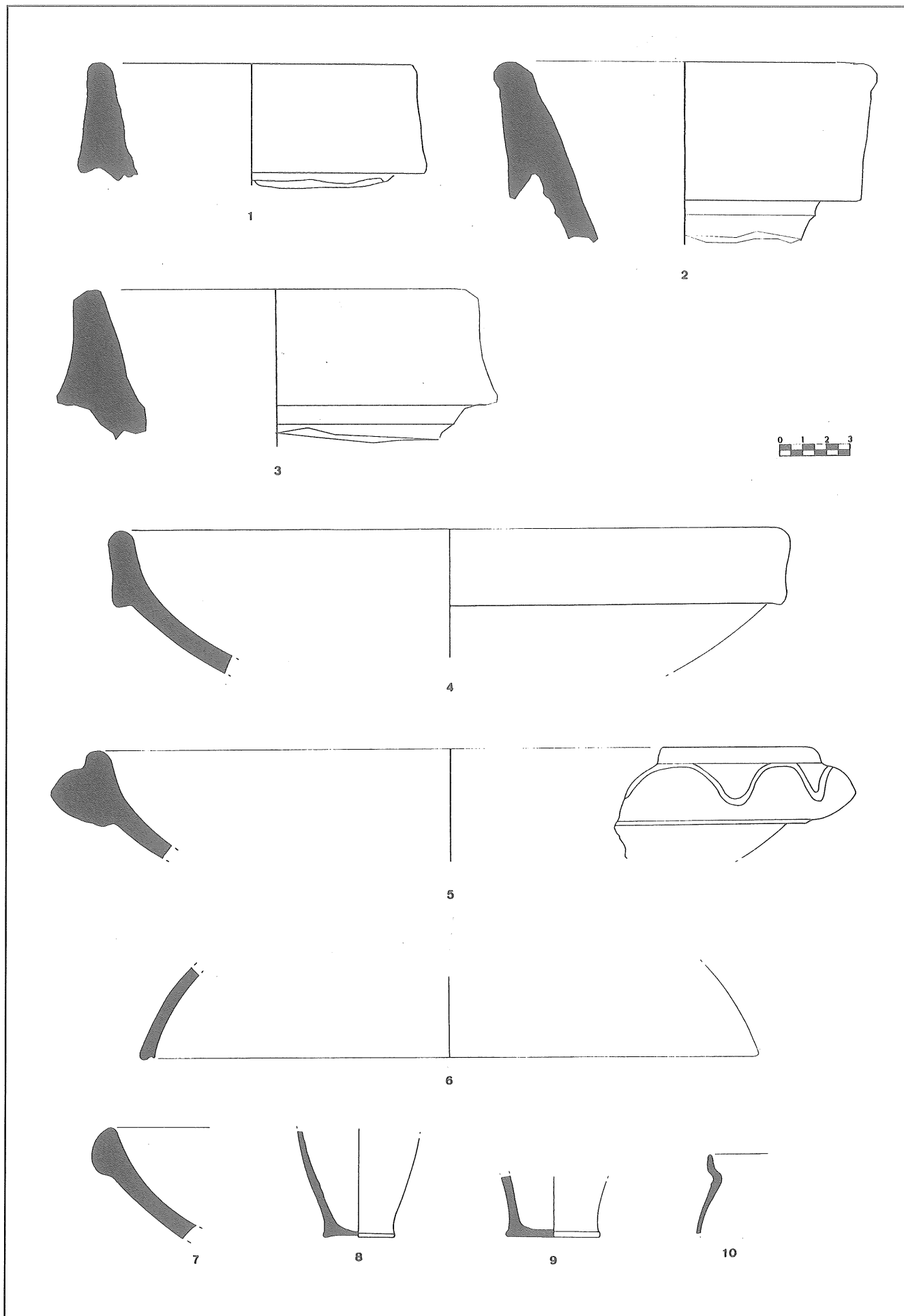
Figura 24 Taula de % i individus vernís negre

Figura 24. - Taula de % individus vernís negre.

En aquest quadre s'observa clarament que l'arribada de vernís negre no és un fenomen casual sinó tot el contrari, ja que el volum i catàleg formal que aporta es paralelitzable a molts d'altres jaciments de la costa mediterrània. És notable també, i ho volem remarcar, el fet que en la primera fase documentada (fase -2), i malgrat que a hores d'ara comptem amb elements de judici prou puntuals, ja es pot assegurar la presència de rutes de comerç des de la costa cap a l'àrea que ens ocupa, fenomen que, ara per ara, no sembla tenir paral·lels en altres zones de la muntanya pirinenca (PADRÓ 1986, 291-311).

A Isona es documenta l'arribada de materials de vernís negre àtic o pre-campanià des del segle IV aC (Lamboglia 22), molt abans de l'inici de la conquesta romana. Aquest procés no s'interromp amb l'inici de les exportacions romanes, com ho demostra la presència de produccions de Campaniana A antiga (Lamboglia 26-28) decorades amb palmetes d'ametlla d'alta qualitat, assimilables a les docu-

La situació geogràfica d'Isona, físicament allunyada dels circuits comercials coneguts, com per exemple la vall mitjana de l'Ebre o les planes de l'interior, on aquests materials arriben amb força, fa que el conjunt d'importacions tardo-republicanes d'Aeso esdevingui un dels més aïllats i possiblement dels únics documentats fins ara a l'àrea pirinenca i pre-pirinenca. Demostra, en definitiva, fins a quin punt el grau de romanització que regions tradicionalment apartades d'aquest fenomen, havien sofert ja des d'un bon principi.

Gràcies als resultats obtinguts a les darreres campanyes s'ha pogut establir una seqüència força representativa, encara que no definitiva, del que signifiquen els productes d'importació itàlica al llarg de segle II-I aC a l'antiga ciutat d'Aeso.

Aquesta presència no sabem si estaria, en un primer moment, relacionada amb les xarxes de comunicació clàssiques o bé seria fruit d'una arribada sobtada i planificada de contingents itàlics. El que és clar, però,

és que després de la construcció de la muralla, i podem dir de la configuració de la ciutat com a tal, aquest fenomen s'integra clarament a les tendències generals que aquestes produccions reflecteixen a la costa.

L'arribada massiva de productes itàlics a Isona s'ha de relacionar amb la fase -1, anterior a la construcció de la muralla, amb l'aparició d'un conjunt material assimilable tant per la qualitat com pel volum, a la realitat comercial d'època tardo-republicana documentada a la majoria de jaciments i ciutats de la costa. Apareixen les àmfores greco-itàliques evolucionades, les Dressel 1A, els morters itàlics, les parets fines, els unguentaris de cos afusat i les produccions de Campaniana A mitjana i tardana així com l'inici de les primeres produccions de pastes calcàrees del tipus B de bona qualitat.

Al llarg del segle I aC apareixen en els reblliments constructius de la muralla un seguit de materials que, o bé hi són residuals o bé s'inscriuen perfectament en la realitat d'aquest moment anterior a la construcció de la muralla (Fase -1) per a les produccions de vernís negre.

Destaca, tant a la Fase +1 com a la +2, la presència de produccions amb una marcada personalitat (Lamboglia 33a, 33b, Morel 4750, MP 127 i Sanmartí 166) que hem considerat com a produccions diferenciades però que pertanyen al que darrerament s'anomenen produccions «autèntiques» (SANMARTÍ 1993, 297) o s'identifiquen com a pertanyents a un centre de producció concret que sembla, dominà els mercats en els primers anys d'exportació de les Campanianes de tipus B al llarg de la segona meitat de segle II aC de probable origen calès o etrusc, amb produccions d'alta qualitat, anteriors a la generalització del comerç en massa de les produccions de Campaniana B i el seu cercle de producció al llarg del segle I aC. També la presència d'algunes produccions de Campaniana A mitjana (Lamboglia 31a, 25, 28, 55) i la generalització de les produccions de Campaniana A tardana (Lamboglia 5, 6, 27a, 36) que en aquest moment esdevenen majoritàries, i l'inici de les produccions de Campaniana B del tipus evolucionat assimilable a les anomenades B-oides que es generalitzen a la Fase +2 (Lamboglia 1, 2, 3, 4, 5).

Quant a la interpretació de l'evolució del jaciment, creiem que es pot concloure que a la Fase -2 s'ha de confirmar totalment la presència d'un assentament indígena previ, de ben segur l'ESO ibèrica, l'establiment lacetà de les fonts que probablement té aquí el seu nucli urbà més important. La numismàtica tardo-republicana en confirmaria el topònim i el caràcter de ciutat *stipendiaria* de Plini (III, 23) sembla apuntar cap a una conquesta militar del lloc.

No es pot parlar a hores d'ara de la seva configuració, extensió ni característiques, encara que —per la presència de diversos habitatges adossats i construïts en els pendents tot retallant els nivells naturals de la roca per tal d'aconseguir una bona superfície d'ús, potser la presència de construccions defensives, la construcció i utilització de sitges per a magatzem, la localització de llars de foc de terra recuita de modestes dimensions, la cultura material amb produccions locals de repertori formal i decoratiu molt variat, etc.—, podem entreveure que el jaciment que

ens ocupa segueix d'una manera prou canònica els models de poblat ibèric de la resta del país.

Aquest fet trenca certament amb les teories segons les quals la serralada del Montsec, en cert sentit, actuaria de frontera entre els territoris plenament ibèrics i els de les comunitats indígenes muntanyenques ancorades en formes socio-econòmiques i polítiques anteriors (PADRÓ, 1986, 291-311).

Aquesta afirmació, almenys pel que fa al Pallars Jussà, haurà de ser revisada si hom té en compte els canvis que ha experimentat darrerament el coneixement arqueològic sobre el conjunt d'aquest territori (REYES 1991).

És indiscutible la situació estratègica d'ESO, zona de pas natural dels productes de les valls pallareses, amb una situació de centralitat respecte a un territori immediat de fertilitat innegable.

Aquest fet explicaria que un cop sotmès i abandonat el poblat ibèric —no sabem si també destruït violentament—, es produís un canvi sobtat del caràcter del jaciment.

En la fase -1, és a dir en el darrer quart de segle II aC, trobem com l'antic nucli indígena, completament obsolet i cobert pels sediments, almenys en la part conservada de la zona de Torreta, ens mostra un canvi total de la seva configuració tant a nivell físic, amb una absència d'estructures arquitectòniques en la zona estudiada, com a nivell de materials arqueològics. És aquest el moment d'arribada ja de produccions romanes, com ho demostra la presència d'un presumible abocador d'àmfores greco-itàliques, així com de les pròpies produccions de vaixel·la de taula ¿Com explicar aquest fenomen, si sabem que es produeix prèviament a la construcció de la ciutat tardo-republicana?

Sembla que l'explicació més lògica d'aquest fet ha de ser marcada per la presència d'algun assentament militar, de característiques a hores d'ara impossibles de concretar, que s'estableix aquí després de sotmetre el poblament indígena, fet aquest ja apuntat per Pons (1976 i 1994).

Aquest contingent de tropes hauria d'assegurar la pacificació definitiva, el domini i la conseqüent explotació del territori pallarès, unes valls, com totes les de la muntanya catalana, poblades per indígenes no gaire conformats a la presència dominant d'elements foranis. És de tots coneguda la resistència a la conquesta romana dels pobles de la muntanya pirinenca i pre-pirinenca, entre ells els lacetans, que obligà a sengles campanyes pacificadores als governadors romans (PONS 1994). Cal recordar que les campanyes desenvolupades pel cònsul Cató amb motiu de les revoltes indígenes els primers anys de la segona centúria, tenen com a escenari el territori de les tribus del Pre-pirineu, entre les quals les fonts (per exemple Liv. 34, 20-21) esmenten la dels lacetans a la qual pertanyia el probable *oppidum* d'ESO.

Seria prou acceptable d'argumentar que després d'uns anys de presència d'aquesta guarnició, es produís el canvi cabdal del jaciment, quan es funda la ciutat d'Aeso. Una ciutat emmurallada que segueix els canons romans, i que cal datar amb tota seguretat en un moment prou primerenc, al voltant del canvi de segle. Aquest fenomen, de ben segur, respon a una planificació

territorial més general, com ho demostra el fet que és en aquestes dates, és a dir entre el darrer quart de segle II i el primer quart de segle I aC, que s'inicia una intensa tasca de fundació de ciutats (Emporiae, Gerunda, Iesso, Iluro, Baetulo, Olèrdola, Blanda, probablement Ilerda,...) (GUITART 1993a, 54-83) que conduirà gairebé a la configuració final de l'organització territorial romana de Catalunya.

dels treballs de delimitació del jaciment i si les hipòtesis es confirmen, una forma poligonal allargada (fig. 25) amb els extrems apuntats i pel que sembla, a partir dels sondeigs realitzats, amb torres cantoneres. No serà fins a època alt-imperial que Aeso té un procés de creixement acusat que comporta l'enderroc parcial del mur defensiu i el creixement extramurs de la ciutat guanyant diverses hectàrees cap a migdia.



Figura 25. - Hipòtesi de la planta de la ciutat. Possible traçat de la muralla en el moment fundacional.

Aquesta ordenació sembla tenir el seu origen en les reformes i la política colonial impulsades pels Grachus, tot tenint present, també, la necessitat d'iniciar l'explotació del territori conquerit. És el moment de romanització intensiva del territori. Calia entre d'altres qüestions, dotar els nous colons, entre ells els veterans llicenciats de l'exèrcit, de noves terres on instal·lar-se. Això comportarà una reestructuració política del territori per adaptar-lo a les noves necessitats agrícoles.

Hi ha investigadors que en un intent d'afinar les dates aportades per l'arqueologia, situen aquest programa de fundacions com a conseqüència de la desmobilització de les tropes de Marius després de la seva victòria sobre els cimbris i els teutons, és a dir entre el 100 i el 98 a.C (GUITART 1993, 93-99). Altres historiadors (PÉREZ 1994) creuen que aquesta ordenació territorial amb la planificació de nous assentaments urbans, ha de respondre a una política general que afecta tant al nord-est peninsular com al sud de la Gàl·lia, i que té com a principal motiu la pròpia organització dels territoris ja pacífics i en conseqüència, la consolidació de la reraguarda en el moment de la conquesta final dels territoris celtibèrics.

Sigui com sigui, aquest és el moment d'urbanització d'Aeso i el seu *ager*, quan es funda *ex novo* la ciutat tot seguint els paràmetres normals de qualsevol ciutat romana.

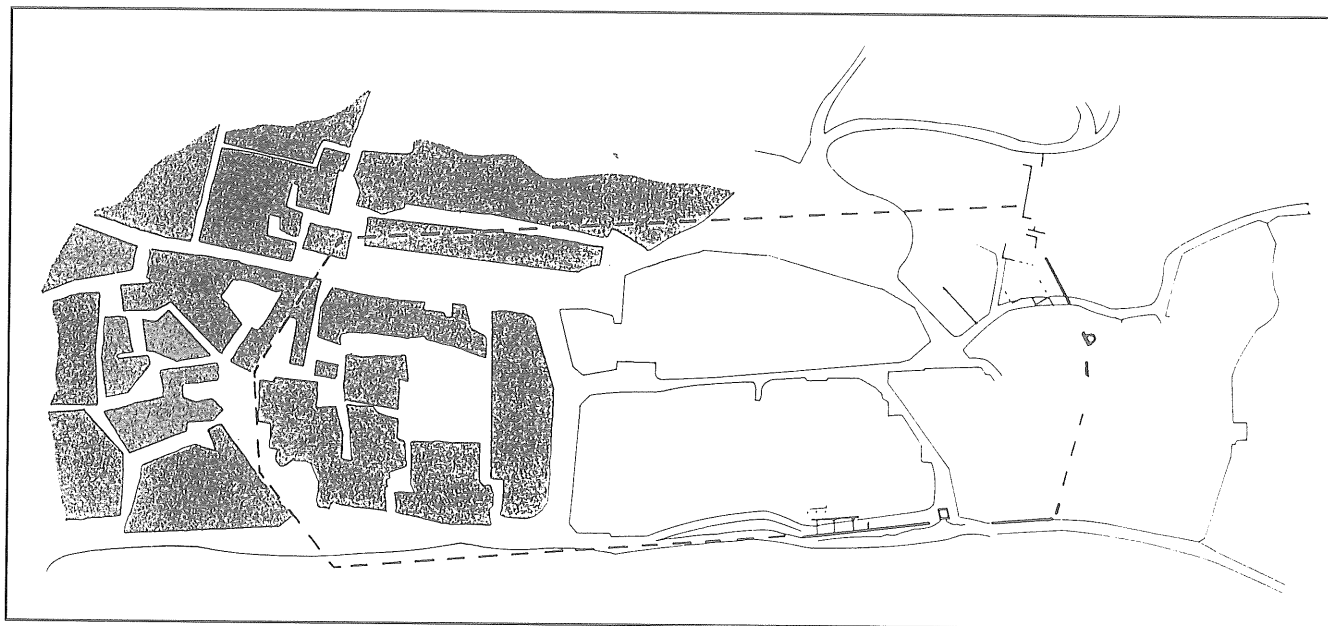
El primer element que es construeix a Aeso, almenys això és el que es desprèn de l'excavació, és el seu mur defensiu, que s'adapta a la orografia del lloc, adoptant, versemblantment, segons es desprèn

La construcció a l'interior de la ciutat comporta una ingent tasca de moviments de terres, amb terraplenaments que superen els dos metres de potència en la muralla de Torreta, per tal d'aconseguir superfícies planeres aptes per a bastir-hi els edificis i la pròpia xarxa urbana de la ciutat. Aquesta tasca en la zona estudiada s'inicia en el moment de la fundació d'Aeso i no serà plenament efectiva fins als darrers moments de la república, quan es constaten les primeres estructures internes de la ciutat el caràcter de les quals és, a hores d'ara i en aquesta zona, prematur d'establir.

Xavier Payà

Av. del Segre, 1
25007 Lleida

Ferran Puig

C/ Major, 74 B
08629 Torrelles de Llobregat

Teresa Reyes

Provença, 470-472
08025 Barcelona

Bibliografia

AQUILUÉ et al. 1984

J. Aquilué, R. Mar, J. M. Nolla, J. Ruiz de Arbulo, E. Sanmartí, «El forum romà d'Empúries», Barcelona.

AQUILUÉ, SUBIAS 1986

J. Aquilué, E. Subias, «Sobre la fundación de la ciudad romana de Baetulo», *Protohistoria Catalana* (Puigcerdà 1984) 6è Col·loqui internacional d'arqueologia de Puigcerdà, 353-359.

AQUILUÉ et al. 1991

J. Aquilué, X. Dupré, J. Massó, J. Ruiz de Arbulo, «La cronologia de les muralles de Tarraco», *Revista d'Arqueologia de Ponent*, 1, 271-301.

BARBERÀ 1965

J. Barberà, «La cerámica barnizada de negro del poblado ilergeta del Tosal de les Tenalles de Sidamunt», *Ampurias XXVII*, 1964-1965, 135-162.

CERDÀ 1982

D. Cerdà, *La nave romano-republicana de la colonia S. Jordi 125-120 aC*, Palma de Mallorca.

ESCRIVÀ et al. 1992

V. Escrivà, C. Marín, A. Ribera, «Unas producciones de Barniz negro en Valentia durante el siglo II aC» *Homenatge a Enriquer Pla Ballester* (Valencia 1992), 443-468.

GRÀCIA 1986

F. Gràcia, *Las influencias mediterráneas y el momento de plena formación de la cultura ibérica en Catalunya (Las cerámicas áticas y de barniz negro del poblado ibérico del Molí d'Espígol - Tornabous - Urgell)*, Resum de tesi doctoral, Universitat de Barcelona, 1986.

GATEAU 1990

F. Gateau, «Amphores importées durant le II s. av. JC dans trois habitats de Provence occidentale: Entremont, Le Baoux-Roux, Saint-Blaise», *Documents d'Archéologie Méridionale*, 13, 163-183.

GUIPART 1993a

J. Guitart, «Un programa de fundacions urbanes a la Hispania Citerior de principis de segle I aC», *XIV Congrès Internacional d'Arqueologia Clàssica*, Tarragona, 93-99.

GUIPART 1993b

J. Guitart, «La ciutat romana en l'àmbit de Catalunya», *La ciutat hispano-romana*, 54-79.

JUNYENT 1974

E. Junyent, «Cerámica barnizada de negro del poblado ibérico de Margalef en Torregrossa, Lérida», *XXV Aniversario de los cursos Internacionales de Prehistoria y Arqueología 1947-1971*, Empúries, 1974.

LAMBOGLIA 1952

N. Lamboglia, «Per una classificazione preliminare della cerámica campana», *I Congresso Internazionale di Studi Liguri*. Bordighera, 139-206.

PY et al. 1993

M. Py et al. «Dicocer-Dictionnaire des Céramiques antiques (viième s. av. n. è.-viième s. d. n. è.) en Méditerranée nord-occidentale (Provence-Languedoc, Ampurdan)» *Lattara-6*, Lattes.

MORÁN 1993

M. Morán, *Anforas romanas en Ilerda y Aeso, datos para un estudio económico*, tesi de llicenciatura, Universitat de Lleida (inèdit).

- MOREL 1969
J. Morel, «Etudes de céramique campaniennes. L'atelier des petites estampilles», *Mélanges de l'Ecole Française de Rome*, LXXXI, 58-117.
- MOREL 1978
J. Morel, «A propos des céramiques campaniennes de France et Espagne», *Journées d'études de Montpellier sur la céramique campanienne. Archéologie en Languedoc*, I, Sète, 149-168.
- MOREL 1980
J. Morel, «La céramique campanienne: Acquis et problèmes a Céramiques Hellénistiques et Romaines», vol. 36, *Centre de Recherches d'Histoire ancienne*, 85-135.
- MOREL 1981
J. Morel, «La céramique campanienne. Les Formes», *Bull. des Ecoles Françaises d'Athènes et Rome*, fasc. 244, 2 vols., Paris.
- NOLLA 1988
J. M. Nolla, «Gerunda: dels orígens a la fi del món antic», *Fonaments*, 7, 69-108.
- PADRÓ 1986
J. Padró, «Els pobles indígenes de l'interior de Catalunya durant la protohistòria», Puigcerdà 1984, *6è Col·loqui internacional d'arqueologia de Puigcerdà*, 291-311.
- PADRÓ 1988
J. Padró, «El poblament d'època romana a les comarques pirinenques», Puigcerdà 1986, *7è Col·loqui internacional d'arqueologia de Puigcerdà*, 253-263.
- PEDRONI 1986
L. Pedroni, «Ceràmica a vernice nera da Cales», Nápoles.
- PÉREZ 1992
J. Pérez, «El vaso crateroide de barniz negro decorado con ovas F-4753, una probable producción calena», *Saguntum*, 25, 119-130.
- PÉREZ 1994
A. Pérez, «En torno a la ordenación del territorio y fundaciones romanas en el interior de Cataluña a fines del siglo II e inicios de I aC» (en premsa).
- PITA 1963
R. Pita, «Prospección arqueológica en Isona (Lérida)», *Ampurias*, XXV, Barcelona 1963, 219-224.
- PONS 1976
J. Pons, *Estudio de la estructura social de Dertosa y Aeso en el Alto Imperio a través de la epigrafía*, tesi de llicenciatura, Universitat de Barcelona (inèdita).
- PONS 1994
J. Pons, *Territori i societat romana a Catalunya. Dels inicis al Baix Imperi*, Barcelona.
- PRAMA 1990
Equip PRAMA, «Aeso: noves dades sobre la romanització al Pallars Jussà. Actuació arqueològica a Isona 1987-1988», *8è Col·loqui Internacional d'Arqueologia de Puigcerdà (1988)*, Puigcerdà 1990, 111-118.
- RAMON 1981
J. Ramon, *La producción anfórica púnico-ebusitana* 1981, Eivissa.
- REYES 1991
T. Reyes, *Aproximació al poblament Romà a les rodalies d'Aeso: un assaig metodològic*, tesi de llicenciatura, Universitat de Lleida (inèdit).
- RUIZ DE ARBULO 1993
J. Ruiz de Arbulo, «Contextos cerámicos de la primera mitad del siglo II aC en la neápolis emporitana», *Homenatge a Miquel Tarradell*, 629-646.
- SANMARTÍ 1978
E. Sanmartí, «La cerámica campaniense de Emporion y Rhode», *Monografies Empuritanes*, IV, Barcelona.
- SANMARTÍ 1981a
E. Sanmartí, «Las cerámicas de barniz negro y su función delimitadora de los horizontes ibéricos tardíos (siglos II-I aC)», *Actas de la mesa redonda en conmemoración del X aniversario de la asociación de Amigos de la Arqueología*, 163-179.
- SANMARTÍ 1981b
E. Sanmartí, «Observacions sobre la distribució de l'espècie Morel 4750 a Catalunya», *Empúries*, 43, 189-199.
- SANMARTÍ et al. 1984
E. Sanmartí, J. Nolla, J. Aquilué, «Les excavacions a l'àrea del pàrking al sud de la Neápolis d'Empúries (Informe preliminar)», *Empúries*, 45-46, 110-154.
- SANMARTÍ 1985
E. Sanmartí, «Las ánforas romanas del campamento numantino de Peña Redonda (Garay-Soria)», *Empúries*, 47, 130-165.
- SANMARTÍ 1992
E. Sanmartí, «Nouvelles données sur la chronologie du champ de Renieblas V à Numancie», *Documents d'Archéologie Méridionale*, 15, 417-430.
- SANMARTÍ, SANTOS 1993
E. Sanmartí, M. Santos, «Algunes observacions entorn dels nivells tardo-republicans d'Empúries», *Empúries*, 48-50, 292-307.