

Els Registres Sagramentals de la parròquia de Santa Maria de Mataró, conservats al Museu Arxiu de Santa Maria, han permès Lluís Adan i Ferrer, membre de l'Equip del Museu Arxiu, de formular les línies familiars dels Balansó, a partir de Pere Balansó, natural d'Aurinyac, bisbat de Comenge, arribat a Catalunya el 1607 i establert a Mataró el 1615.

GENEALOGIA MATARONINA DE LA FAMÍLIA BALANSÓ

Jordi Nadal i Oller i Emili Giralt i Raventós, en el seu treball *La immigració francesa a Mataró durant el segle XVII*, publiquen la *matrícula* dels francesos domiciliats a Mataró, feta els dies 6 i 7 de maig de 1637. Amb el número 25 hi figura Pere Balansó. L'anotació diu així:

25. *PEDRO BALANSÓ, çapatero, en esta villa habitante. Dixo: Señor, yo soy natural del lugar de Aurinyach, obispado de Comenge, reyno de Francia, de edad de cuareynta y cinco años, poco mas o menos, y habrá treynta que resido en esta Provincia y veynte y dos en esta villa. Soy casado con Catharina Casals, natural desta villa y della tengo tres hijos, el mayor de veynte años, otro de ocho y otro de cinco, y dos hijas. Lo que tengo en mi Casa valdra diez ducados, no tengo otros bienes. Ten (sic) un tio en Tiana que se llama Sanat y vivo de mi oficio.*
(1)

En Pere Balansó manifesta que és francès, d'Aurinyac, bisbat de Comenge, en el regne de França. Hauria nascut cap al 1592, als quinze anys emigra a Catalunya i als vint-i-tres arriba a Mataró. Té l'ofici de sabater. Casat amb Catharina Casals (l'any 1617), té cinc fills, tres nois, el gran té vint anys (nascut el 1617), un de vuit (nascut el 1629), i un de cinc (nascut el 1632), i dues noies, de les quals no diu l'edat. A més a més té un oncle, a Tiana, que es diu Sanat.

Després de la manifestació de 1637, en Pere i Catharina encara tindran una noia (1637) i un noi (1640).

En el Llibre de Matrimonis de la parròquia de Santa Maria de Mataró, número 2, foli 50 v., trobem inscrit el matrimoni de Pere i Catharina, celebrat el dia 22 de gener de 1617 (2).

De l'anàlisi de la inscripció observem diverses coses. Una que el cognom és escrit VALANSÓ i que, a l'índex, és en la lletra V, encara que més tard és intercalat a la B.

Suposem que aquest canvi ortogràfic no va preocupar pas gens en Pere i Catharina, al contrari, era un pas més per a la integració a la comunitat i la catalanització fàcil del cognom. A més a més, fonèticament sonava igual.

Una altra cosa que observem és que un corc malintencionat s'ha menjat l'ofici de sabater, només en queda la R, però no en tenim cap dubte, perquè a la *matrícula*, en Pere ho confessa, i en tots els documents ho diu.

La vall d'Ansó —*el valle de Ansó*— és una vall que està a l'extrem nord-oest de l'Aragó, actualment província d'Osca, en el cor del Pirineu, i fronterera amb el regne de França. VAL D'ANSÓ podria ser versió gascona d'aquest topònim. La supressió de la preposició DE seria qüestió de fonètica.

Es pot suposar que la família d'en Pere fos originària d'aquest lloc i que adoptés el topònim en traslladar-se a Aurinyac; era freqüent d'adoptar com a cognom el topònim del lloc d'origen.

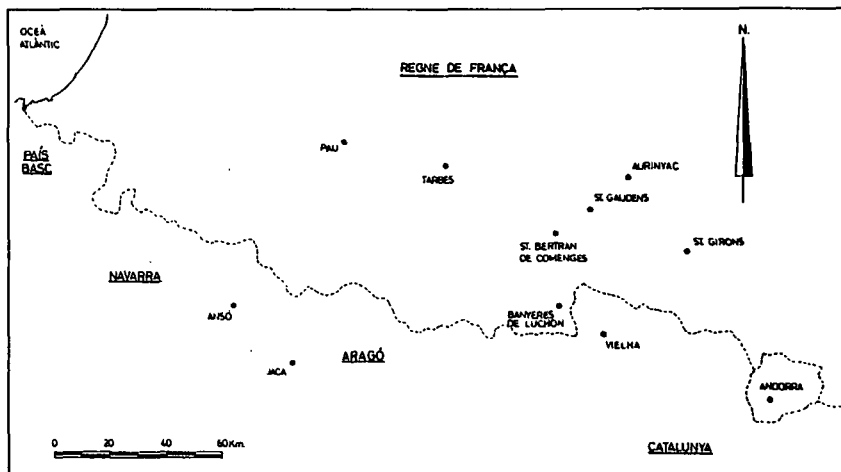

Mapa de la Vall d'Ansó, fronterera amb el regne de França, en relació amb el poble Aurinyac.

No és pas la meua intenció de fer la biografia d'un personatge o la història d'una família, sinó només de recollir unes dades que estan en els Registres Sagramentals de la parròquia de Santa Maria de Mataró, i d'ordenar-les de manera comprensible.

Fem ara una relació de matrimonis dels Balansó, amb l'ofici que tenien, el nom i cognom de les esposes, el nom i l'ofici dels seus pares (els sogres), i l'any d'inscripció, seguint un esquema genealògic en ordre lineal descendent masculí.

La mutació de la V per la B es produeix entre 1617 i 1629, quan trobem la inscripció del seu tercer fill. Per tant, el cognom amb B inicial és de Mataró i tots els que porten el cognom Balansó són descendents de Pere Valansó. Varen canviar un cognom d'origen geogràfic per un nom de cosa, com és un plat de balança.

El noi gran de Pere i Catharina, Gabriel, que també és sabater igual que el seu pare, es casa el 13 d'octubre de 1640 amb Teresa Xiralt, filla de Joan Pau, pescador, i de Maria. En aquesta inscripció també trobem el corc malintencionat que es menja l'ofici de sabater (només hi queda la S i la R).

En la recerca que hem fet en els Registres Sagramentals, el cognom Balansó l'hem trobat sempre amb la B inicial (exceptuant el primer) però no hi ha cap criteri en la Ç, S o SS; tot depèn de la vocalització que fes el pare o el padrí per inscriure el cognom o de l'oïda del vicari que escrivia.

En Pau, mariner, fill de Gabriel i Teresa, es casa (1689) amb Madrona Tarragó, filla de Pere, pescador, i de Maria.

El segon noi, Jaume, té l'ofici de guarnimenter, i es casa (1653) amb Catalina Comas, filla d'Andreu, mestre de cases, i de Catalina.

ESQUEMA GENEALÒGIC

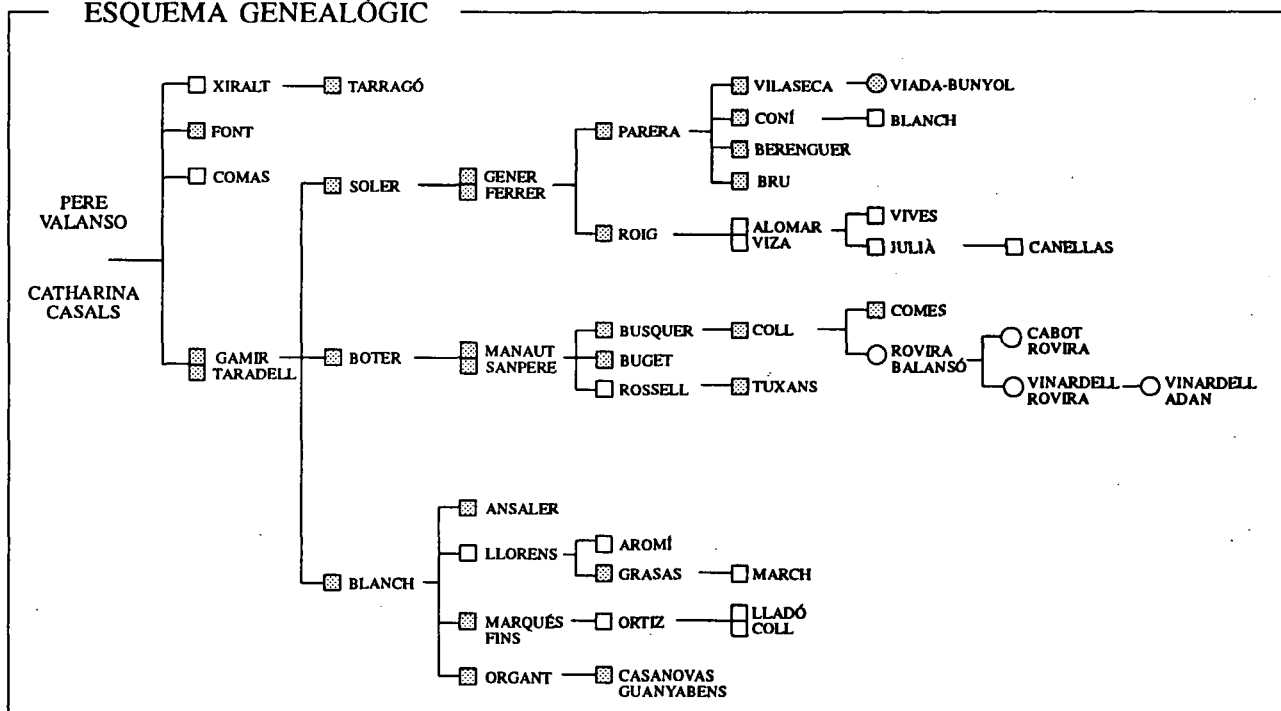

□ Mascull ○ Femení ▨ ● Ofici mariner, pescador

Pere Valansó ab A. 22 de Janer 1617 foren desposats i benets Pere Valansó
 Catarina Casals
 i Francesc ab Antonina Casals donzella de marxo
 i mi. Antich Gual p. de marxo en llicentij f. de
 soluit i des f. de marxo i des f. de marxo
 de marxo

Inscripció del matrimoni de Pere Valansó i Catarina Casals

En el batre de dia de mil seiscents qua
 ranta e tres sposats i mi Benet Guitart
 p. de marxo de la vila de Mataró
 Gabriel Balansó marxo de la vila de Mataró
 bat de Passià i de Pere Balansó també sabater
 de Catharina muller i Teresa donzella filla de
 Joan Pau Xiralt pescador de dita vila de Mataró
 de Maria muller en dicit ables solita y de
 quedes llicencies y ab la forma mana b. d. e.
 errent p. de marxo i des f. de marxo
 de marxo

Inscripció del matrimoni de Gabriel Balansó i Teresa Xiralt.

El tercer noi, Antoni, és mariner; es casa (1653) amb Elena Font, filla de Pere Pau i d'Eleonor.

Finalment el més petit és batejat amb el nom de Gabriel, Pere i Melcior, el 30 de desembre de 1640; els seus pares Pere i Catharina feia vint-i-quatre anys que s'havien casat. El padrí és el germà gran, Gabriel, que li posa el seu nom i també Pere com el seu pare, i la padrina és Teresa Xiralt, que feia tres mesos que s'havia casat amb Gabriel.

En Pere (Gabriel i Melcior) Balansó i Casals és mariner, i es casa dues vegades. La primera (1661) amb Felícia Gamir, filla de Pau, veler, i de Maria. La segona vegada (1690) amb Maria Taradell, vídua deixada de Salvi Colominas, però filla de Passià, sastre, i de Maria.

En Pere Balansó i Gamir, mariner, es casa (1686) amb Maria Soler, filla de Toni, pagès, de Sant Celoni, i d'Eulàlia.

Pere Balansó i Soler, mariner, primer es casa (1711) amb Maria Gener, filla de Pere, sastre, i de Maria, i per segona vegada (1722) amb Mariàngela Ferrer, filla de Pere Ferrer, pescador, i de Teresa.

Joseph Balansó i Gener, mariner, es casa (1737) amb Teresa Parera i Balís, filla de Francesc, pescador, i de Maria.

Joseph Balansó i Parera, mariner, es casa (1764) amb Maria Rosa Vilaseca i Viñals, filla de Joseph, mariner, i Maria Eulàlia.

Dues de les filles dels Balansó-Vilaseca es casen amb dos germans, fills d'en Salvador Viada, mestre de cases, i de Teresa Bunyol. Maria Josepha (1788) amb Salvador, mestre de cases, i Rosa (1804) amb Onofre, pilot.

Boter	42	Baxanquix	87	Bonet	144
Boter	43	Baxanquet	88	Blanquet	145
Blanquet	44	Baxanquet	89	Baxanquet	146
Bonet	50	Baxanquet	90	Bonet	147
Balansó	50	Baxceló	91	Bodas	148
Baxanquet	51	Blanch ab. Cuy	92	Baxau	149
Bousa	52	Baxceló	93	Baxau	150
Bolvena	53	Baxceló	94	Baxau	151
Baxau	54	Baxceló	95	Baxau	152
Baxau	55	Baxceló	96	Baxau	153
Baxau	56	Baxceló	97	Baxau	154

El seu fill, Geroni, també és aguller, es casa (1854) amb Anna Canellas i Padró, filla de Narcís, sabater, de Pallol de Reberdit, bisbat de Girona, i de Rita.

Val	43	Vilanova	160
llu	50	Viza	166
lana	50	Viza	168
hili	55	Vincent	169
lla	57	Vinardell	169
po ab. Baró	68	Vinardell	170
lla	69	Vives	171

Batista Balansó i Gamir, mariner, es casa (1691) amb Ignés Boter, filla d'Antonio, pescador, i de Maria Àngela.

El seu fill, Joan Batista Balansó i Boter, mariner, és l'heroi que dona fama i glòria a la

Pàgines del índex del Llibre de Matrimonis: lletres B i V.

Francesc Balansó i Parera, mariner, es casa (1769) amb Maria Josepha Conf i Sala, filla de Isidro i Justa. El seu fill Francesc que és comerciant, es casa (1803) amb Serafina Blanch i Fornells, filla de Pau i Serafina.

família, es casa dues vegades: la primera (1722) amb Maria Manaut, filla de Joan, mariner, i de Margarida. La segona (1730) amb Maria Sanpera i Pou, filla de Pere, pescador, i de Teresa.

Salvador Balansó i Parera, mariner, es casa (1772) amb Francisca Berenguer i Abril, filla de Salvador, mariner, i de Josepha.

Joan Bta. Balansó i Parera, mariner, es casa (1776) amb Teresa Bru i Marxuach, filla de Pau, mariner, i Eulàlia.

Fèlix Balansó i Janer, mariner, es casa (1744) amb Gertrudis Roig i Castellar, filla de Francisco, negociant i de Maria.

El seu fill, Pere, fuster, es casa dues vegades; la primera (1770) amb Maria Alomar i Montanya, filla de Geroni, pescador, i d'Eulàlia, però aquesta mor jove, als 25 anys, i no tenen fills. La segona vegada (1776), amb Margarita Viza i Famadas, que era vídua de Joan Arnó, i filla de Joan, hortolà, i de Maria.

Joseph Balansó i Viza és mitger de seda, es casa (1804) amb Rita Vives i Paya, filla de Joseph i Rita.

Pere Balansó i Viza, és aguller, es casa (1812) amb Teresa Julià i Romaguera, filla de Miquel, aguller, i Ignés.



Medalla commemorativa de la gesta històrica de Joan Balansó, l'any 1757. Clixé J. Vinardell. MASMM.

Fèlix Balansó i Sanpera, mariner, es casa (1765) amb Rosa Busquer i Fornells, filla de Joseph, sabater, i de Rosa.

El seu fill, Pau, pilot, es casa (1788) amb Feliciana Coll i Dalmau, filla d'Ignasi, mestre d'aixa, i de Maria Anna.

Joan Bta. Balansó i Coll, pilot, es casa (1824) amb Josepha Comes i Gràcia, filla de Felicià, fuster, i de Margarida.

Marianna Balansó i Coll, es casa (1820) amb Joseph Rovira i Carbonell.

De les filles de Joseph Rovira i Marianna Balansó, una, Rosa, es casa (1846) amb Francisco Cabot i Ferrer, argenter; els seus fills són Francisco, Emili i Joaquim Cabot i Rovira, les biografies dels quals han estat suficientment publicades.

L'altra filla, Anna, es casa (1851) amb Joseph Vinardell i Alsina; el seu fill Joseph Vinardell i Rovira es casa amb Isabel Adan i Fins (la meva tia).

Salvador Balansó i Sanpere, mariner, es casa (1768) amb Raymunda Buguet i Rovira, filla de Sebastià, corder, i de Teresa.

Finalment, en Joseph Balansó i Sanpere, corxer, es casa (1785) amb Rita Rossell i Baya, filla de Francisco, mariner, i de Rita. El seu fill, Pere, mariner, es casa (1812) amb Elena Tuxans i Abril, filla de Joan, carreter, i de Teresa.

En Jaume Balansó i Gamir, mariner, es casa (1703) amb Theresa Blanch, filla de Pau, pescador, i de Francisca.

Pere Balansó i Blanch, mariner, es casa (1732) amb Catarina Ansaler i Casillanis, filla de Joseph, pescador, i de Maria.

Jaume Balansó i Blanch, sastre, es casa (1732) amb Teresa Llorenç i Domènech, filla de Joan, mariner, i de Teresa. El seu fill, Pau, també sastre, es casa (1762) amb Rosa Aromí i Torras, filla de Nicolau, patró, i de Teresa. L'altre fill, Thomàs, mariner, es casa (1771) amb Mariàngela Grasas i Cudinach, filla de Ramon, manyà, i de Magdalena.

Jaume, mitger, fill de Thomàs, es casa (1803) amb Magdalena March i Molins, filla de Joseph i Antònia.

Pau Balansó i Blanch, mariner, es casa (1736) amb Teresa Marquès i Fins, filla d'Antoni Pau,

mariner, i de Catalina. El seu fill, Fèlix, pintor d'indianes, es casa (1779) amb Maria Rosa Ortiz i Carbonell, filla de Pere i de Marianna. El fill de Fèlix, Manuel, sastre, es casa dues vegades: la primera amb Catarina Lladó i Castellà, filla de Josep i Catarina. La segona vegada es casa (1835) amb Anna Maria Coll i Castillo, filla de Francisco i Teresa.

Melxor Balansó i Blanch, mariner, es casa (1737) amb Teresa Organt i Cabot, filla de Pere i de Maria. El seu fill, que també es diu Melcior i és mariner, es casa (1775) amb Gertrudis Casanovas i Guañabens, filla de Mariano, pescador, i de Marianna.

Els Balansó també varen tenir filles, i moltes d'elles es varen casar amb homes de Mataró, però caldria un altre llarg capítol. També hi ha molts naixements de fills i de filles, són molt nombrosos, la relació seria llarguíssima, àrida i monòtona.

L'expansió de la família Balansó a Mataró, va produir-se durant el segle XVIII. Durant el segle XIX desapareixen totalment i avui en els Llibres Sagramentals de la parròquia de Santa Maria no n'hi ha ni un.

Lluís Adan i Ferrer

NOTES.

1.- NADAL i OLLER, Jordi; GIRALT i RAVENTÓS, Emili. *La immigració francesa a Mataró durant el segle XVII*. Segon premi Iluro, 1963. Mataró, 1966.

2.- Totes les dades que figuren en aquest article són extretes dels Llibres dels Registres Sagramentals de la parròquia de Santa Maria de Mataró, conservats al Museu Arxiu de Santa Maria.

Els noms propis i els cognoms són escrits tal i com consta en els documents originals.