

L'«OPPIDUM» AUSETÀ DEL TURÓ DEL MONTGRÓS (EL BRULL, OSONA)

Núria Molist i Capella
Jordi Rovira i Port

Introducció

A l'indret anomenat Turó del Montgròs, al sud-est del terme municipal del Brull, a Osona, i en la zona limítrofa del parc natural del Montseny, es troba emplaçat un dels *oppida* més notables de Catalunya, ocupat en diverses etapes protohistòriques i històriques.

El sòl natural del turó sobre el qual es troba bastit l'*oppidum* és de marès, gresos vermells i calcàries del triàsic que reposen damunt el paleozoic, travessant el Montseny de nord a sud

(BUSQUETS i altres, 1979). Així doncs, el Montgròs està situat en una petita península sobre l'Afrau del Muntanyà, per la qual discorre la riera de Martinet, formant part de les estribacions est del Montseny sobre el Congost (fig. 2). Aquest turó (de 764 m) és aplanat en el seu cim i està envoltat de penya-segats, els quals presenten el seu aspecte més imponent a l'oest, davant l'actual urbanització del Muntanyà, i ofereixen una excel·lent defensa natural, accessible per l'est, a través d'un estret istme, indret on en època ibèrica es bastí un impressionant sistema defensiu.



Figura 1. - Situació del Turó del Montgròs.



Figura 2. - Localització del Turó del Montgròs sobre l'Afrau del Muntanyà, entre els municipis del Brull i Aiguafreda.

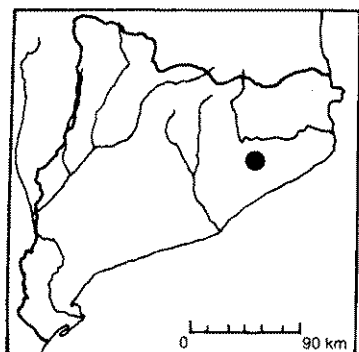

Figura 3. - Extrem sud de la fortificació.

Història de la investigació

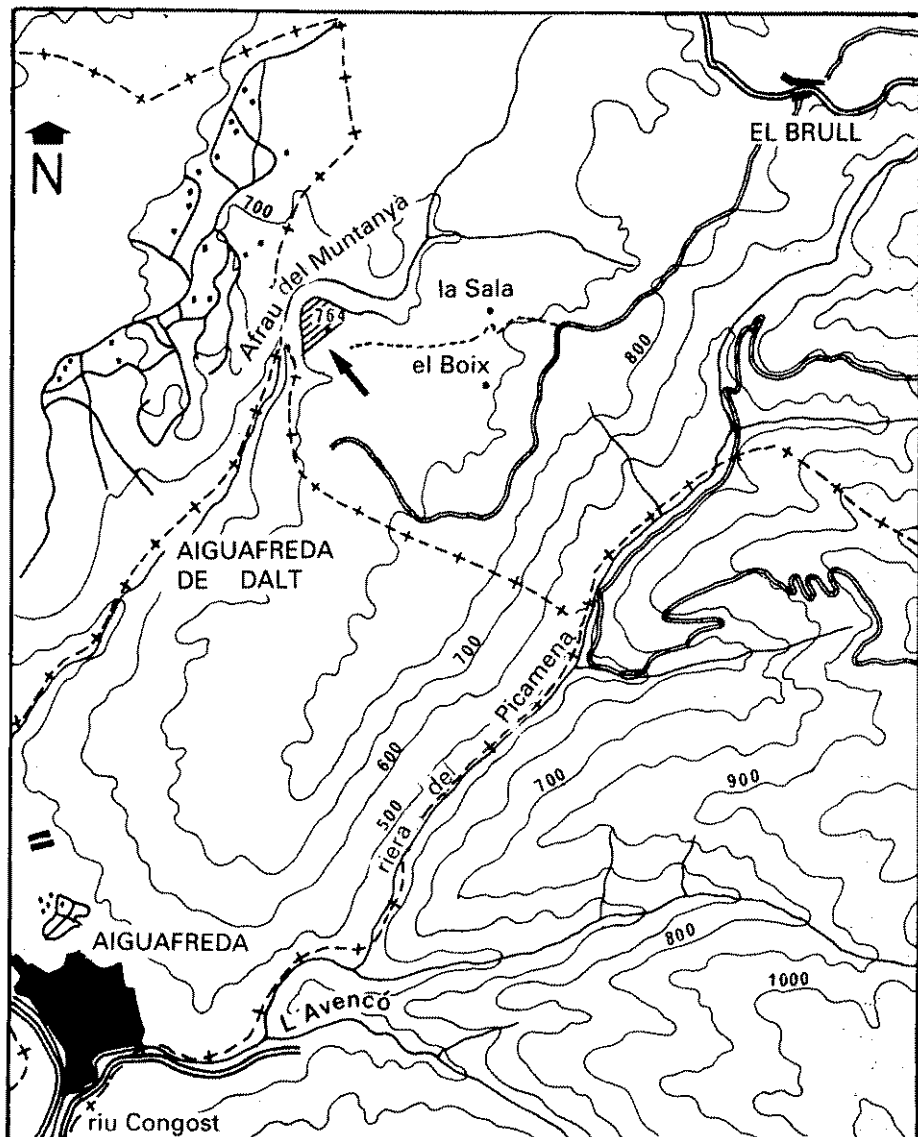
Els primers treballs en el conjunt s'efectuaren al llarg dels darrers mesos de 1974 i inici de 1975, després que es tingué notícia que en aquest indret, una màquina que recollia pedres per a la construcció topà, de sobte, amb un dels sectors encara dempeus de la muralla que tanca l'assentament per l'est. Advertits del fet, tècnics de l'Aleshores Servei de Catalogació i Conservació de Monuments i de l'Institut de Prehistòria i Arqueologia de la Diputació de Barcelona emprengueren una acció immediata, que consistí en la paralització de les tasques d'extracció de blocs –materials procedents de l'enderrocament de la muralla que l'havien protegida durant centúries– i iniciaren una excavació d'urgència complementada per unes primeres tasques de neteja i consolidació de les estructures aparegudes. Els treballs inicials afectaren part de la muralla, car les màquines envairen un cos de guàrdia i l'ultrapassaren. Aquest fet motivà, en principi, la incorrecta identificació d'una porta de la muralla amb aquest *phulacterion* (LÓPEZ, ROVIRA, SANMARTÍ, 1982; LÓPEZ, ROVI-

RA, 1982b), confusió que fou esclariada l'any 1985 amb l'excavació de la veritable porta sud i de les restes del *phulacterion* 3. El 1982 es reprengueren els treballs d'excavació centrats sobre el sistema defensiu i completats per treballs de restauració de les estructures, fins a 1987, any en què s'aturaren els treballs arqueològics.

Campanya de 1974-1975

A partir del descobriment de la muralla i durant l'any 1975, es realitzà una acció conjunta de l'Institut de Prehistòria i Arqueologia i del Servei de Catalogació i Conservació de Monuments de la Diputació de Barcelona. Després d'aturades les remocions, s'efectuaren tasques de reconeixement, prospecció i neteja d'una gran part de l'enderrocament de la muralla, i alhora es dugué a terme una excavació estratigràfica. Aquesta intervenció consistí en l'obertura de dos talls al nord de la torre sud i dos talls més a l'interior de l'assentament, un rere el tercer cos de guàrdia, i l'altre, a l'interior d'una habitació –àmbit 7– (MORRAL i altres, 1982). Al mateix temps, el Servei de Monuments

aixecà un primer croquis on es reflectia la planta visible de les restes posades al descobert fins a aquell moment.

Campanya de 1982

Tenint en compte l'interès del jaciment, i després del lapse de temps transcorregut des de l'inici de 1975, el Museu Arqueològic de Barcelona reprengué, l'any 1980, l'estudi dels materials recuperats al llarg de les primeres excavacions, i, l'any 1982, es reprengueren les campanyes d'excavació (LÓPEZ, ROVIRA, SANMARTÍ, 1982). Es pretenia, així, conèixer amb detall el procés d'abandonament de la fortificació ibèrica, la datació de la seva utilització i, alhora, esbrinar la configuració d'un assentament del Bronze final, l'existència del qual s'havia comprovat l'any 1975. Amb aquesta finalitat, es practicà un tall estratigràfic de 12 m² al costat nord dels altres dos talls excavats durant la primera campanya de 1975. L'excavació de l'enderrocament exterior de la muralla sobre el talús confirmà l'existència prèvia d'un assentament del Bronze final i, d'altra banda, el fet que la caiguda principal d'una part important de la fortificació havia tingut lloc en època postmedieval.

Campanya de 1983

Al llarg de 1983, es va efectuar una laboriosa tasca planimètrica, dibuixant les estructures defensives visibles després d'un treball previ de desbrossament i aclariment de la vegetació. Cal tenir present que ja es disposava d'un plànol topogràfic general, a escala 1:500, de tota l'àrea de propietat de la Diputació de Barcelona, que calia completar amb la planimetria detallada a escala 1:50. Aquesta permetria la inclusió sobre el plànol base de totes aquelles novetats estructurals de les futures campanyes. D'altra banda, es realitzà el despeçament i el dibuix dels paraments externs més interessants.



Figura 4. - Planta del sistema defensiu i estructures d'habitat localitzades fins a 1987.

Campanya de 1984

Els treballs arqueològics tornaren a centrar-se en la zona de l'enderrocament i el talús davant de la muralla, al nord de la torre sud. Així, es realitzà l'excavació dels nivells superficials de l'enderroc, i alhora s'eliminaren els testimonis existents, producte de les campanyes de 1975 i 1982. Els resultats confirmaren parcialment el que ja sabíem d'aquest indret, és a dir, un enderrocament modern de part de la muralla i el seu aprofitament en alguns sectors.

Campanya de 1985

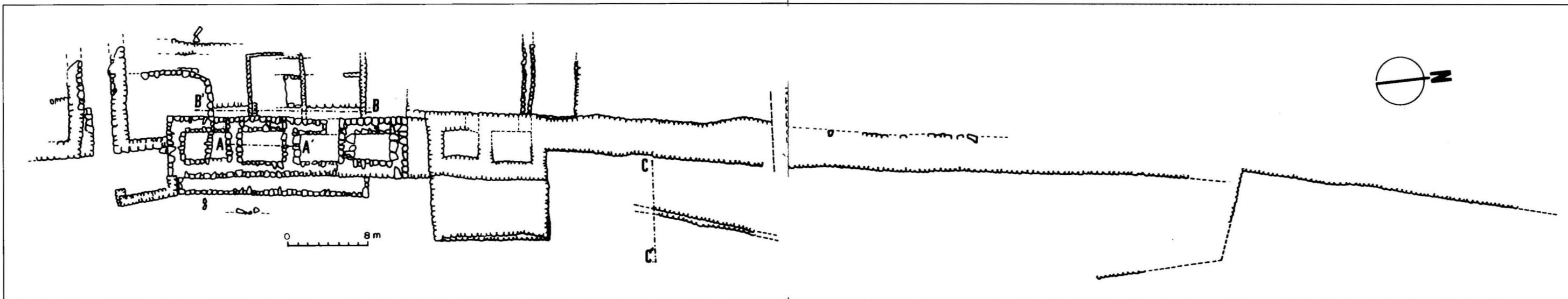
Al llarg de 1985 es realitzaren treballs de desboscament i neteja superficial del jaciment. D'altra banda, l'excavació afectà diverses zones tant internes com externes de la fortificació. Així, s'excavà de forma total el *phulacterion* 6 i es descobriren superficialment altres estructures de la muralla, sobretot del sector d'accés sud. Precisament, els treballs d'aquell any completaren part de la informació sobre l'estructura originària del sector alterat l'any 1975, la restauració del qual la va dur a terme, entre 1984 i 1985, el Servei de Catalogació i Conservació de Monuments de la Diputació de Barcelona.

Campanya de 1986

Els treballs arqueològics se centren en diversos punts de l'àrea sud del recinte fortificat amb l'objectiu de continuar aprofundint el coneixement del sistema defensiu ibèric. Es treballà en la torre sud i els dos *phulacteria* situats darrere, en dos *phulacteria* més situats entre l'esmentada torre i la porta d'entrada i al llarg de tot el sistema d'accés al recinte pel sud.

Durant la campanya, s'amplià el nombre d'estructures conegudes de la muralla i s'establí més acuradament les fases d'ocupació i d'abandó. Es delimità l'estructura interna de la torre quadrangular sud, com també la seva relació amb els dos *phulacteria* del llenç de muralla, l'existència dels quals es desconeixia fins a aquell moment. L'estat d'enrunament d'aquestes estructures impedí la seva total excavació. Pel que fa al tram de muralla sud, situat entre la torre i la porta, s'hi havien identificat quatre *phulacteria*; els dos situats més al nord havien estat delimitats a la campanya anterior, restant els dos més meridionals per excavar. Els prop de 4 m de sediment proporcionaren una interessant seqüència estratigràfica. El sector d'accés sud presentava una gran complexitat i diverses etapes constructives.

Campanya de 1987

Durant aquesta campanya, els treballs d'excavació continuaren centrant-se en l'àrea sud del complex fortificat, però es diversificaren entre la zona anterior i la posterior del parament, amb l'objectiu de treballar en sectors de la fortificació lleugerament allunyats i diversos per tal d'establir les etapes d'ocupació internes de l'assentament i les possibles estructures defensives davanteres al llenç extern de la muralla.

A l'interior de l'assentament s'obrí una cala de 322 m² -adossada al parament intern i situada al nord de la porta sud d'accés- que posà al descobert diverses etapes d'ocupació del Bronze final, època ibèrica i moderna. Sota els nivells d'habitat del segle III aC que s'adossaven a la muralla, es localitzaren noves estructures defensives desconegudes fins a aquell moment. Tanmateix, es treballà en l'àrea anterior al parament extern, entre la torre sud i el camí forestal, reprenent els treballs de la campanya de 1984, i s'obrí una cala de 100 m². L'objectiu era evidenciar l'estructura definitiva dels glacis i sondejar la hipotètica existència d'estructures davanteres que reforcessin la defensa, cosa que portà al descobriment del fossat.

Cronologia i fases

Ocupació del Bronze final

Campanya rere campanya, s'ha documentat un assentament precedent a l'ibèric, que cal situar en el Bronze final (segle X a IX aC), el qual ja ha estat objecte d'un estudi inicial (LÓPEZ, ROVIRA, 1982a). Aquesta ocupació és palesa en diversos punts de l'àrea excavada, sota les estructures ibèriques i assentada directament sobre la roca. Així doncs, han estat localitzats nivells del Bronze final al talús situat davant del parament extern al nord de la torre sud, al fons de cada un dels *phulacteria* i també a l'interior de l'assentament, per sota de l'espai delimitat per l'àmbit 2. Es tracta d'un o més nivells d'ocupació, amb abundant material arqueològic, sense relació amb estructures clares d'habitat excepte diverses llars de foc en cubeta.

Ocupació ibèrica

El sistema defensiu

L'assentament ibèric conegut fins ara consisteix en una muralla d'uns

150 m de llargària i tot el complex defensiu inherent, com també algunes habitacions internes del poblat (fig. 3). La defensa es troba composta per diversos paraments disposats de forma lineal nord-sud, barrant l'entrada per l'istme. Cal destacar, doncs, l'aprofitament de la topografia del terreny, que presenta notables penya-segats al nord, el sud i l'oest de la península, tot deixant un istme accessible a l'est, precisament barrat en la seva àrea central per una esquena d'ase natural -aprofitada i transformada en època antiga-, que devia formar un petit turó allargassat perpendicular a l'eix de la serra (fig. 2). Aquest petit promontori natural no arribava fins als límits septentrional i meridional de l'esmentat istme, i es varen construir, per aquest motiu, diverses estructures de reforçament de les defenses. Les muralles defensaven una superfície aproximada d'unes 9 hectàrees, delimitada per la fortificació mateixa i el seguit de penya-segats que voregen la plataforma. Les excavacions sempre s'han centrat en l'extrem sud del sistema defensiu (fig. 3) i, per tant, encara desconeixem les característiques globals i particulars del tram nord, molt cobert de vegetació. D'època ibèrica coneixem -tot tinent en compte la provisionalitat de les interpretacions, atès l'estat actual

dels treballs- dues o tres etapes constructives, que tot seguit descriurem.

Primera defensa (segle VI / V aC)

És probable que la primera fase del sistema defensiu hagi de ser relacionada amb la localització d'un mur de 3 m d'amplada (fig. 9a, B), que corre paral·lel a la cara interna de la muralla ibèrica posterior (fig. 9a). Probablement, va funcionar amb un altre mur paral·lel situat a 120 cm a l'oest, de 90 cm d'amplada (fig. 9a, A; fig. 14). La construcció d'aquests possibles murs defensius degué ser contemporània o, potser, anterior a la muralla coneguda. Aquests dos murs (A i B) es localitzaven a l'interior del recinte i discorrien paral·lels al parament intern del sector més meridional de la defensa, concretament rere els *phulacteria* 1 a 4. D'altra banda, s'ha constatat que el mur B ja estava desmantellat en un punt del seu tram (rere el *phulacterion* 2) en el moment d'abandó de mitjan segle IV aC, per la qual cosa deduïm que havia perdut ja la seva funcionalitat. També desconeixem, ara per ara, si en algun moment van funcionar junts els tres murs i quina relació podia haver-hi entre ells, com ara l'organització d'un sistema defensiu basat en murs paral·lels separats per estrets corredors.

Segona defensa

(segle V - mitjan segle IV aC)

En un moment indeterminat del segle V o inici del segle IV aC es bas-teix la defensa visible actualment, que consta de diversos elements defensius (fig. 9a): un llenç llis a la part central situat sobre un glàcis natural (3 m d'amplada); bastions als extrems formats per una bateria d'habita-cions internes a la muralla (de 4 x 2,5 m -10 m²-, i 1,5 m d'amplada de mur), possiblement cossos de guàrdia -*phulacteria*-, almenys al sud, que protegeixen les entrades i estan directament comunicats amb l'interior de l'assentament per portes d'1,5 m d'amplada (fig. 7, 8 i 12); dues portes principals d'accés se situarien en els extrems prop dels penya-se-gats, de les quals coneixem la porta sud, de 3 m d'amplada i un corredor de 12 m (fig. 6); una poterna entre els *phulacteria* 4 i 5 (d'1,5 m d'amplada); i, finalment, un fossat folrat per un mur davant en la seva cara oest, excavat en un dels pendents naturals de l'esquena d'ase, que és aprofitada per bastir-hi la muralla, i separat uns 6 m del parament extern (fig. 10 i 11). Cal considerar la possibilitat que el

mur que folra el fossat fos sobrelevat respecte del glàcis, de manera que augmentava el poder defensiu del fos-sat i del parament extern.

La tècnica constructiva és a base de grans blocs semiescairats de pedra calcària disposats en filades horitzon-tals i falcats per pedres de mida petita i mitjana, amb dues cares vistes i re-bliment intern de pedra petita. Els blocs més regulars i acurats són els situats a les cantonades. L'altura con-servada en alguns punts és de més de 4 m.

Tanmateix, cal no oblidar que futu-res campanyes haurien d'investigar tota la planúria que s'estén davant del sistema defensiu i que no seria gens estrany l'aparició d'elements comple-mentaris, com ara un altre fossat, ni la localització de restes d'un camp de frísia. En aquest sentit, sabem que a la zona sud de la plataforma que s'es-tén a l'est de la defensa es troben sub-jacents diferents tipus d'estructures, encara mal datades, que podrien ha-ver format part de les primeres fases defensives d'època ibèrica o, fins i tot, d'etapes anteriors.

Finalment, encara cal apuntar unes petites reflexions sobre l'indret i

les característiques globals d'aquesta defensa. En efecte, tant per la tècnica com pels mòduls utilitzats (caldria aventurar la possibilitat de la utilitza-ció del cànon de 5 peus àtics -1,540 m-; LUGLI, 1957) i la tipologia de la fortificació (bastions amb *phulacte-ria*, fossat folrat), aquesta obra pre-senta totes les característiques d'una empresa dirigida o assessorada per tècnics d'origen grec o sud-itàlics o, potser, mercenaris indígenes (com apunta Tréziny per a les defenses gre-gues d'Occident -TRÉZINY, 1982-), co-neixedors de les darreres tècniques poliorcètiques utilitzades en el món grec, les quals evolucionen radical-ment a partir del final del segle V amb el sorgiment de noves tècniques d'atac i setge (ADAM, 1988; PALLA-RÉS, 1986).

Reforçament de la segona defensa (segle III aC)

El segle III, la fortificació és refor-mada en diversos punts per tal d'in-crementar la seva potència defensiva i restaurar els punts malmesos (fig. 9b). L'obra més destacada és la incor-poració de les dues torres defensives adossades al parament extern, domi-

nant l'istme. La torre sud, la més co-neguda, és de planta rectangular (11,5 x 6 m), recolzada en els *phu-lacteria* 5 i 6, essent el seu interior massís, reblert amb lloses de calcària. A l'extrem sud, aquestes obres se cen-tren en la protecció de la porta, mit-jançant una torre pseudo-circular in-terna, la construcció d'un contrafort a l'interior del *phulacterion* 1 (fig. 7) i un mur anterior a l'entrada que deli-mita una estança d'uns 20 m². A més, davant el bastió sud del segle IV, es construeix un parapet de 18 m de llar-gada per 2 d'amplada; es tapia la po-terna entre els *phulacteria* 4 i 5 (el nivell de tapiament coincideix amb el de base de la torre) i cada una de les portes que comunica els cossos de guàrdia amb l'interior de l'*oppidum* (fig. 8). Al final del segle III o inici del II aC, l'extrem sud és destruït per un incendi. Durant l'excavació del corre-dor de l'entrada (fig. 6), es localitzà la porta de fusta cremada, amb tots els seus elements metàl·lics (pollegueres, claus de ferro, una placa de bronze, elements del pany, etc.). La localitza-ció d'un petit tresoret de dracmes i divisors emporitans al costat de la porta va permetre la seva datació.

Les estructures d'habitat

L'urbanisme intern de l'assenta-ment el coneixem ben poc davant de la bona conservació de les restes del sistema defensiu, ja que, d'una ban-da, els treballs s'han concentrat en l'excavació i la investigació de la mu-ralla i, de l'altra, el sediment conser-vat és escàs. Les restes d'habitat es localitzen als *phulacteria* i als àmbits adossats a la muralla, a partir del se-gle IV aC.

Estructures d'habitat durant el segle IV aC

El moment d'abandó de mitjan se-gle IV aC està àmpliament documen-tat, tant a l'interior dels *phulacteria* com a l'àrea immediatament propera al llenç intern de la muralla. Els *phu-lacteria* -en aquesta fase comunicats directament amb l'interior del recin-te- presenten un sòl d'ocupació amb un paviment de terra, concentracions de carbó i cendres i ceràmica abun-dant, fonamentalment àtica de figu-res roges (fig. 8). Aquest esquema es repeteix en els *phulacteria* 1 a 4, mentre que en els 5 i 6 no es va arri-bar als nivells del segle IV aC.

A l'interior de l'*oppidum*, els ni-vells del segle IV aC s'han localitzat en l'espai delimitat per l'àmbit 2 -cor-responent al segle III- (fig. 9a). En el moment en què la muralla B es troba parcialment enderrocada, es localitzà un paviment i una llar de foc circular, de 120 cm de diàmetre, que no podem identificar amb uns límits perimetrals clars i que creiem direc-tament relacionada amb els compartiments de guàrdia (fig. 14). Sobre la llar i el paviment es trobava un nivell d'abandó amb concentracions de car-bons i, al voltant de la llar, diversos elements domèstics: un molí rodó, polidors, ceràmiques àtiques de figu-res roges i ibèriques, una fíbula, etc.

Estructures d'habitat durant el segle III aC

Igual que el del segle IV, l'habitat del segle III aC es documenta tant a l'interior de l'*oppidum* com als *phu-lacteria* (fig. 9b). Els espais habita-cionals presenten unes clares carac-terístiques comunes: pertanyen a la darrera etapa d'ocupació estable de l'assentament, al segle III; han estat destruïts violentament al final del se-gle III o inici del II; estan coberts per



Figura 5. - El Brull, 1987. Secció B-B' (nord-sud), àmbits interns de l'assentament.



Figura 6. - Porta sud d'entrada al recinte amb el paviment del segle III aC.

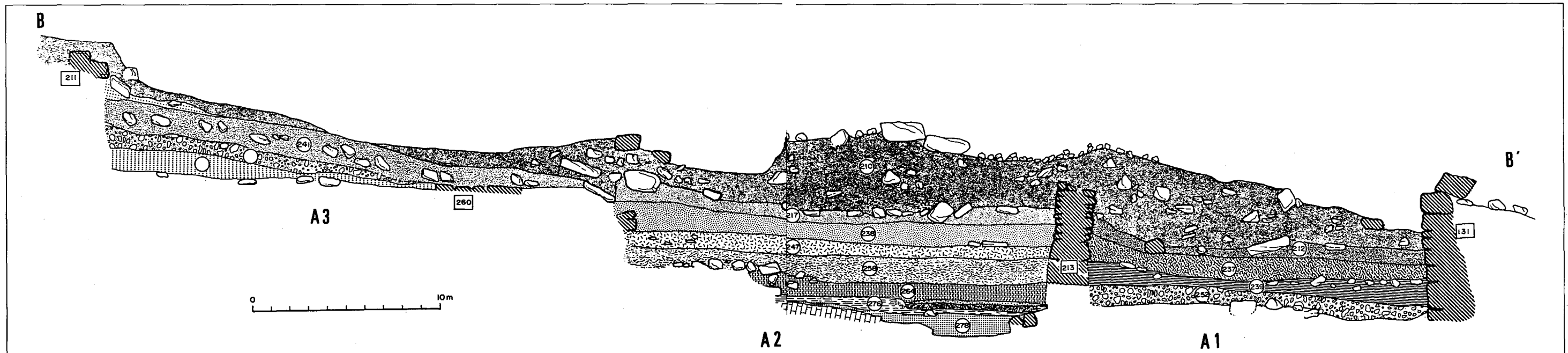

Figura 7. - Phulacterion 1, amb el contrafort intern del segle III aC.

l'enderroc de la muralla i els murs i no presenten cap nivell d'ocupació posterior; recolzen al llenç intern i s'estructuren en terrasses, en pendent descendent vers el sud. Sota el paviment, es localitzà l'estrat d'anivellament del terreny, previ a la cons-

trucció dels habitatges, que cobreix les estructures anteriors.

Àmbit 1. Estança de forma irregular, delimitada pel mur de separació amb l'àmbit 2, el parament intern de la muralla (amb la porta del *phulacterion* 1 tapiada) i la torre pseudo-cir-

cular interna; resta oberta per l'est (fig. 5 i 9b). La seva situació i la seva forma peculiar –condicionada per l'existència de la torre– fa que la considerem una habitació atípica. Encara que probablement no era un habitatge, estava coberta per un sostre, ja que sota l'enderroc es localitzà un estrat amb les bigues cremades i abundant argila cuita que corresponia a la seva caiguda.

Àmbit 2. Aquest és, sens dubte, el més complet conegut fins ara. D'uns 23 m² i de planta rectangular, està clarament delimitat per quatre murs perimetrals: el parament intern de la muralla, els murs que el separen dels àmbits 1 i 3 i un mur perimetral a l'oest (fig. 5, 9b i 13). L'entrada es realitzaria probablement per l'oest, on és possible l'existència d'un carrer paral·lel a la muralla.

Aquest àmbit proporcionà abundants testimonis de la seva estructura interna i la funcionalitat d'alguns elements. La caiguda del sostre cremat sobre el paviment preservà *in situ* els materials que es trobaven a l'habitació (fig. 13). Un paviment de terra cobria l'estança; a l'angle sud-est, recolzada en el mur, es localitzà una banquetta de pedres; lleugerament desplaçada vers l'est es trobava la llar de foc, amb una preparació de mosaic ceràmic, i una gran llosa posada a escaire respecte als angles de l'habitació –amb un forat circular central–, al sud-oest de la llar. Així mateix, es localitzà una llosa quadrada amb dos polidors de pedra al costat. Al sud-est de la llar hi havia una cubeta reblerta de cendres. Finalment, cal destacar la troballa d'una ofrena ritual (l'esquelet d'una ovella –*Ovis aries*– sota el paviment en l'angle nord-oest de la sala), paral·lelitzable amb les que trobem en altres jaciments, com ara la Penya del Moro (BARBERÀ i altres, inèdit).

Com ja hem esmentat, sobre el paviment es conservaven *in situ* els estris domèstics abandonats en el moment de l'incendi: dues grans gerres ibèriques d'emmagatzematge (núm. 41) i una àmfora ibèrica (núm. 40), com també diverses urnes disperses sobre el paviment. Més escassa és la presència de vasos –plats i gerres– del servei de taula. També cal esmentar

els clemàstees de ferro localitzats sobre la llar, relacionats amb la llosa amb forat de pal circular, amb clars paral·lels al Molí d'Espígol (MALUQUER i altres, 1986, pàg. 42). De la distribu-

ció en planta de les troballes, es dedueix una concentració de les activitats en la meitat sud de l'àmbit i al voltant de la llar.

Àmbit 3. Àmbit de planta quadran-

gular, d'uns 30 m², amb una divisió interna que configura dues cambres semblants (15 m²), separades per un mur (fig. 9b). Aquesta habitació resultà afectada pels treballs inicials, ja que es troba rere el *phulacterion* 3 i fou excavada parcialment en les campanyes de 1974-1975, 1985 i 1987. Aquest àmbit es va veure afectat pel foc i la caiguda del sostre, igual que els dos anteriors; desconeixem, però, la distribució dels elements i les estructures domèstiques, excepte l'empedrat que separa les dues cambres.

Àmbit 7. Durant la campanya de 1975, s'obrí, a la cara oest de la muralla, una cala de 4 × 4 m que afectà part d'una habitació però que no va poder ser posada totalment al descobert ni finalitzar-se la seva excavació (MORRAL i altres, 1982, pàg. 243). Podria tractar-se d'un àmbit ibèric reaprofitat en època medieval, ja que s'identificà amb un corral o cobert, corresponent a la masia moderna, pels materials amb els quals es relacionava. Per la descripció estratigràfica, no es constata l'existència d'un incendi ni la disposició *in situ* de materials arqueològics, excepte un basament de columna. Ara per ara, en desconeixem la cronologia i la funcionalitat, ja que des de 1975 no s'hi ha tornat a treballar.

Phulacteria. Els *phulacteria* 1 i 2 presentaven un nivell d'ocupació clar al segle III aC que es corresponia amb el moment en què es van tapiar les portes que els comunicaven amb l'interior del recinte. El primer cos de guàrdia s'inutilitzà parcialment en construir-se el contrafort intern, i restà únicament un petit espai pavimentat d'1,5 × 2,5 m (fig. 7); el segon presentava també un nivell d'ocupació al segle III aC, amb un paviment i un estrat d'incendi coetani al de la resta de l'assentament (fig. 8).

Estructures d'hàbitat posteriors al segle III aC

En l'àrea excavada de l'interior de l'*oppidum* no es constata cap altra etapa ocupacional ibèrica des del moment de destrucció de final del segle III o inici del II aC. No obstant això, al *phulacterion* 1 s'observà una ocu-



Figura 8. – Angle nord-oest de l'interior del *phulacterion* 2, amb la porta tapiada. Nivell de mitjan segle IV aC.

pació ocasional –un paviment de terra batuda que ocupava tota l'estança– en períodes posteriors, de difícil precisió cronològica per la manca de ceràmiques d'importació. El segon *phulacterion* presentava, sobre el paviment de final del segle III o inici del II aC, un seguit d'abocaments de difícil datació, excepte el darrer, situable vers el final del segle II o inici del segle I, amb presència de campaniana B (fig. 6). Així mateix, la porta sud presenta un petit muret al costat sud que estreny l'amplada de l'accés, associat a un paviment de terra i llosetes planes.

Època medieval i moderna

Sobre les ruïnes de la fortificació ibèrica, es va bastir una masia, probablement el segle XVII, testimoni de la qual són les restes materials que es localitzen en els estrats superficials –teules, ceràmiques vidriades i comunes. És possible que l'habitació excavada en la primera campanya (MORRAL, NIETO, MIQUEL, 1982) –àmbit 7– pertanyi a la masia, ja que és en aquest tram de muralla on es concentren més restes materials d'aquesta època. Així mateix, a l'interior de l'*oppidum* s'observen terrasses de

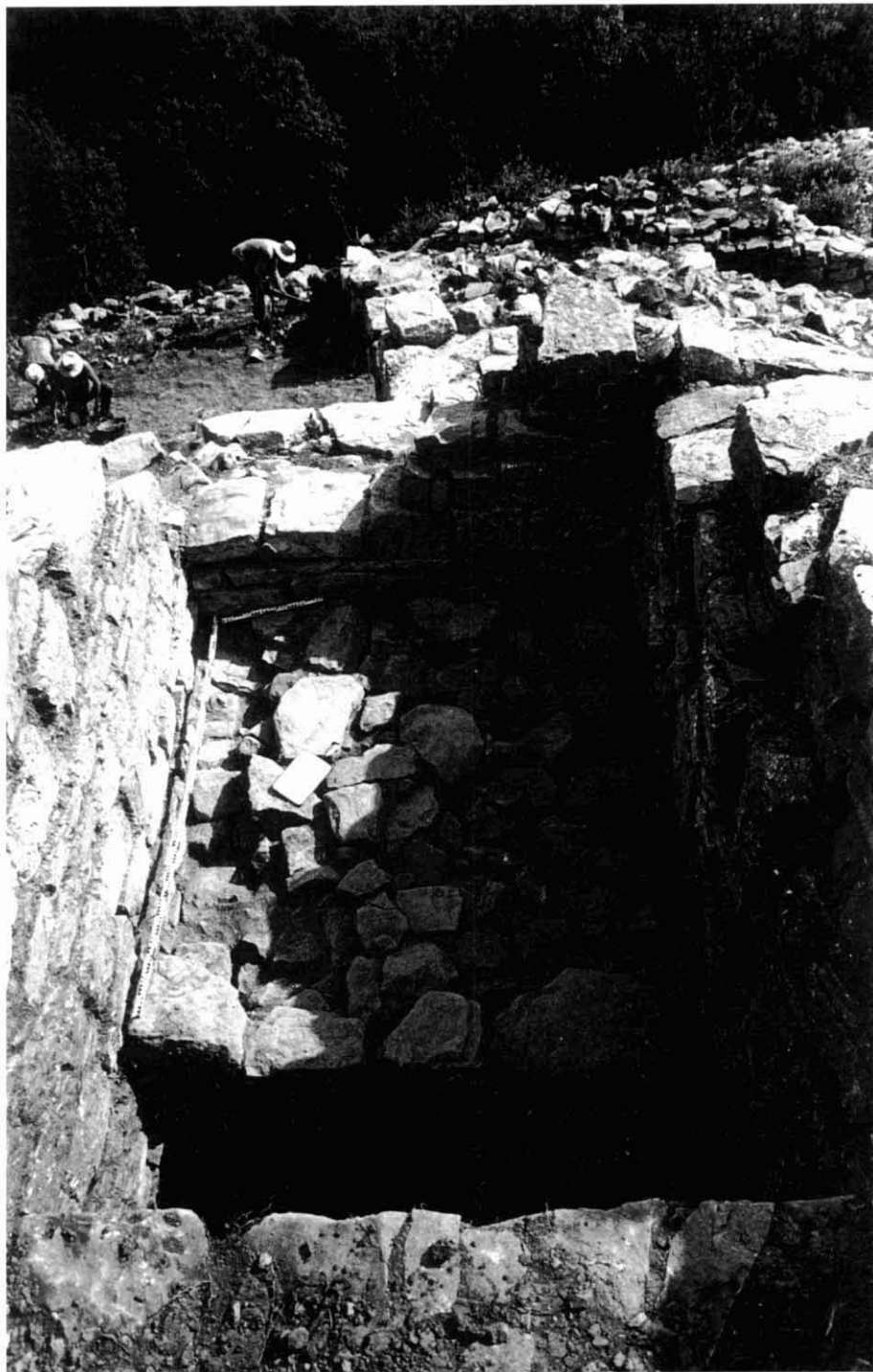
conreu delimitades per marges. Durant la campanya de 1975 es localitzà una moneda de Jaume I (MORRAL, NIETO, MIQUEL, 1982) que documenta una possible ocupació estacional en època medieval.

Materials i cronologia

Ceràmica del Bronze final

La fàcies del Bronze final està àmpliament representada quant a ma-



Figura 9. – a) Planta de l'extrem sud del sistema defensiu en els segles V-IV aC (M: muralla; P: *phulacteria*). b) Planta de l'extrem sud del sistema defensiu en el segle III aC (A: àmbits).

terials arqueològics, entre els quals domina la ceràmica. La indústria lítica és escassa –algunes destrals polides–, i inexistent el metall i la indústria òssia. La relativa abundància de ceràmica permet de fer una anàlisi tipològica i cronològica força acurada, amb dos grups de vasos clarament diferenciats per la seva forma i acabats. Els vasos de superfície brunyida i decorada amb acanalats, de parets fines i argila depurada –plats/tapadores (núm. 1, 2 i 4) i petits vasos amb bisell intern a la vora. L'altre grup està format per vasos de factura més grollera, superfície allisada, grandària

superior als anteriors i decorats amb impressions o cordons impresos –urnes de vora amb bisell, coll i cos convexos (núm. 3) i urnes de vora amb bisell i coll vertical (núm. 10). Entre les decoracions, dominen els acana-

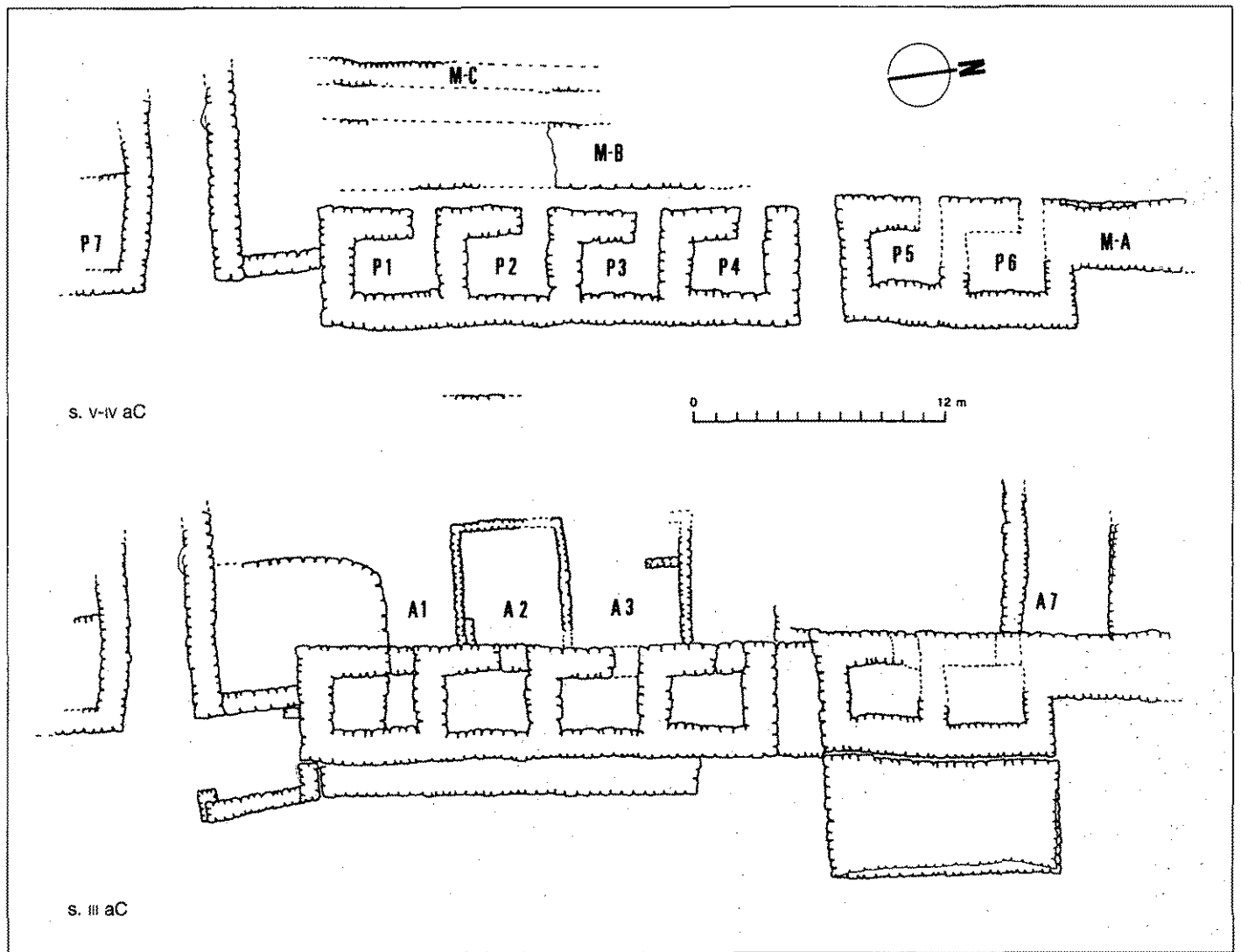

Figura 10. - Secció C-C' (est-oest), glacis i fossat davanters.

lats –interns o externs, bé de disposició horitzontal simple o en combinació amb garlandes (núm. 1), bandes d'acanalats verticals (núm. 6) o obliques (núm. 4). Els materials són datables del Bronze final, entre els segles X i IX aC.

Època ibèrica

Materials d'importació

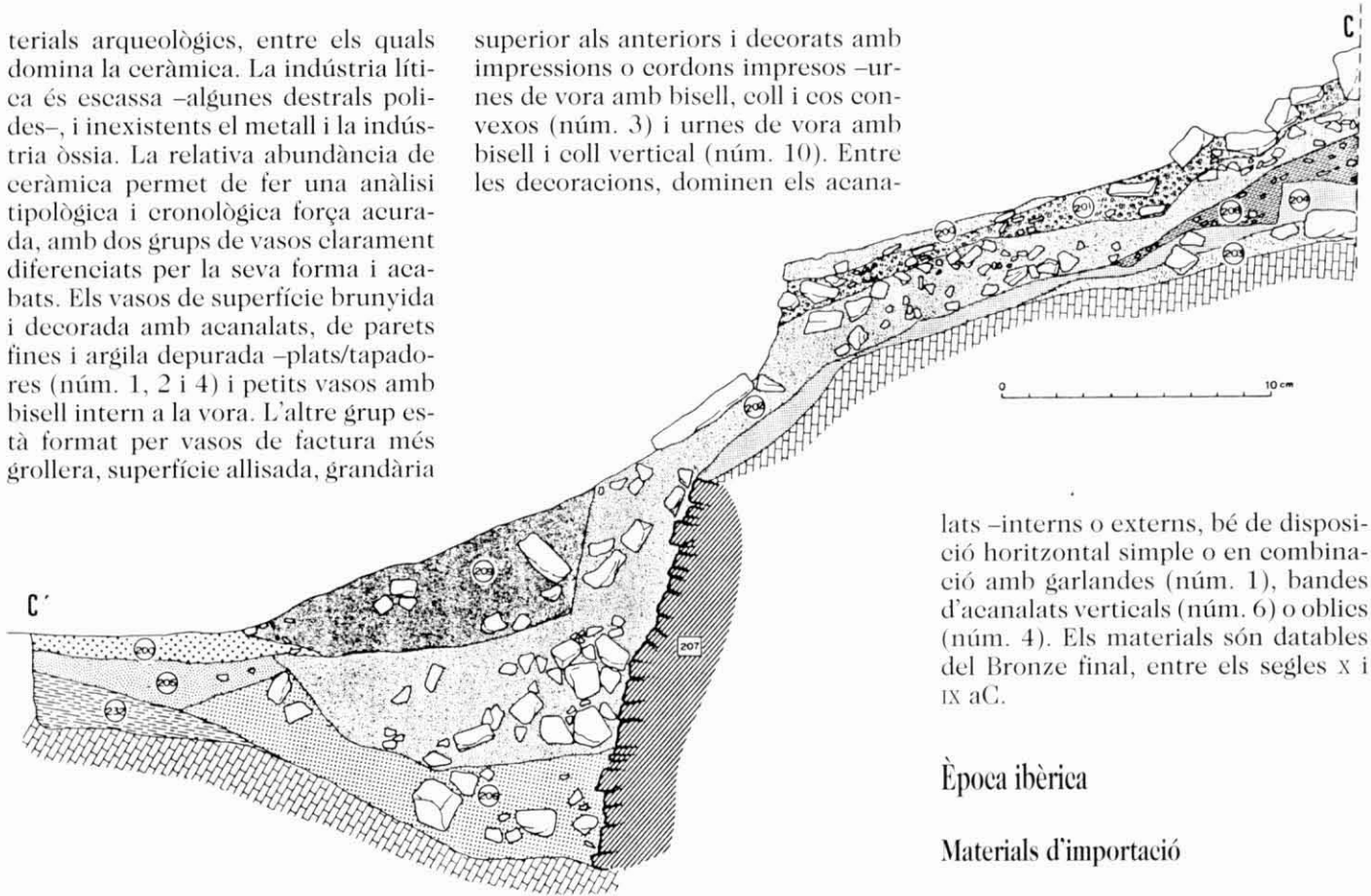
– Ceràmica àtica de figures negres. Un sol fragment, fora de context (LÓPEZ, ROVIRA, 1982, pàg. 196), ens data un possible moment inicial del poblament durant el segle VI o primera meitat del V aC.

– Ceràmica àtica de figures roges. Tant a l'interior dels *phylacteria* com a la zona d'ocupació adossada al llenç intern de la muralla, s'ha recuperat un considerable lot de ceràmiques àtiques de figures roges que corresponen al primer moment d'abandó del complex fortificat, que podem datar a mitjan segle IV aC. Es tracta d'un conjunt homogeni que s'integra perfectament amb els materials àtics recuperats en els jaciments situats dins l'àrea d'influència emporitana. Les formes més representatives són les següents: crater de campana (núm. 11), amb escena de *symposi* amb tres personatges masculins i una figura femenina dempeus tocant un *aulos* a l'anvers i tres figures masculines al revers; del segon quart del segle IV (BEAZLEY, 1963; TRIAS, 1968). Petit



Figura 11. - Glacis i fossat del segle IV aC; al fons, torre sud.



Figura 12. - Secció A-A' (sud-nord), *phylacterion* 2.

crater de campana (núm. 16), amb escena de dos joves conversant; podria correspondre al grup del Fat Boy (BEAZLEY, 1963; PICAZO, 1977). Els *lekanis* (núm. 17) presenten una decoració semblant a base d'una orla de fulles de llorer a l'exterior del vas. Durant la campanya de 1987 es recuperaren un nombre mínim de set tapadores de *lekanis* (núm. 14 i 15), cosa que porta a pensar en la seva possible utilització com a copes; totes presenten la mateixa escena de gineceu o de noccs, força habitual en aquest tipus de vas (TRIAS, 1967-68,

lám. CXXI, 1 i 6; lám. XCL, 6 a 8), amb una cronologia del segon quart del segle IV aC. *Kylix-skyphoi* (núm. 12), amb decoració interna d'una sarnefa de fulles d'heura unides per branques i fruits en pintura blanca i, a l'exterior, joves dempeus en una cara i figures femenines en diverses actituds a l'altra; al fons intern, hi trobem una decoració impresa a base de cercles, oves i palmetes entrelaçades; primera meitat del segle IV aC (TRIAS, 1967-1968; PICAZO, 1972, pàg. 62 i 63; MALUQUER i altres, 1984). *Skyphoi* (núm. 13), una forma força

habitual; en aquest exemplar es torna a repetir l'escena de dos joves dempeus; probablement correspon al grup del Fat Boy (BEAZLEY, 1963; PICAZO, 1977). Les *kilikies* són escadusseres (núm. 20).

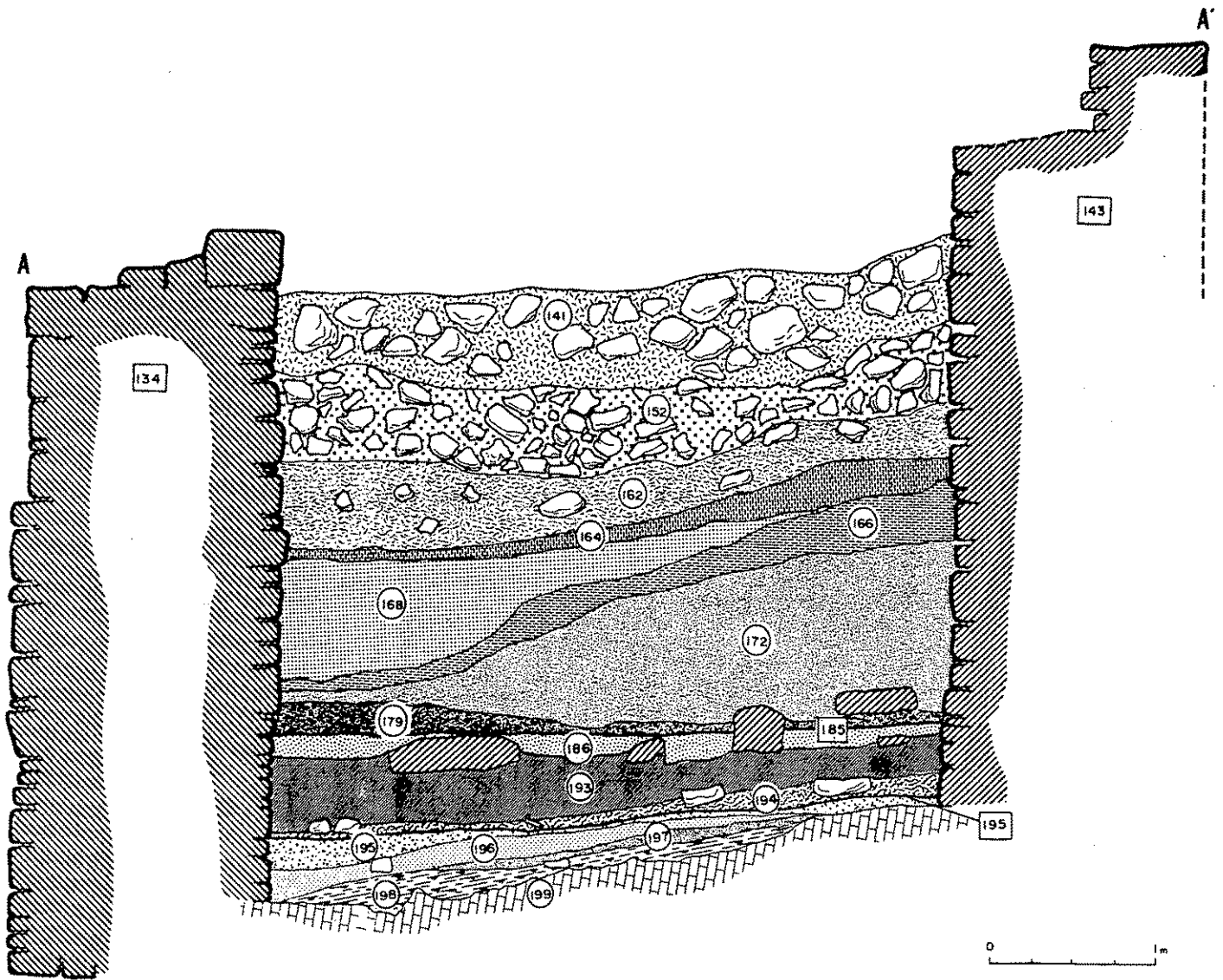
- Ceràmica de vernís negre. Menys habitual que el tipus anterior, el ventall de ceràmiques de vernís negre és molt ampli, des de les àtiques del segle IV aC a algun escadusser fragment de campaniana B. Del primer grup, la forma més habitual és la Lambòglia 22 (núm. 18 i 23), a més dels *skyphoi*, els *kylixkes* i algun bol, tots ells amb

una cronologia al voltant de mitjan o tercer quart del segle IV aC. La migradesa de formes i la gran fragmentació de les peces fan difícil la identificació correcta d'aquestes produccions. El segle III està documentat amb la presència de ceràmiques de vernís negre (forma Morel 2621b1, Morel 2730 –núm. 19–, Morel 2544d1 - Lambòglia 24B/25Ba –núm. 25–) i alguns vasos del taller de les Petites Estampilles (MOREL, 1969; SANMARTÍ, 1973). La campaniana A (núm. 22, 24 i 26) proporciona una datació de la segona meitat de segle III a l'inici del segle II aC. Finalment, en estrats superficials, s'han recuperat diversos fragments de campaniana B, entre ells un bol de la forma 1 de Lambòglia (2323 de Morel).

Ceràmica ibèrica

– Ceràmica grisa monoeroma. Aquest tipus habitual de ceràmica de taula mostra, al Turó del Montgròs, les formes comunes a l'àrea ibèrica catalana, com ara els bols de vora reentrant – presents tant al segle IV com al III aC – (núm. 34, 35 i 36), les gerres bicòniques (núm. 28 i 30) i les gerres (núm. 27 i 31). Tanmateix, hi són presents altres vasos de forma menys usual, com ara els bols de vora vertical carenats – en nivells del segle III i tant en ceràmica roja com grisa – (núm. 33); copes (núm. 38) – característiques del segle IV, imitació d'una forma clàssica –; i gerres amb nansa de cistell (núm. 32) – també en ceràmica roja –, que trobem únicament en nivells del segle IV aC.

– Ceràmica roja feta a torn. És el tipus ceràmic més abundant, i presenta un ampli repertori de formes, tant del servei de taula com de vasos d'emmagatzematge i transport. En el servei de taula, trobem bols de vora reentrant de grandàries diverses, tant al segle IV com al III aC (núm. 43); gerres bicòniques (núm. 50) – imitant clarament la forma típica de ceràmica grisa –, sempre en contextos del segle III –; gerres (núm. 47); urnes (núm. 44); copes de peu alt (núm. 46) – habituals en el món ibèric encara que generalment en ceràmica grisa –, es

troben en contextos del final del segle III o inici del II aC. També cal destacar la presència d'una tapadora amb nanses d'orelletes localitzada en un context de mitjan segle IV (núm. 49). Quant als vasos d'emmagatzematge i transport, en primer lloc, cal destacar l'escassa presència d'àmfores ibèriques (núm. 40); d'entre els vasos grans, tenim les gerres amb broc

(núm. 45) i les gerres de cos globular i vora exvasada o de secció de coll de cigne (núm. 41 i 42). Altres vasos són menys comuns, entre els quals trobem els coladors, algunes cassoles i un únic exemplar de *kalathos* (núm. 48).

– Ceràmica feta a mà. En conjunt, les ceràmiques grolleres són força homogènies, sense diferenciació entre



Figura 13. – Àmbit 2, nivell de destrucció de final del segle III o inici del II aC.



Figura 14. – Nivell del segle IV, sota l'àmbit 2, amb llar de foc i muralla B.

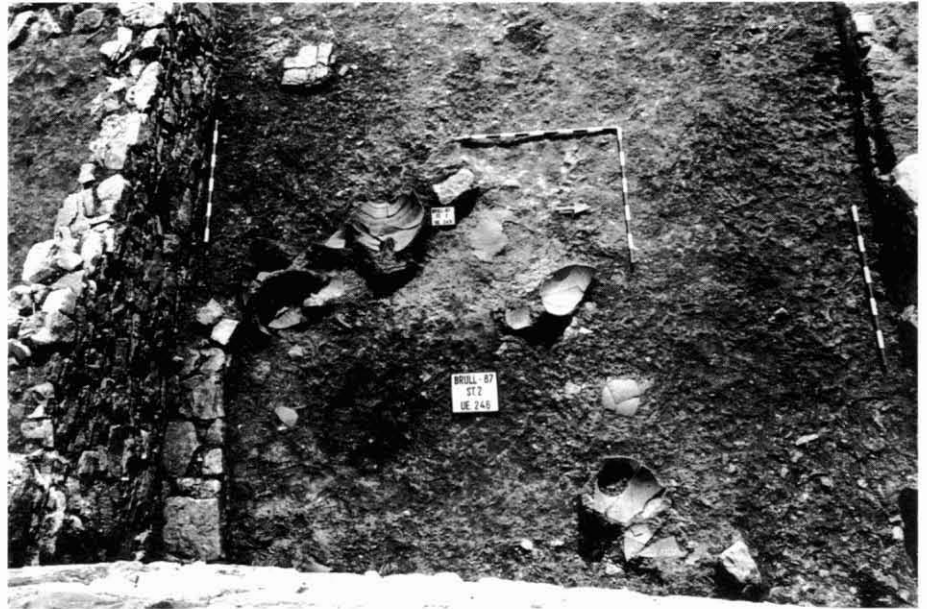

Figura 15. - Ceràmica del Bronze final II-III.

el segle IV i el III aC. Gran part de les formes correspon a atuells de cuina de pasta grollera, amb la superfície allisada i desgriant de quars i mica daurada. Les urnes, generalment de perfil en «S», presenten habitualment una decoració a base d'impressions o un cordó imprès a l'inici de l'espatlla i, a voltes, el cos pentinat (núm. 53 i 54). Les tapadores (núm. 52) i alguns vasos de cos cilíndric (núm. 51) completen l'escàs repertori de formes.

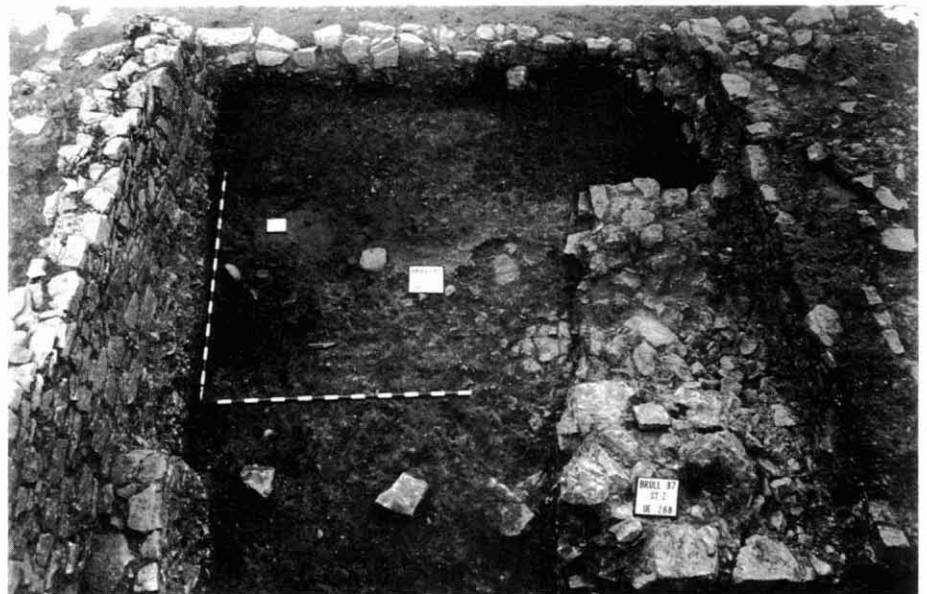
Numismàtica

Durant l'excavació del corredor sud d'entrada, prop de la porta cremada i sobre el paviment, es localitzà un petit conjunt de tres dracmes i

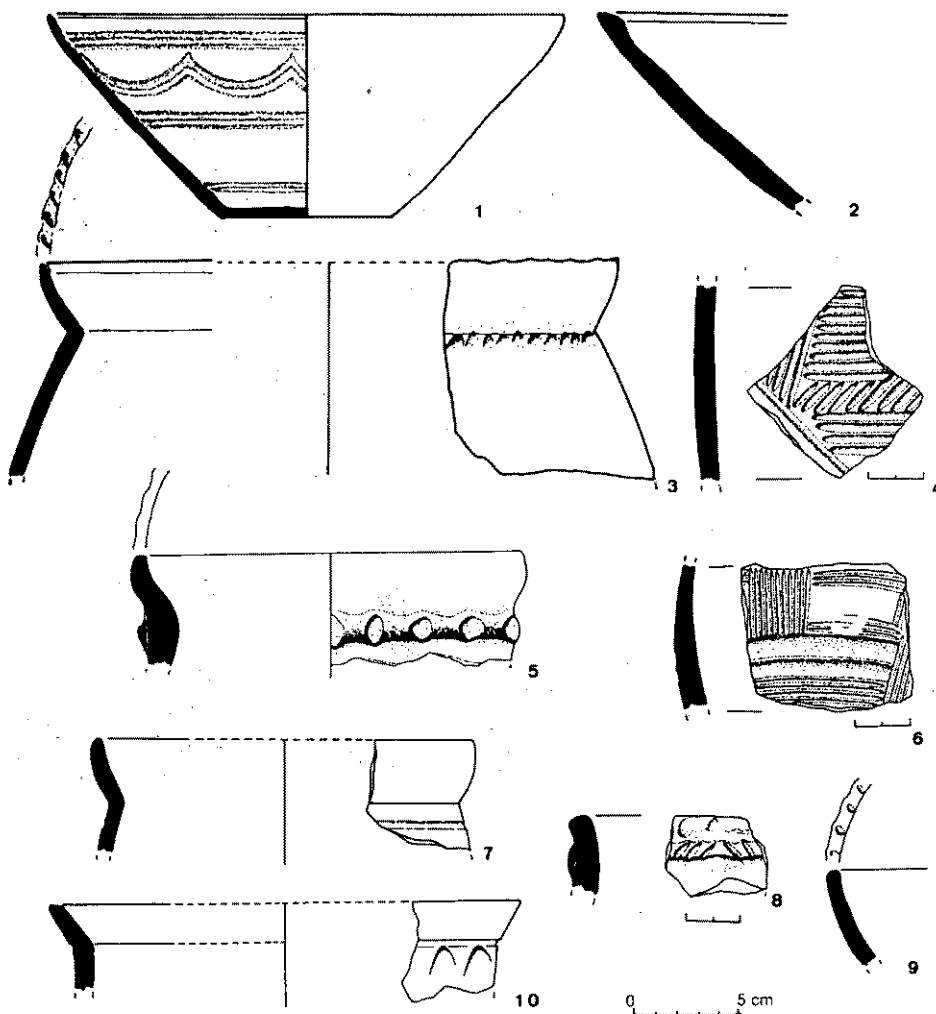
vuit divisors (fig. 24 i 25) que han permès precisar un moment d'incendi i abandonó del poblat. Les dracmes presenten a l'anvers un cap femení (Aretusa o Persèfone) i dos dofins, i al revers, un Pegàs corrent amb el cap transformat en figura humana i la llegenda *EMPORITON*. Els divisors presenten a l'anvers el cap femení, i al revers, un Pegàs. L'amonedació d'aquestes dracmes correspon a l'alçament dels ibers durant la Segona Guerra Púnica -entre la darrerria del segle III i l'inici del II aC- i es caracteriza pel cap Cabir o Chrisaor (VILLARONGA, 1978, pàg. 111-112). Els divisors corresponen al moment final de la seva encunyació, que Campo situa el 218 aC, amb l'arribada dels romans (CAMPO, 1972, pàg. 28) i pertanyen a

la classe II, tipus II, grup Ia i Ib i classe IV, tipus I i II (CAMPO, 1972). No és rara la troballa de tresorets d'aquesta època en jaciments ibèrics, com els d'Ullastret (CAMPO, 1972), la Bastida de les Alcuses (VILLARONGA, 1967) o el Puig Castellar de Santa Coloma de Gramenet (PERICOT, 1944).

Altres materials

El Turó del Montgròs ha proporcionat un nombre important de materials no ceràmics, entre els quals cal destacar la indústria òssia (màneg de ganivet amb incrustacions de metall i fusta -núm. 55-; màneg d'eina -núm. 57-); lítica (molins, polidors, destrals), *pondera* i fusaioles, algunes de les quals, decorades (núm. 61). Capítol a part mereix el metall, que podem agrupar per objectes d'ús personal (sivelles de cinturó de bronze -núm. 56, 59 i 60-; fíbules de bronze -núm. 62, tipus La Tène I, 3A-; anells, braçalets, etc.); eines agrícoles (podall -núm. 67-); armes o objectes relacionats amb activitats bèl·liques (punyals -núm. 63 i 66-; esperó -núm. 69-, amb paral·lels a El Cigarralejo -CUADRADO, 1979-) i, finalment, tot el conjunt d'elements metàl·lics localitzats *in situ* que formaven part de la porta de fusta de l'entrada, des de la polleguera -núm. 65-, plaques -núm. 68- i claus de ferro -núm. 70 a 73- fins a la placa de bronze situada en un lloc prominent.

Esment a part mereix el cap púnic de pasta vítria (fig. 23) localitzat en nivells del segle IV aC, sota l'àmbit 3, i que constitueix un dels pocs penjolls d'aquest tipus trobat en assentament (amb el de Covalta -VALL DE PLA, 1969-).

Consideracions finals

Si bé el coneixement de l'*oppidum* encara és limitat, tenim en aquests moments una seqüència històrica clara. En el futur caldrà continuar treballant en el sistema defensiu, que, a la llum de les actuals investiga-



Figura 16. - Ceràmica àtica de figures roges: 11, crater de campana; 12, *kylix-skyphos*; 13, *skyphos*.



0 5 cm

Figura 17. - Ceràmica àtica de figures roges: 14 i 15, tapadores de *lekanides*; 16, petit crater de campana.

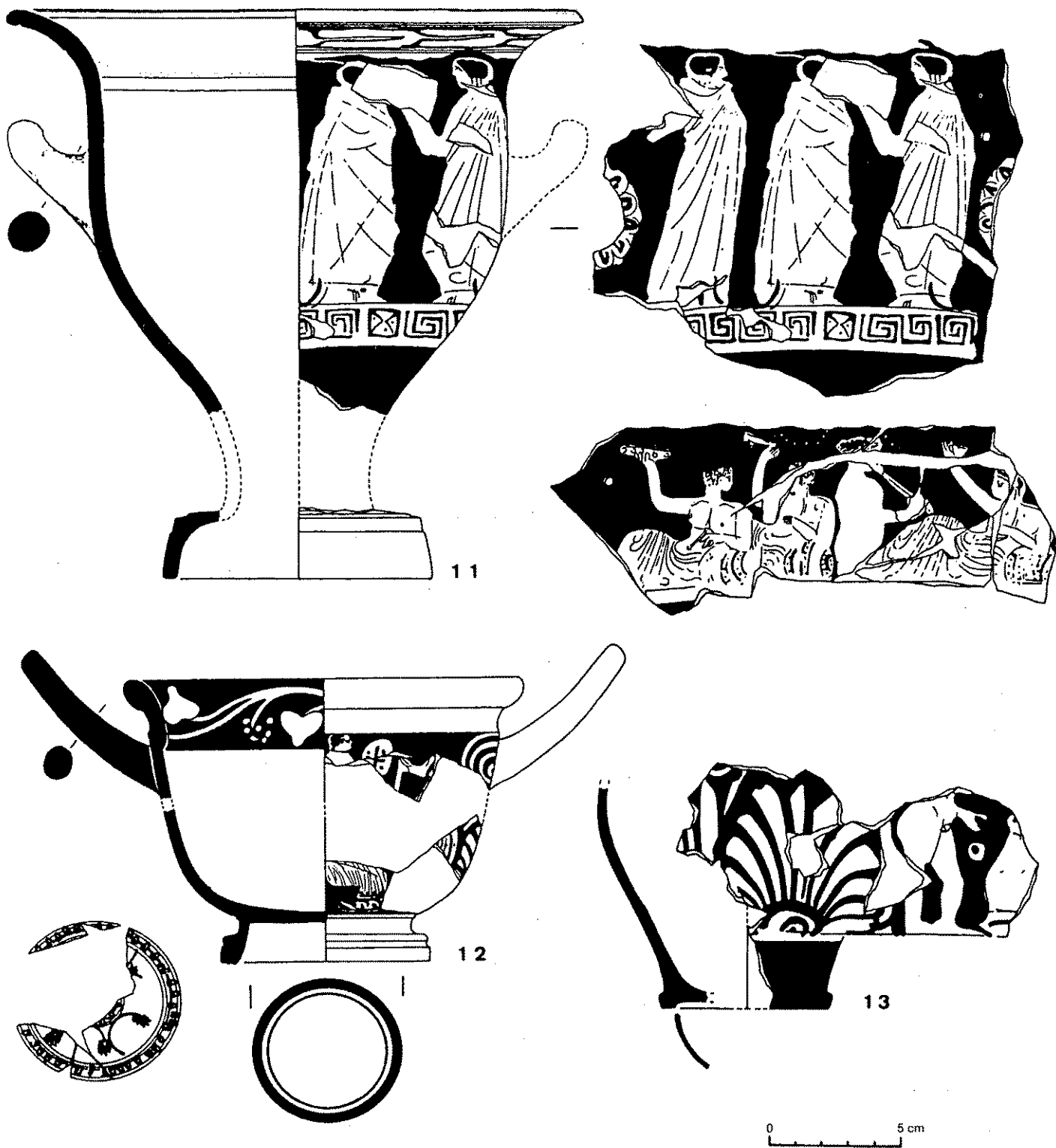
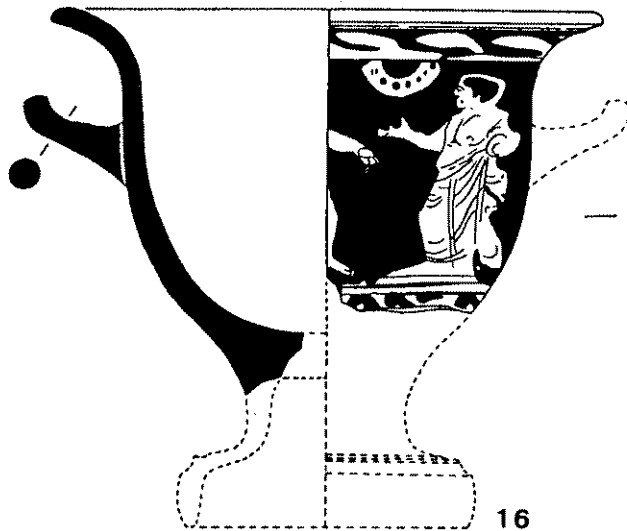
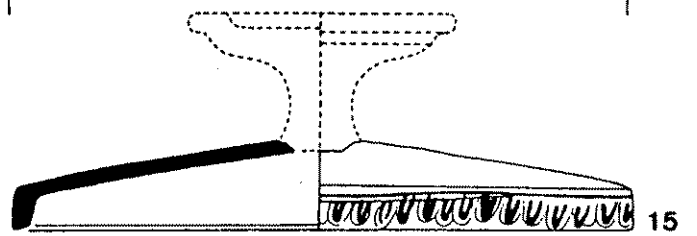
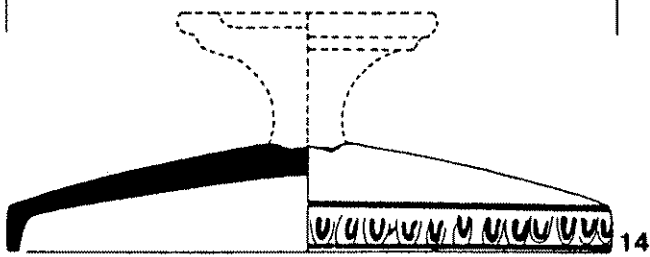

Figura 18. - Ceràmica àtica de figures roges: 17, *lekanis*; 20, *kylix*. Àtica de vernís negre: 18, Morel 2681a1; 23, Lamboglia 22. Protocampaniana: 19, Lamboglia 21; 21, *skyphos*; 25, Lamboglia 24B/25Ba. Campaniana A: 22, 24 i 26.



Figura 19. - Ceràmica grisa ibèrica: 27, 29 i 31, gerres; 28 i 30, vasos bicònics; 32, poal.

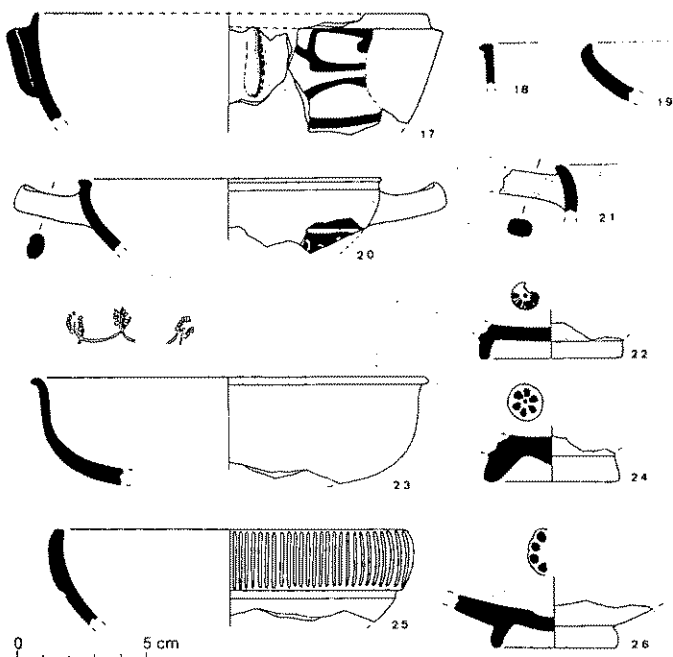

Figura 20. - Ceràmica grisa ibèrica: 33, 34, 35 i 36, bols; 38, copa; 39, vas; 37, ampolla. Ceràmica roja ibèrica: 40, àmfora; 41, vas gran.

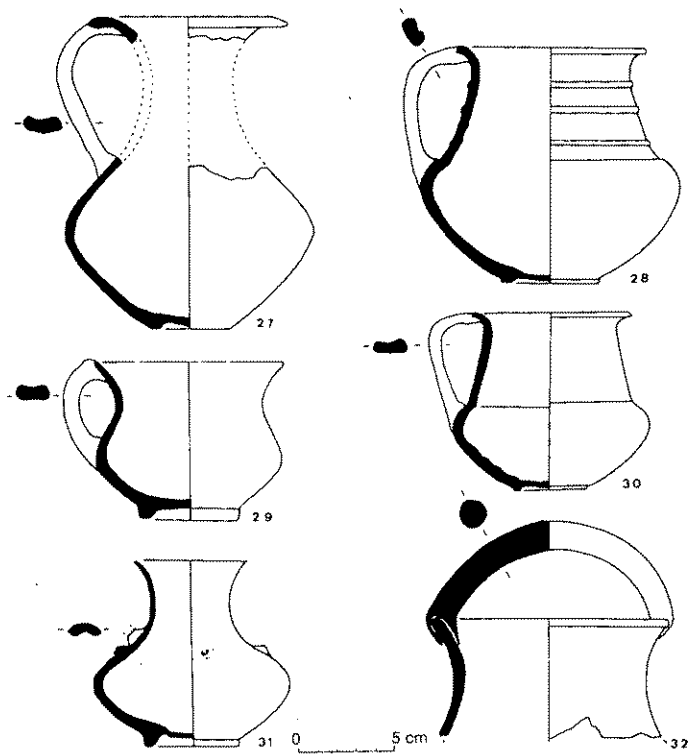

Figura 21. - Ceràmica roja ibèrica: 42 i 45, vas gran; 43, bol; 44 i 47, gerra; 46, copa de peu alt; 48, *kalathos*; 49, tapadora d'orelletes perforades; 50, vas bicònic.

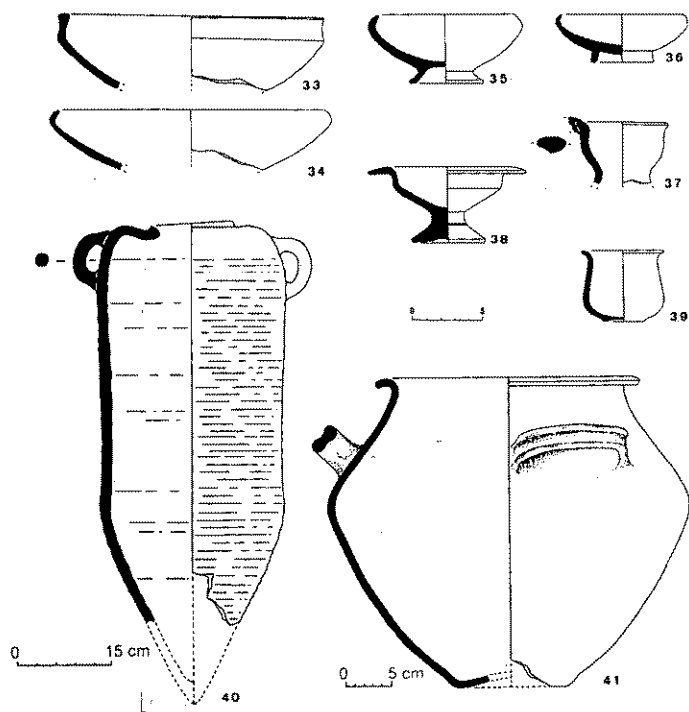

Figura 22. – Ceràmica feta a mà ibèrica: 51, vas; 52, tapadora; 53 i 54, urnes.

cions, s'intueix d'una gran complexitat.

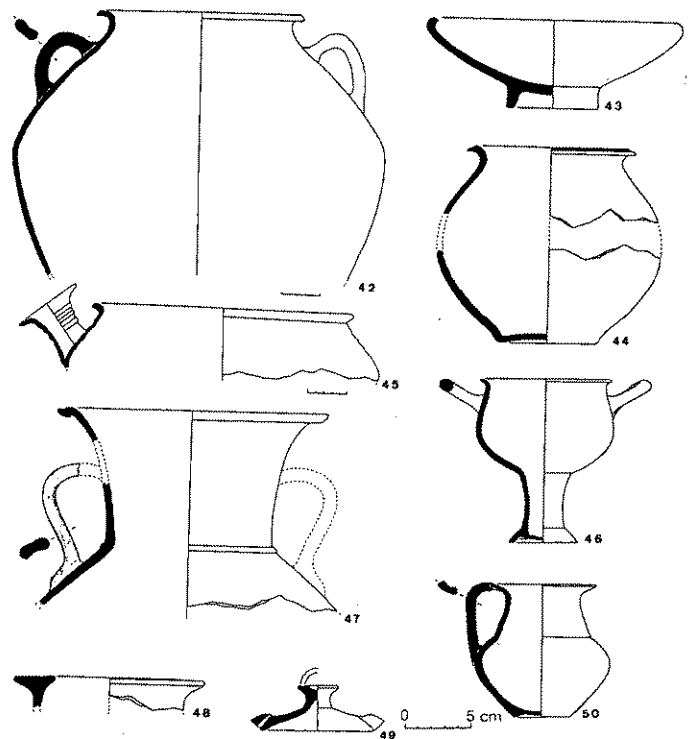
En l'estat actual dels nostres coneixements, la seqüència cronològica i de dinàmica estructural i cultural que ofereix el Turó del Montgròs és la següent:

1. Ocupació del Bronze final (segles X-IX aC). Primer assentament, escassament conegut i molt arrasat per l'ocupació ibèrica posterior.

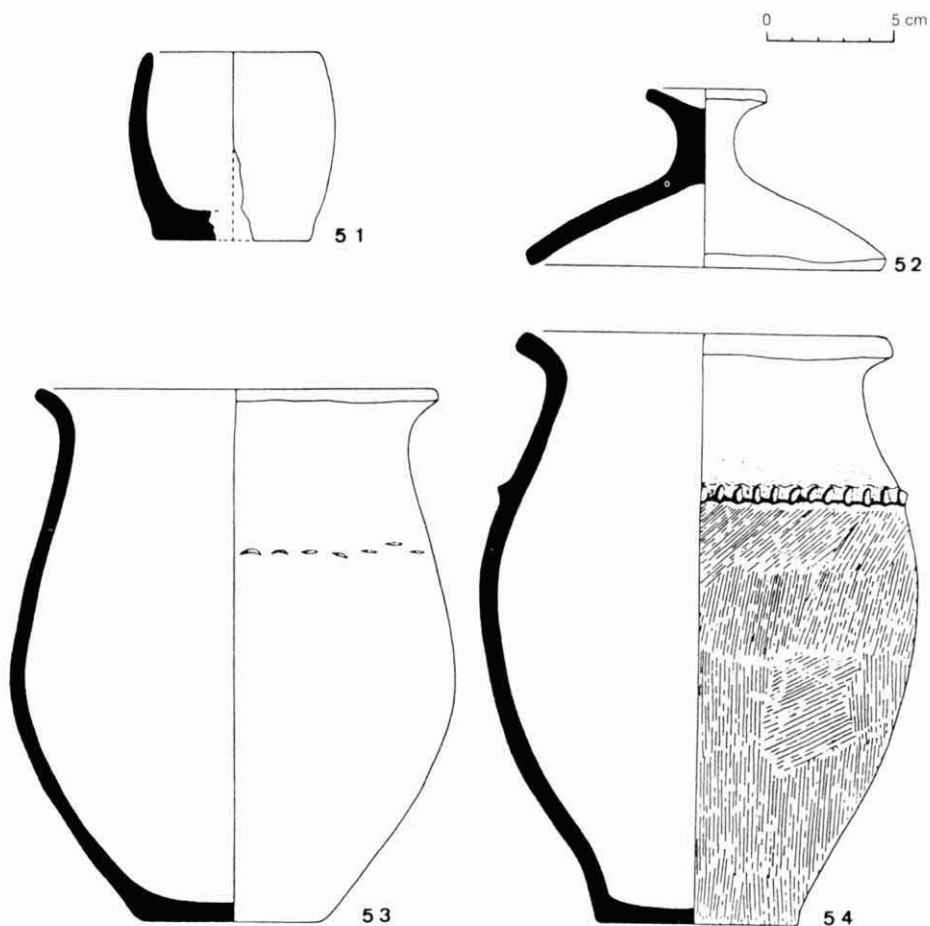
L'assentament en el Bronze final i en època ibèrica respon a un mateix patró; l'ocupació d'una península envoltada de penya-segats accessible únicament per un istme. Aquest patró, tanmateix, es repeteix en altres assentaments d'igual cronologia de l'àrea ausetana i respon a les necessitats de control i marcatge del territori, com veiem a l'Esquerda, en el Casol del Puig Castellet, a Can Caseta, el

Castell de Tona o el Clascar de Malla.

2. Ocupació ibèrica del segle V aC. Possiblement es construeix un primer complex fortificat amb un llenç llis de muralla que tanca l'istme i darrere del qual es troba un segon llenç paral·lel. Aquest tipus de parament s'identificaria amb les muralles arcaïques del segle V aC, com les d'Ullastret i del Molí d'Espígol (MALUQUER i altres, 1986, pàg. 66 i 67).

3. Ocupació ibèrica dels segles V-IV aC. Contemporàniament als llenços anteriors o més tardanament, es construeix un complex defensiu que consta d'un parament central llis, entrades principals en els extrems –defensades per bastions amb habitacions internes pels guàrdies (*phulacteria*)–, poternes i un fossat artificial folrat per un mur. Aquestes estructures defensives responen a les noves

tàctiques poliorcètiques gregues del final del segle V i primer quart del IV aC (ADAM, 1982). A mitjan segle IV aC s'incendia el recinte i s'abandona temporalment o, tal vegada, es redueix el sector ocupat.

4. Ocupació ibèrica del segle III aC. Durant aquest segle, la fortificació es restaura i es reforça, es construeixen dues torres externes i una de pseudo-circular interna defensant la porta sud, es tapien poternes i les portes dels *phulacteria*, es reforça el bastió amb un nou parament adossat i es protegeix l'entrada sud. S'adossen diverses cases a la cara interna de la muralla. A final del segle III o inici del II aC, pateix un violent incendi, que coincideix amb el moment d'inestabilitat arran de la Segona Guerra Púnica i el desembarcament dels romans a Empúries el 218 i, una mica més tard, la rebel·lió de les tribus del nord-est, entre les quals les fonts citen els ausetans, i la consegüent repressió de Cató a partir del 195 aC. (MARTÍNEZ GÁZQUEZ, 1974).

5. Ocupacions esporàdiques durant els segles II i I, que no han deixat testimoniatge d'habitat.

6. Possibles ocupacions esparses, en època medieval, reaprofitant les estructures defensives, possiblement en part visibles. Masia moderna.



Figura 23. – Cap masculí púnic de pasta vítria.



Figura 24. - Conjunt de dracmes (1-3) emporitans.



Figura 25. - Conjunt de divisors (4-8) emporitans.



Figura 26. - Metall i indústria òssia: 55, mànec de ganivet d'os; 56, 59 i 60, sivelles de cinturó de bronze; 57, mànec d'os; 58, fulla de llança de bronze; 61, fusaiola amb decoració incisa; 62, fibula de bronze.



Figura 27. - Ferro: 63, punyal i beina; 64, barra-passador; 65, polleuera de la porta sud; 66, punyal; 67, podall; 68, placa de la porta sud; 69, esperó; 70 a 73, claus de la porta sud.

BIBLIOGRAFIA

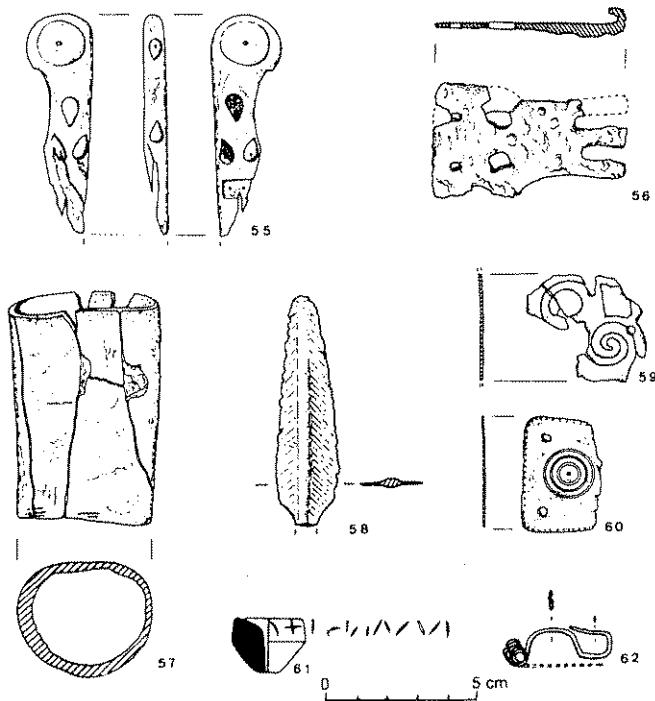
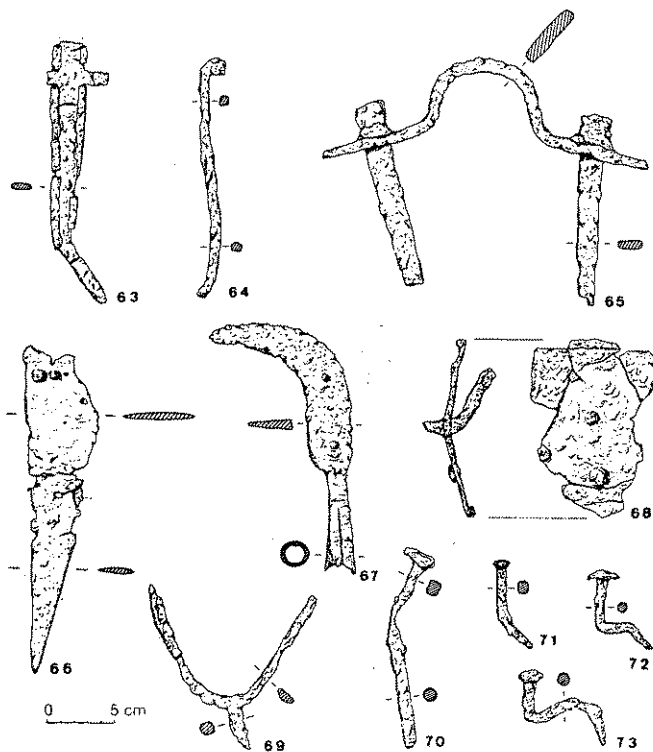
- ADAM, J.P. (1982), *L'architecture militaire grecque*, C.N.R.S., París.
- BARBERÀ, J., CAMPILLO, D., MIRÓ, C., i MOLIST, N. (1989), «Las inhumaciones infantiles y otros ritos en el poblado ibérico de La Peña del Moro de Sant Just Desvern», a *Cuadernos de Prehistoria y Arqueología Castellonenses*, 14, pàg. 161-171.
- BEAZLEZ, J.D. (1963), *Attic red figure vase-painters*. Oxford.
- BUSQUETS, P., DOMÍNGUEZ, A., i VILAPLANA, M. (1979), *Geologia d'Osona*. Escola Universitària de Mestres d'Osona, Barcelona.
- CAMPO, M. (1972), «Les divisores de drama emporitana», a *Acta Numismática*, II, pàg. 19-48.
- CUADRADO, E. (1978), «Fíbulas de La Tène en El Cigarralejo», a *Trabajos de Prehistoria*, 35 pàg. 307-326.
- CURA, M., i ROVIRA, J. (1976), «Consideracions sobre el poblament del Bronze Final de Merlés (Sant Pau de Pinós, Barcelona)», a *Cypsela* I, pàg. 101-104.
- GARLAN, M.Y. (1974), *Recherches de poliorcétique grecque*, París.
- KARLSSON, L. (1989), «Some notes on the fortifications of Greek Sicily», a *Opuscula Romana*, XVII, pàg. 77-90.
- LAMBOGLIA, N. (1952), «Per una classificazione preliminare della ceramica campana», a *Atti del I Congresso Internazionale di Studi Liguri*, 1950, Bordighera, pàg. 139-206.
- LÓPEZ, A., i ROVIRA, J. (1982a), «L'assentament del Bronze Final del Turó del Montgròs (el Brull, Osona)», a *Ausa*, X (102-104), pàg. 187-192.
- LÓPEZ, A., i ROVIRA, J. (1982b), «La fortificació ibèrica del Turó del Montgròs (el Brull, Osona): darreres novetats», a *Ausa*, X (102-104), pàg. 193-199.
- LÓPEZ, A., ROVIRA, J., i SANMARTÍ, E. (1982a), «Nous treballs a la fortificació del Turó del Montgròs (el Brull, Osona)», a *Informació Arqueològica*, 38, pàg. 36-39.
- LORENTZ SCRANTON, R. (1941), *Greek Walls*, Harvard University Press, Cambridge, Massachusetts.
- LUGLI, G. (1957), *La Tecnica edilicia romana*, Presso Giovanni Bardi.
- MALUQUER DE MOTES, J., HUNTINGFORD, E., MARTÍN, R., RAURET, A.M., PALLARÉS, R., i VILA, M. del V. (1986), *Arquitectura i urbanisme ibèrics a Catalunya*, Institut de Prehistòria i Arqueologia - Universitat de Barcelona.
- MARTÍNEZ GÁZQUEZ, J. (1974), *La campaña de Catón en Hispania*, Barcelona.
- MOLAS, M.D. (1984), *Els ausetans i la ciutat d'Ausa*, Osona a la Butxaca, 4, Vic.
- MOREL, J.P. (1969), «L'atelier des petites estampilles», a *Mélanges d'Archéologie et d'Histoire*, LXXXI.
- MOREL, J.P. (1981), *Céramique campanienne: les formes*, Bibliothèque des Écoles françaises d'Athènes et de Rome, Roma.
- MORRAL, E., NIETO, J., i MIQUEL, D. (1982), «Turó del Montgròs, el Brull», a *Les excavacions arqueològiques a Catalunya en els darrers anys*, I, Barcelona, pàg. 242-245.
- PALLARÉS, R. (1986), «Dos elements de filiació grega del segle IV aC a l'assentament ibèric

- del Castellet de Banyoles, Tivissa, Ribera d'Ebre», a *Actes del 6è. Col·loqui Internacional d'Arqueologia de Puigcerdà*, Puigcerdà, 1984. Institut d'Estudis Ceretans, Puigcerdà, pàg. 281-288.
- PERICOT, L. (1944), «El depósito de monedas ampuritanas de Puig Castellar», a *Ampurias*, VI, 1944, pàg. 303-327.
- PICAZO, M. (1977), *La cerámica ática de Ullastret*, Instituto de Arqueología y Prehistoria, Barcelona.
- RACHET, M.G. (1970), «L'architecture militaire dans le monde grec», a *Archéologie*, 34, pàg. 16-25.
- ROUILLARD, P. (1986), «Les fortifications préromaines de l'aire ibérique», a *Actes du I Colloque International dans l'Histoire politique, culturelle et sociale du monde grec*, Valbonne, 1982, C.N.R.S., Paris, 1986, pàg. 213-220.
- SANMARTÍ, E. (1973), «El taller de las pequeñas estampillas en la península Ibérica», a *Ampurias*, 35, pàg. 135-173.
- SANMARTÍ, E. (1979), *La cerámica campaniense de Emporion y Rhode*, Monografies Emporitanes, IV, Barcelona.
- SANMARTÍ, E., CASTAÑER, P., i TREMOLEDA, J. (1988), «La secuencia histórico-topográfica de las murallas del sector meridional de Emporion», a *Madrid Mitteilungen*, 19, pàg. 191-200.
- SPARKES, B.A., i TALCOTT, L. (1970), *Black and plain pottery of the vi th and iv th. centuris B.C.*, The Atenian Agora, XII, Princeton.
- TREZINY, H. (1986), «Les techniques grecques de fortification et leur diffusion à la périphérie du monde grec d'Occident», a *La fortification dans l'histoire du monde grec, I Colloque International dans l'histoire politique, culturelle et sociale du monde grec*, Valbonne, 1982. C.N.R.S., Paris, pàg. 185-200.
- TOISTIROV, V.P. (1986), «La fortification comme source pour l'histoire du Bosphore antique» a *La fortification dans l'histoire du monde grec, I Colloque International dans l'histoire politique, culturelle et sociale du monde grec*, Valbonne, 1982. C.N.R.S., Paris, pàg. 167-178.
- TRÍAS, G. (1967-68), *Cerámicas griegas de la península Ibérica*, The William Bryant Foundation, València, vol. I i II.
- VALL de PLA, M.A. (1969), «La cabeza en pasta vítrea del poblado ibérico de "Covalta" (Albaida-Valencia)», a *Papeles del Laboratorio de Valencia*, 6, València, pàg. 101-112.
- VILLARONGA, L. (1967), *Las monedas de Arse-Saguntum*, Barcelona.
- VILLARONGA, L. (1987), *Numismática antigua de Hispania. Iniciación a su estudio*, Barcelona.