

Ensayo de clasificación de un estilo de cerámica de Occidente: los vasos pseudojonios pintados

Por MICHEL PY¹

I. GENERALIDADES

La *cerámica griega de Occidente* comprende el conjunto de las producciones de la Galia mediterránea que presentan ya sea una forma y una técnica imitadas de las cerámicas griegas, ya sea únicamente una técnica heredada de las aportaciones griegas en Occidente, equipando a una forma que puede colocarse dentro de otras tradiciones.²

Los vasos griegos de Occidente tuvieron una amplia difusión en la Provenza, el Languedoc y el Ampurdán. Pertenecen asimismo a varios estilos diferentes, para los que proponemos la clasificación siguiente:

1. *Cerámica pseudojonía pintada:*

Esta categoría, objeto del presente trabajo, imita la pasta y la pintura de los vasos griegos orientales del tipo jonio a bandas. En un primer momento, sus for-

mas son las de la cerámica jonia corriente. Más tarde, a partir del último tercio del siglo VI se produce un préstamo de formas áticas y de formas indígenas.

2. *Cerámica gris arcaica:*

Esta cerámica, llamada a veces «gris monocroma», «bucchero gris» o «pseudofocense», es de origen griego oriental. Fue precozmente imitada en el sur de la Galia, singularmente en la Provenza,³ en el valle bajo del Hérault⁴ y probablemente también en la región de Narbona.

3. *La cerámica «subgeométrica rodaniense»:*

Su difusión se limita al valle bajo del Ródano y al Languedoc oriental. Es un estilo de aparición más tardía (no se da

1. Este artículo fue redactado en 1970 y puesto al día en 1977. Agradecemos al Dr. don Enrique Sanmartí la traducción al castellano de nuestro original francés.

2. Sobre el conjunto del problema de las cerámicas griegas de Occidente se consultará: F. VILLARD, *La céramique grecque de Marseille*, París, 1960; F. BENOIT, *Recherches sur l'hellénisation du Midi de la Gaule*, Aix-en-Provence, 1965; CH. LAGRANDE, *La céramique «pseudoionienne» dans la basse vallée du Rhône*, en *Cahiers Rhodaniens*, X, 1963, págs. 37-82; M. PY, *La céramique grecque de Vauvage et sa signification*, en *Cahiers Ligures de Préhistoire et Archéologie*, t. 20, 1971, págs. 5-153; ÍD., *Les oppida de Vauvage, fouilles 1958-1968*, tesis de 3.º ciclo, Montpellier, 1972, págs. 596-658; ÍD., *Problèmes de la céramique grecque d'Occident en Languedoc oriental durant le période archaïque*, en *Symposio Internacional de Colonizaciones*, Barcelona, 1974, págs. 159-182.

3. Ver BENOIT, *Recherches...*, citado, y la reciente tesis de C. ARCELIN, *La céramique grise archaïque en Provence*, Aix-en-Provence, 1975.

4. Propuesta por A. NICKELS, en *Mélanges de l'École Française de Rome*, t. 88, 1976, 1, pág. 145.

antes del extremo final del siglo VI, incluso no antes de los inicios del siglo V probablemente) que mezcla íntimamente tanto la tradición griega como las aportaciones indígenas en lo que se refiere a sus formas y a los motivos exuberantes de su decoración pintada.⁵

4. *La cerámica pseudoática:*

La cerámica pseudoática se fabricó en Marsella y copia fielmente las formas, las decoraciones y las características técnicas de la cerámica ática de barniz negro de fines del siglo V y de la primera mitad del siglo IV a. de J. C.⁶

5. *La cerámica común de pasta clara:*

Es una cerámica sin pintura, que comprende esencialmente formas de origen griego.

6. *Las ánforas y los morteros de Marsella:*

Se caracterizan por poseer una pasta sumamente micácea.

Hemos elegido proponer aquí un intento de clasificación de las formas más usuales del primero de estos estilos, sin tener demasiado en cuenta los documentos excesivamente raros o locales. El carácter aún limitado de los estudios de este tipo de material, a menudo conocido de poco, no permite tener una visión de conjunto lo suficientemente amplia para poder intentar establecer una clasificación exhaustiva. Cuando menos este primer

ensayo, debido a las aportaciones complementarias que reclama, suscitará sin duda la publicación de un mayor número de documentos.

Con el objeto de establecer el inventario de las formas, hemos utilizado los trabajos aparecidos sobre las excavaciones del valle bajo del Ródano, de Marsella, Saint-Blaise, La Couronne, Istres (Bouches-du-Rhône); le Pègue (Drôme), Gaujac, Saint-Laurent-de-Carnols, Roque-maure, Montfaucon (Gard), La Roque de Fabrègues, La Monédière, Pézénas (Hérault), Mailhac, Pech-Maho, Peyrac-de-Mer (Aude), Elne, Ruscino (Pyrennées-Orientales) y Ullastret (Ampurdán, Cataluña), para citar tan sólo los más importantes.

Hemos completado la investigación bibliográfica mediante el examen exhaustivo del material de un cierto número de yacimientos. De tal manera, hemos analizado a fondo los hallazgos realizados en Mauressip, la Liquière, La Font du Coucou, Roque de Viou, Nages, Nimes, Le Marduel, Villevieille (Gard), Lattes, Substantion, Ambrussum, Ensérune (Hérault) y Ampurias (Ampurdán, Cataluña).

Tocamos con ello, a través de estos yacimientos, dos grandes áreas culturales y económicas: el área rodaniense y el área ibérica. A la primera pertenecen la Provenza, el valle bajo del Ródano, el Gard y el Hérault oriental hasta el macizo de La Gardiole, y a la segunda le atribuimos el valle bajo del Hérault, el Bittérois, la región de Narbona, el Rosellón y la Cataluña peninsular.

Estas dos áreas tienen cada una de ellas una producción particular de cerá-

5. BENOIT, *Recherches...*, citado; CH. LAGRANDE y J. P. THALMANN, *Les habitats protohistoriques du Pègue*, Grenoble, 1973.

6. Sobre este taller particular actualmente atribuido sin ningún género de dudas a Marsella gracias a análisis de pasta, cf. PY, *La céramique grecque de Vaunage...*, citado, págs. 67 a 70.

mica griega de Occidente, cuya originalidad es particularmente patente en lo que concierne a las cerámicas grises y a las pintadas. Sobre esta última categoría las influencias ibero-púnicas son muy intensas (vasos pintados «al ocre», cerámica pintada «ibero-languedociana») hasta tal punto que la cuestión queda planteada hoy en día en saber si las series pintadas propias del Languedoc occidental no se encuentran más inmersas en la tradición púnica que en la griega.⁷

No obstante, se encuentran tanto en el área rodaniense cuanto en la ibérica un buen número de trazos comunes. Esta unidad evidente en ciertos estilos (particularmente en el estilo pseudojonio pintado) es debido a la difusión en toda la región considerada de los productos del gran centro foceo marsellés y de su zona de influencia inmediata, relacionada y completada por sus colonias occidentales, Agde y Ampurias desde el siglo VI antes de J. C.

II. CARACTERÍSTICAS TÉCNICAS DEL ESTILO PSEUDOJONIO PINTADO

Se trata de una cerámica de pasta clara, cuyos tonos varían del amarillo pálido al rosa con todos los matices intermedios, a veces incluso sobre una misma pieza. La dureza de la pasta, su aspecto sonoro y su homogeneidad varían igualmente (en particular por razones de conservación) y no se deben tener en cuenta a la hora de determinar este estilo.

La arcilla es casi siempre micácea, y este elemento parece ser a menudo uno de los componentes naturales de la tierra empleada más que un desgrasante añadido. Las parcelas de mica son la mayoría de las veces blancas, aunque a veces son también doradas. Su talla va desde el «polvo de mica» (hasta 0,1 mm.) a la mica fina (0,5 mm.) o a la mica mediana (1 mm.). La pasta puede contener también impurezas blancas (calcáreas), negras o rojas (nódulos ferruginosos), siendo esto último particularmente propio de las arcillas massaliotas.

La cubierta, muy raramente aplicada

por inmersión, se da casi siempre a pincel, por lo cual, gran número de veces, únicamente la parte interna posee cubierta. Se trata de una pintura dada de una sola vez sobre la pasta sin engobe.⁸

La dureza de la pasta y la resistencia de la cubierta dependen en gran parte de las condiciones a las que estuvo sometido el vaso bajo tierra. Los vasos conservados en medios ácidos presentan una pasta blanda y una pintura borrada o escamosa; en cambio, las piezas halladas en tierras calcáreas o básicas aparecen más duras y sonoras, y su pintura más brillante y resistente. Será necesario no tomar en cuenta estos criterios para la determinación de un estilo, ni apoyarse en ellos para establecer la existencia de variantes.

El color de la pintura varía del rojo al negro, con todos los matices intermedios (rojo, castaño-rojo, anaranjado, rojo vinoso, ocre, pardo-amarillo, pardo-negro y negro), siendo los tonos intermedios los más frecuentes.

7. Ver sobre este asunto la interesante ponencia de Y. SOLIER, *La cultura ibero-languedocienne aux VI^e, V^e siècles*, en *Ampurias*, t. 38-40, *Simposi Internacional: Els orígens del món ibèric*, Barcelona-Empúries, 1977, Barcelona, 1976-78, págs. 211-264.

8. Para la definición de los términos, ver M. F. LAMBRINO, *Les vases archaïque d'Histria*, Bucarest, 1938, pág. 362 y sigs.

Los vasos pueden estar total o parcialmente pintados, o también pueden presentar bandas o motivos simples. Entre estas últimas decoraciones se encuentran las lágrimas verticales, las ondulaciones más o menos regulares y también las rosetas de puntos.

Nota:

Ciertas formas de vasos pseudojonios pintados tienen una pasta que tiende ha-

cia el gris, al gris-beige, al gris-amarillo o al gris claro. Resulta difícil decidir si estas piezas pertenecen al estilo pseudojonio pintado o a la cerámica gris monocroma, tanto más cuanto que todos los tonos intermedios de la pasta se dan en los dos estilos.

Por ello señalaremos, cuando convenga, la existencia de estas variantes de pasta gris, limitándonos a los casos en los que estas variantes sean frecuentemente documentadas.

III. CLASIFICACIÓN DE LAS FORMAS

Para clasificar las formas de la cerámica pseudojonio pintada hemos adoptado el método tipológico que atribuye un número arábigo a cada forma de vaso: es éste, por ejemplo, el tipo de numeración empleado hasta ahora para las cerámicas de barniz negro.⁹

Por lo que concierne a las variantes de una forma, las numeramos del mismo modo con cifra arábigo siguiendo el número principal; por ejemplo: variante 20/1, 21/2, etc.

Forma 1

Copa de dimensiones medianas o pequeñas, recipiente bajo, pie cónico alto y estrecho, pared gruesa, borde de labio inclinado y asa de perfil poco elevado, correspondiente al tipo jonio B 2 de Vallet y Villard,¹⁰ o a la clase Atenas 1104.¹¹ Presentamos ilustrados dos ejemplos de estos

prototipos de importación, provenientes de Ampurias (fig. 1, n.º 1 y 2) (Museo Arqueológico de Barcelona, números 726 y 748).

Los ejemplares griegos de Occidente que imitan fielmente a estos prototipos son comunes desde los Alpes a Cataluña a lo largo del segundo y tercer cuartos del siglo VI a. de J. C., y bastante más raros durante el último cuarto de dicho siglo, con variaciones de detalle según la época. Muchos de estos vasos, con pasta amarilla y pintura roja, o con pasta grisácea y pintura negra, son de fabricación marselesa (técnicas 2 y 4 de F. Villard). He aquí algunos ejemplos de copas de forma 1 con pasta amarilla.

Figura 1, n.º 3: Castelnau, inv. CAST. i. 21. Pasta fina blanda, homogénea, rayable con la uña, que deja rastros al tacto; color amarillo claro, superficie alisada; pintura borrada muy delgada, dada a pincel, de color

9. N. LAMBOGLIA, *Per una classificazione preliminare della ceramica campana*, en *Attes del Iº Congrès International d'Études Ligures*, Bordighera, 1950 (1952), págs. 139-206; J. P. MOREL, *La céramique à vernis noir du Forum romain et du Palatin*, París, 1965; J. P. MOREL, *L'atelier des petites estampilles*, en *Mélanges de l'École Française de Rome*, t. 81, 1969, págs. 59-117.

10. G. VALLET y F. VILLARD, *Megara Hyblaea, V, Lampes du VIIº siècle et chronologie des coupes ionniennes*, en *Mélanges de l'École Française de Rome*, t. 67, 1955, pág. 23.

11. B. A. SPARKES y L. TALCOTT, *The Athenian Agora, XII, Black and Plain Pottery of the 6th, 5th, and 4th centuries B. C.*, Princeton, 1970, I, pág. 89, y II, n.º 378-385.

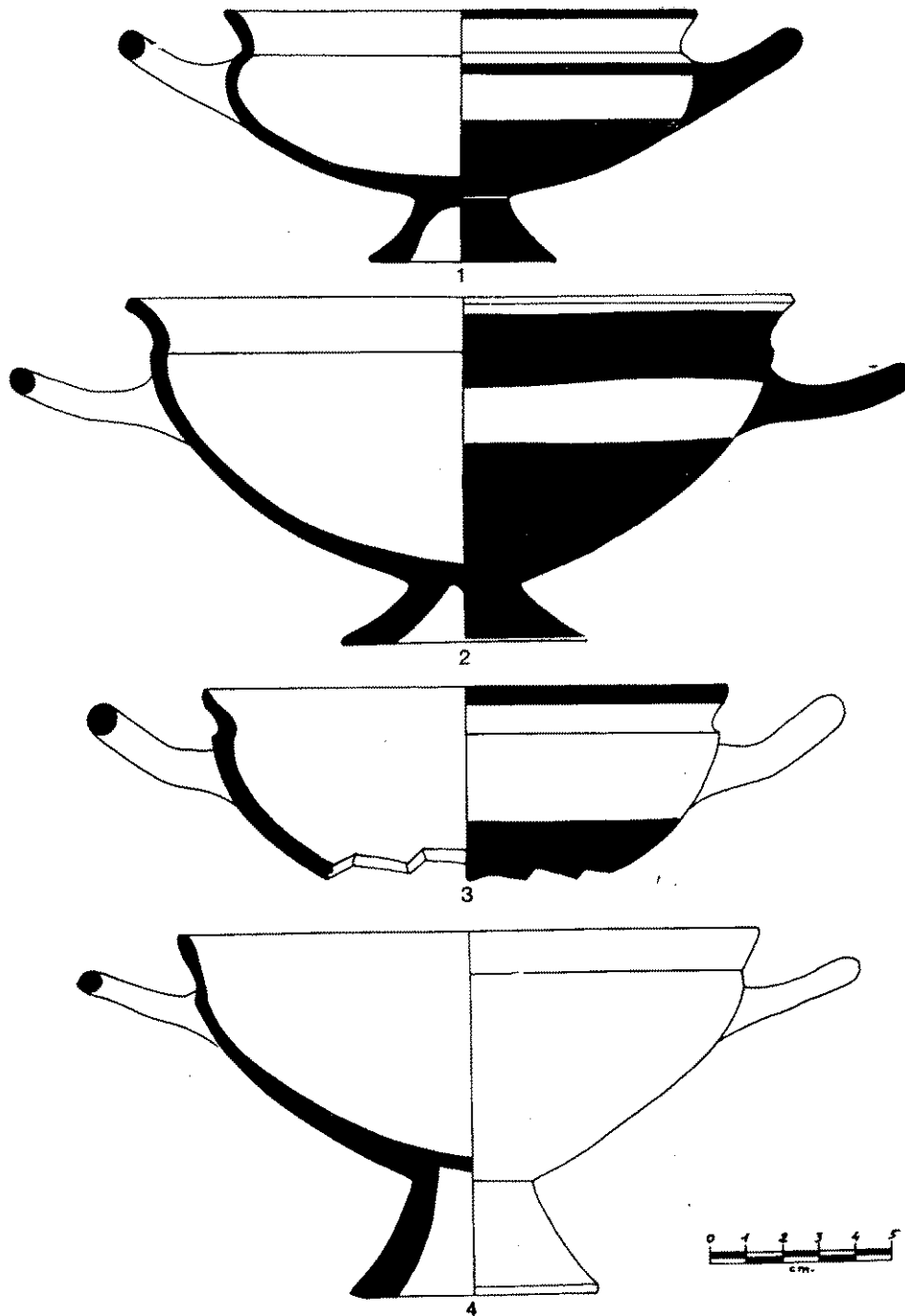

Fig. 1. — Cerámica griega de Occidente: forma 1 (n.º 3 y 4) y prototipo griego oriental (n.º 1 y 2).

pardo apagado. Desgrasante de polvo de mica blanco.

Figura 1, n.º 4: Marsella, La Major, XII. E. 25. Pasta amarilla micácea; pintura pardo-roja (técnica 1 de Marsella).¹²

Figura 2, n.º 5: Lattes, inv. LAT. i. 279. Pasta ocre tendente al amarillo, fina, homogénea, rugosa al tacto, bastante dura, rayable con la uña. Superficie alisada, pintura poco espesa, dada a pincel, borrada según zonas, de color naranja. Fina mica blanca.

Figura 2, n.º 8: Ensérune, inv. 65-529. Pasta amarillo-ocre, fina, dura, homogénea, ligeramente arenosa, rayable con la uña, aunque presente roturas limpias. Pintura espesa y resistente, que presenta marcas del pincel, de color pardo-mate. Polvo de mica blanco.

Esta forma de copa existe también con pastas grises o tendentes al gris:

Figura 2, n.º 6: Bessan, La Monédière, 73, II, fosa. Pasta bastante dura de color uniformemente gris. Toda la superficie cubierta por una pintura gris negra.¹³

Figura 2, n.º 7: *Oppidum* de La Liquière, fase II. Pasta gris-claro, ligeramente vacuolada, fina, blanda; trazas de pintura gris borrada.¹⁴

Forma 2

La forma 2 es producto de la evolución de la copa pseudojonía de imitación B 2, influenciada por las importaciones áticas de la segunda mitad del siglo VI (copas de los Pequeños Maestros) y de fines del mismo siglo (copas áticas del tipo C).

Esta forma se caracteriza por un labio cuyo perfil externo está incurvado, por un

realzamiento del perfil de las asas y por el engrosamiento del pie. Se la encuentra desde el 550 hasta el 475 aproximadamente. Ofrecemos aquí seis ejemplares de pasta gris:

Figura 3, n.º 9: Ensérune, inv. S' 146. Pasta fina, arenosa, semidura, homogénea, rayable con la uña, presenta roturas limpias. Color ocre-rosa, superficie alisada. Pintura borrada, poco espesa, dada a pincel, rojo-mate. Desgrasante de fina mica blanca.

Figura 3, n.º 10: Nimes, Mont Cavalier, Sondeo 1/1974, estrato 5. Arcilla beige-claro, homogénea, sin desgrasante aparente. Pintura pardo-negra de reflejo metálico.

Figura 3, n.º 11: La Font du Coucou, excavación C 1/1970, estrato 4. Inv. C 35 y C 46. Pasta fina, homogénea, semidura, rayable con la uña, deja rastros al tacto, de color amarillo-ocre; superficie alisada. Pintura escamosa, delgada, dada a pincel, de color anaranjado y aspecto liso. Fina mica blanca.

Figura 3, n.º 12: Montfo, colección Coulouma. Universidad Paul Valéry, Montpellier, inv. B 11. Pasta fina, dura, rayable con la uña, amarilla-ocre. Pintura espesa, escamosa, roja en el exterior y negra en el interior, aspecto mate. Polvo de mica blanca.

Figura 4, n.º 13: Ensérune, inv. S' 144. Pasta fina, semidura, foliácea, provista de roturas limpias, de color amarillo-ocre. Pintura escamosa, poco espesa, dada a pincel, de color ocre y de aspecto mate. Polvo de mica blanca.

Figura 4, n.º 15: Bessan, La Monédière, 73, II, fosa. Pasta blanda, de color amarillo, finamente micácea. Interior y exterior del vaso enteramente cubierto de pintura roja, muy espesa, pero frágil.¹⁵

12. Ver VILLARD, *La céramique grecque de Marseille*, citado, láms. 33, n.º 1, y 56, n.º 3.

13. A. NICKELS y P. GENTY, *Une fosse à offrande du VI^e siècle avant notre ère à la Monédière, Bessan, Hérault*, en *Revue Archéologique de Narbonnaise*, VII, 1974, pág. 43, n.º 2.

14. Cf. F. y M. PY, *Les amphores étrusques de Vaunage et de Villevieille*, en *Mélanges de l'École Française de Rome*, t. 86, 1974, I, pág. 209, fig. 4, n.º 12.

15. NICKELS y GENTY, *Une fosse à offrande...*, citado, pág. 41, n.º 4.

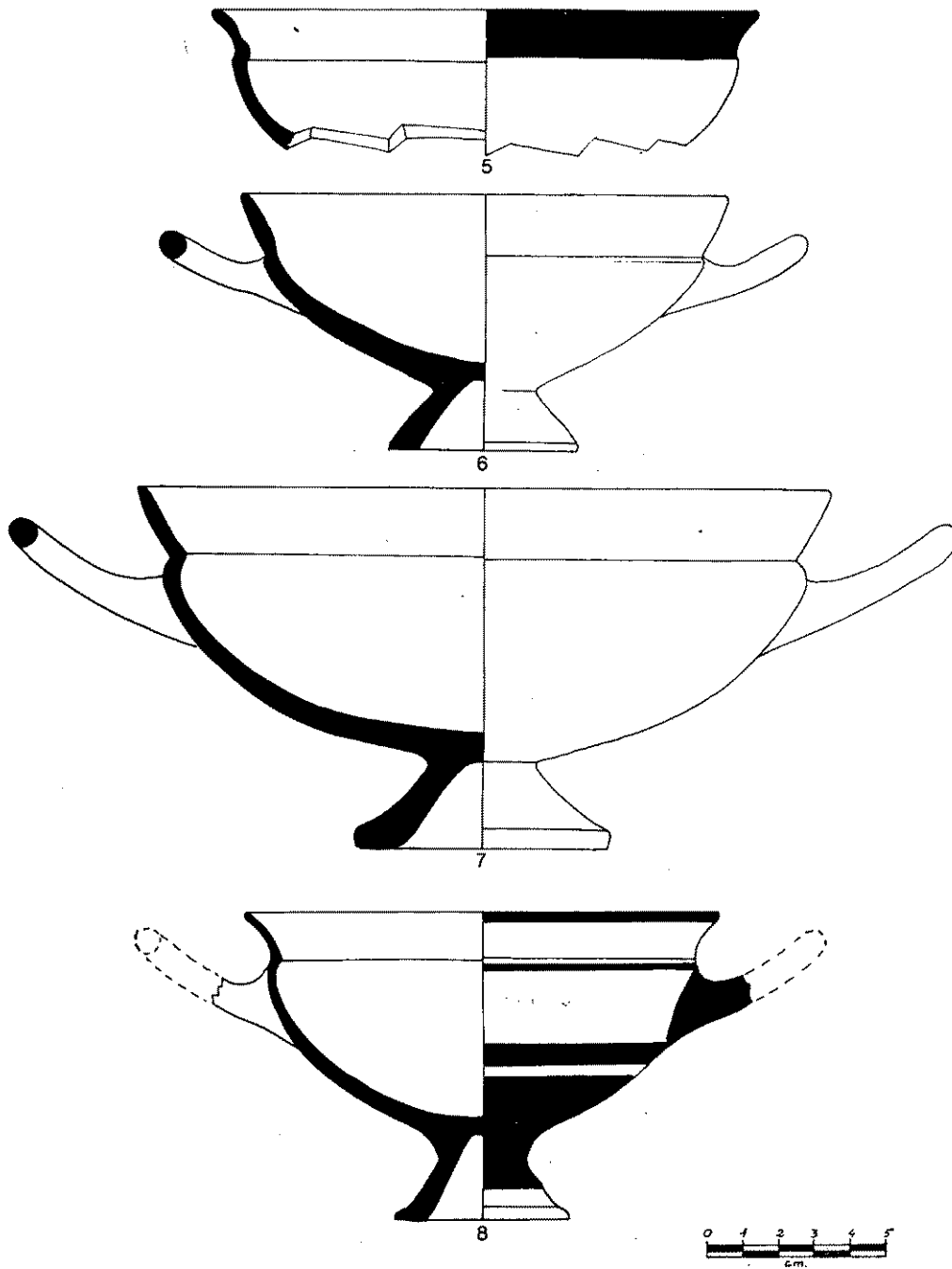

Fig. 2. — Cerámica griega de Occidente: forma 1.

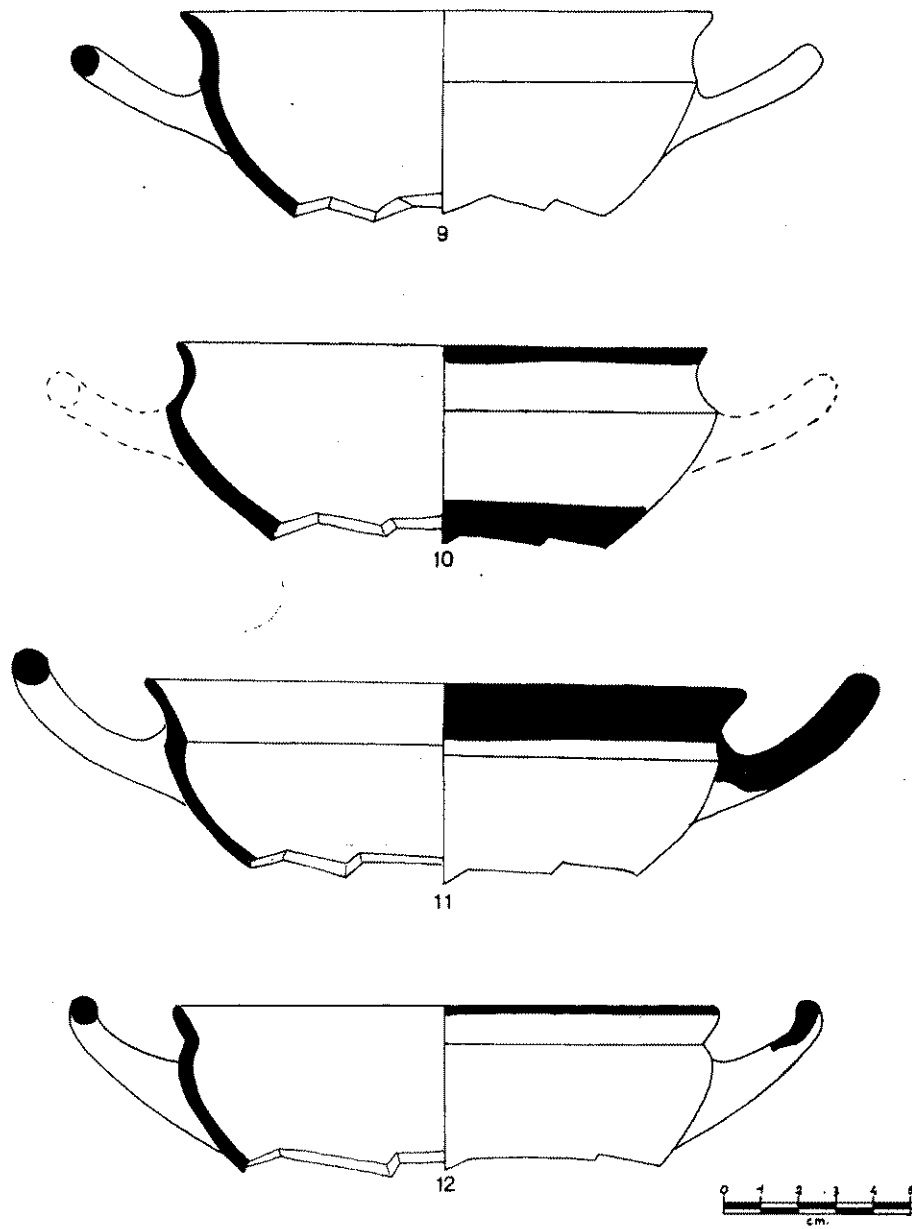

Fig. 3. — Cerámica griega de Occidente: forma 2.

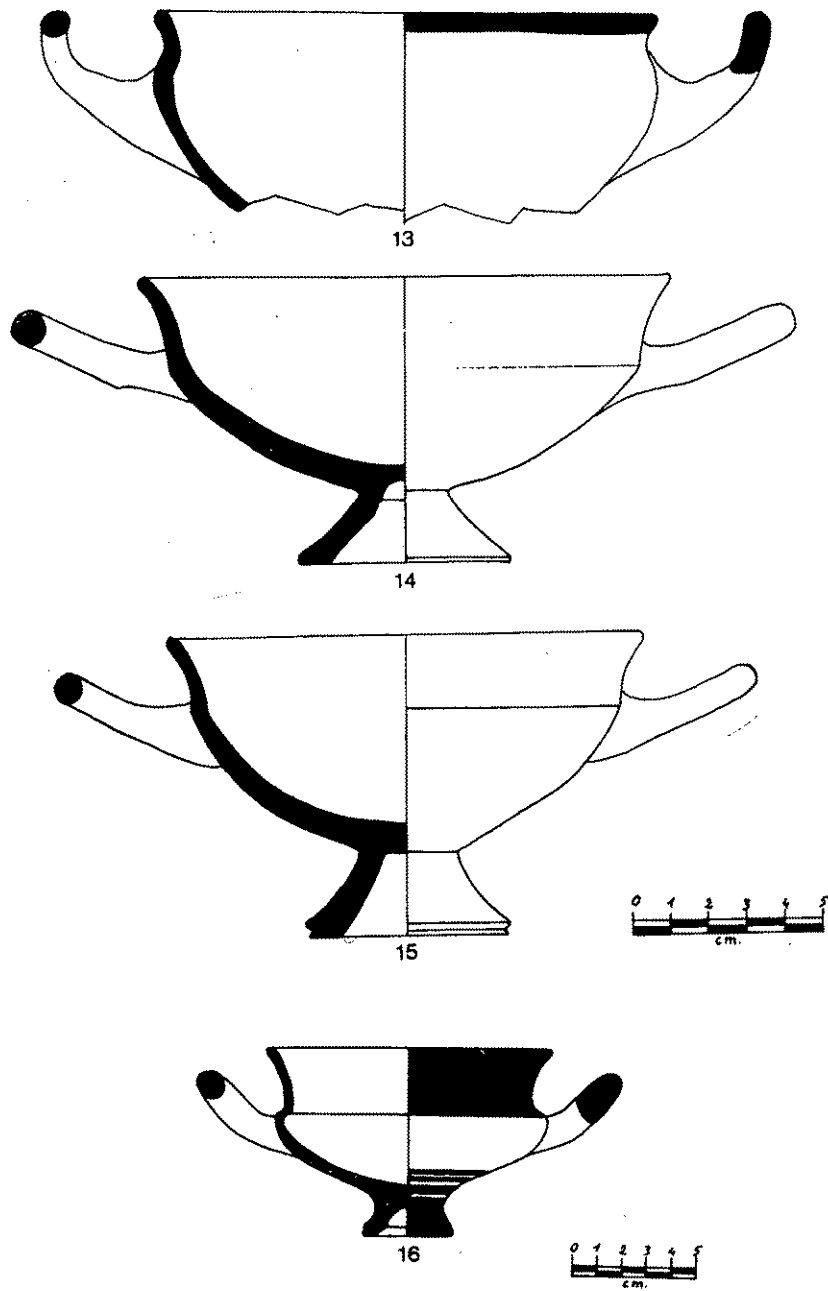

Fig. 4. — Cerámica griega de Occidente: forma 2 (n.º 13-15) y forma 3 (n.º 16).

Esta forma de vaso existe también, en la segunda mitad del siglo VI a. de J. C. en pasta gris. Así la pieza siguiente:

Figura 4, n.º 14: Bessan, La Monédière, 73, II, fosa. Pasta blanda de color gris con un desgrasante microscópico de gránulos negros y de parcelas de mica. Pintura negra muy frágil que cubre todo el vaso.¹⁶

Forma 3

A las copas cuya forma imita el prototipo jonio B 2 (forma 1), y a las copas derivadas de este prototipo bajo la influencia de las copas áticas (forma 2), les sucede en el siglo V la copa *de tradición B 2*, evolución de ámbito rodaniense que no posee más que lejanas relaciones con las importaciones originarias.

Esta forma se caracteriza por tener un labio alto e incurvado, un recipiente bastante bajo de perfil cónico, un pie alto y moldurado y asas muy realzadas.

La copa pseudojonio de la forma 3 aparece probablemente en el curso de la primera mitad del siglo V a. de J. C.¹⁷ Desaparece poco después del año 400, cuando es substituida por el kylix de pie bajo de la forma 26 (*infra*). No conocemos ejemplares de este tipo en la región ibérica. He aquí cinco ejemplos:

Figura 4, n.º 16: La Pègue; pasta amarillenta, poco micácea; pintura negruzca con estrías. Cf. F. Benoît, *Recherches...*, citado, lám. 35, n.º 6.

Figura 5, n.º 17: La Pègue, sondeo VIII. Cf. Ch. Lagrand y J. P. Thalmann, citado, lám. XIV, n.º 1.

Figura 5, n.º 18: Nimes, Mont Cavalier, sondeo 2/1974, estrato 3. Pasta rosada en el interior del corte, amarilla-beige en la superficie, fina mica blanca, pintura roja luciente.

Figura 5, n.º 19: Nimes, Mont Cavalier, sondeo 2/1974, estrato 3. Pasta amarilla clara, mica blanca e inclusiones calcáreas, pintura pardo-violácea, metalizada.

Figura 5, n.º 20: Nimes, Mont Cavalier, sondeo 2/1974, estrato 2. Pasta amarilla-beige, fina, dura; pintura roja-anaranjada a pardo-negra, luciente según zonas, espesa, resistente.

Forma 4

Pequeña copa, probablemente derivada de la forma 2, con decoración lograda a base de lágrimas verticales combinando con bandas, en la parte exterior sobre el recipiente. Esta forma es bastante infrecuente. La conocemos, en el departamento del Gard, en Villevielle¹⁸ y en Mauressip y en el del Hérault, en Ensérune y en La Moulinasse. Señalemos que en España existen copas parecidas.¹⁹ Su cronología parece que debe ser fijada en el siglo V y quizás en los inicios de la siguiente centuria.

Figura 6, n.º 21: Ensérune, inv. S 150. Pasta fina, dura, homogénea, que presenta fracturas limpias. Color amarillo, superficie alisada. Pintura borrada, poco espesa, de color negro y aspecto luciente. Polvo de mica blanca.

16. NICKELS y GENTY, *Une fosse à offrande...*, citado, pág. 41, n.º 7.

17. En Le Pègue se ha fechado sin duda algo demasiado alto el nivel donde se halla toda una serie de copas de este tipo (520-480 a. de J. C.; cf. LAGRAND y THALMANN, *Les habitats protohistoriques...*, citado, pág. 61). Esta forma de copa parece, en efecto, suceder a la forma 2 después del primer cuarto del siglo VI.

18. M. PY y C. TENDILLE, *Villevielle antique, Gard*, tercer cuaderno de la *Association pour la Recherche Archéologique en Languedoc Oriental*, Caveirac, 1975, pág. 122, fig. 61, n.º 4.

19. Por ejemplo D. FLETCHER, E. PLA y J. ALCACER, *La Bastida de les Alcuses*, II, Valencia, 1969, pág. 41, fig. 5, y pág. 113, fig. 6.

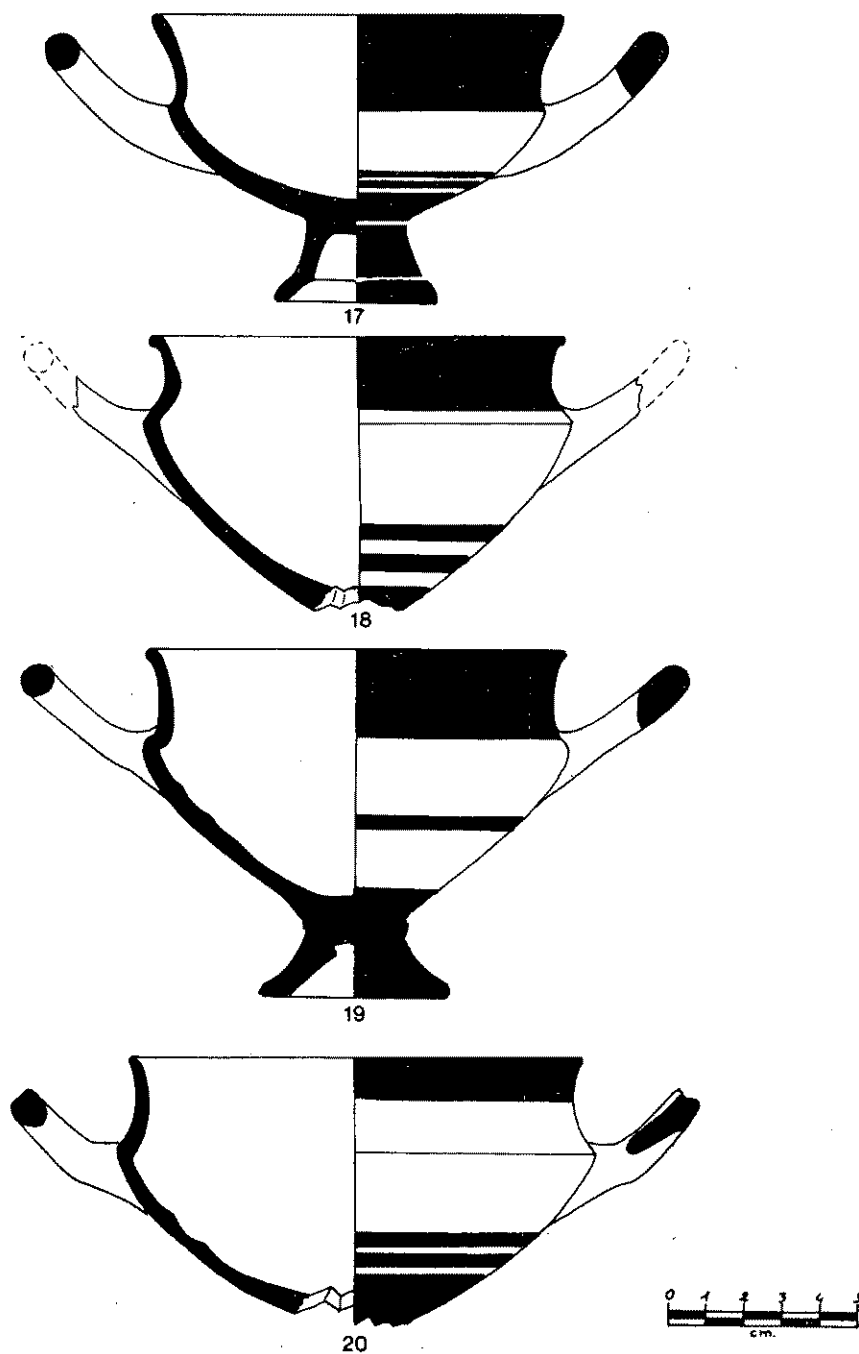

Fig. 5. — Cerámica griega de Occidente: forma 3.

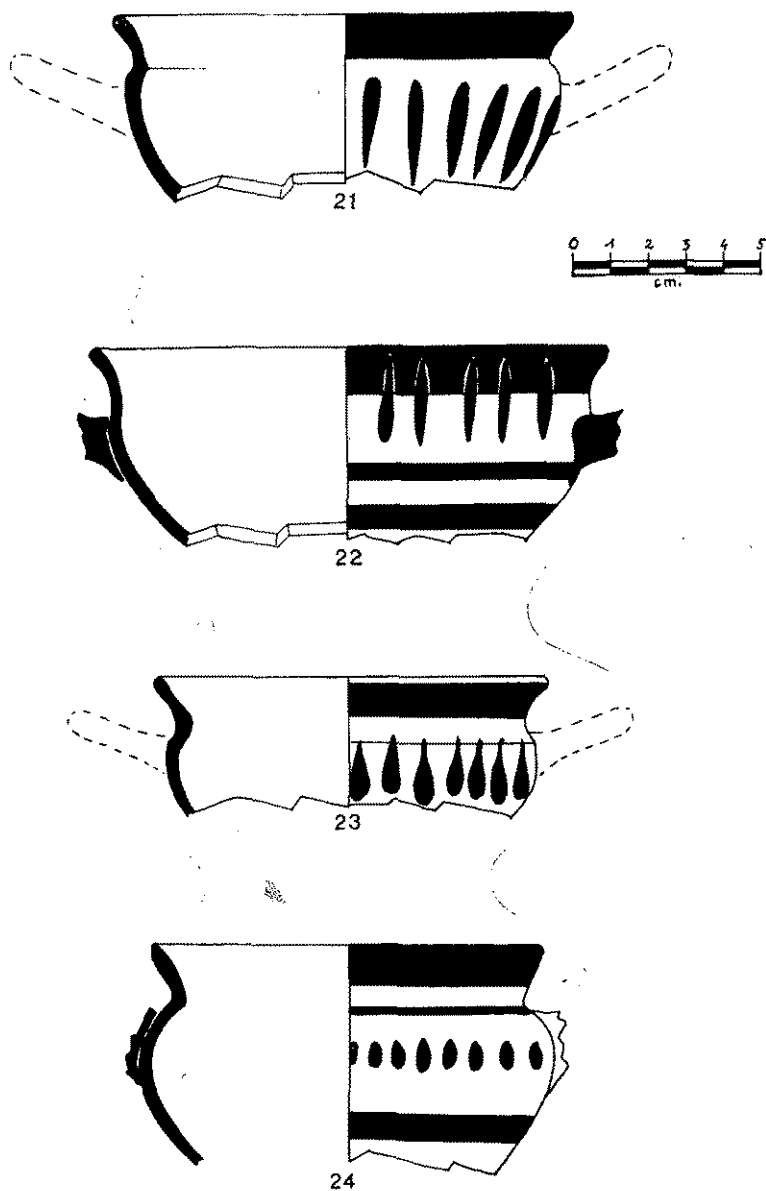

Fig. 6. — Cerámica griega de Occidente: forma 4.

Figura 6, n.º 22: Ensérune, inventario S' 151. Pasta fina, arenosa, bastante dura, homogénea, rayable con la uña, que presenta fracturas limpias. Color amarillo-ocre. Pintura escamosa, poco espesa, huellas del pincel, color negro, aspecto mate.

Figura 6, n.º 23: Ensérune, sin número. Mismas características que el vaso anterior.

Figura 6, n.º 24: Mauressip, fosa 863/1970. Pasta amarillo claro, fina; pintura roja-violeta, aspecto mate, borrada en parte; fina mica blanca.

Forma 5

Pátera exvasada de fondo anular cuyo borde es ligeramente reentrante. El diá-

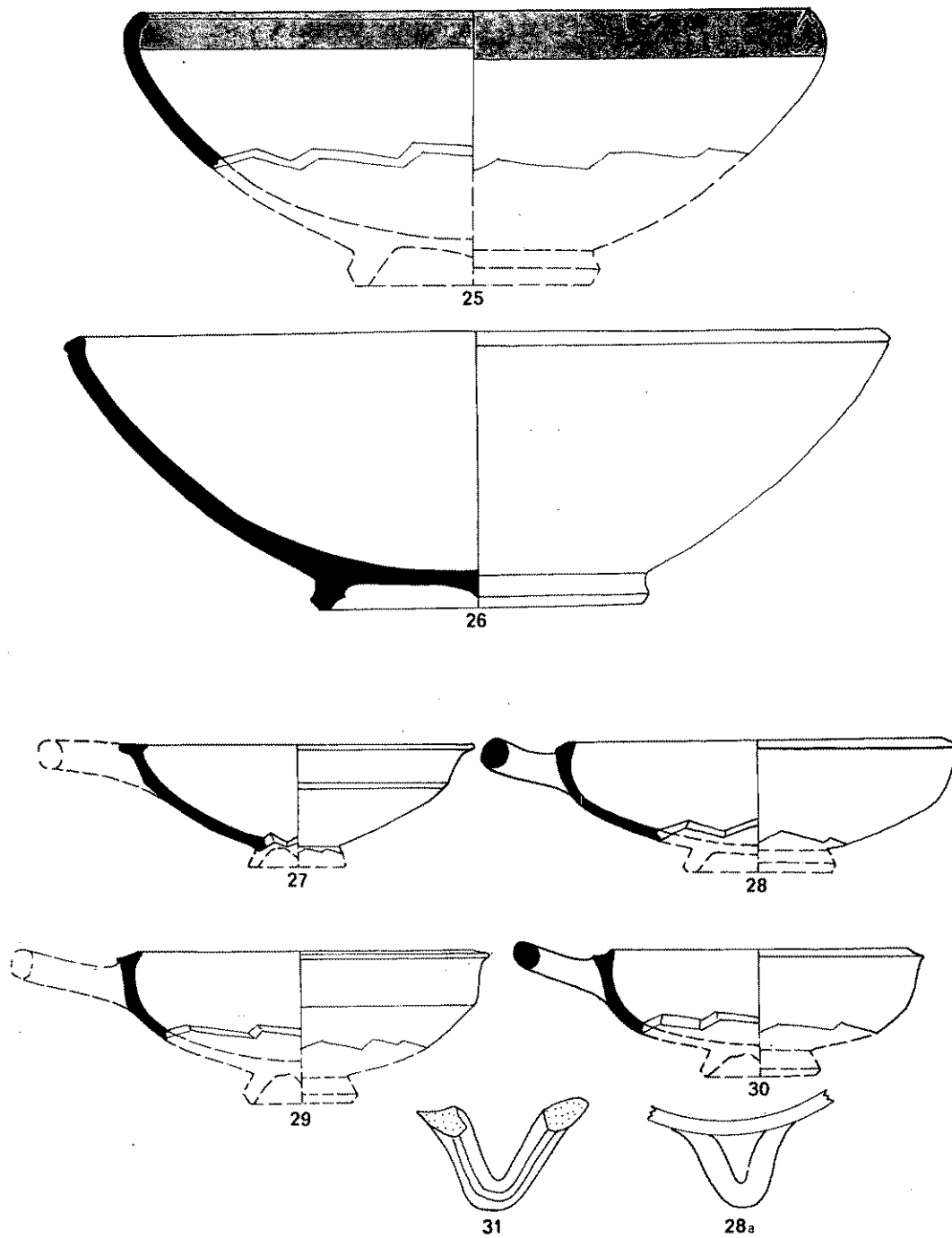

Fig. 7. — Cerámica griega de Occidente: formas 5 (n.º 25 y 26) y 6 (n.º 27 a 31).

metro máximo varía entre 18 y 30 cm. El fondo es bajo; presenta, en ocasiones, un ángulo en el perfil interno del anillo. Esta forma puede ser o completamente pintada o decorada con bandas paralelas y horizontales.

Tan sólo es posible constatar la frecuencia de esta forma en todas las áreas, así como su larga vida, pues se trata de un vaso simple que halla, en un principio, sus modelos en el repertorio griego oriental;²⁰ luego, en el ático, en el precampaniense y en el campaniense.²¹ Por ello se halla representada tanto en la época arcaica como en la clásica y helénica.

Figura 7, n.º 25: Lattes, inv. LAT. i. 33. Pasta fina, dura, escamosa, que deja rastros de tacto sin dejar por eso de tener una fractura limpia; color amarillo-ocre; superficie preparada por medio de «pseudoengobe». Pintura perdida, poco espesa, dada a pincel; color anaranjado, aspecto mate. Desgrasante de mica dorada e impurezas rojas (¿masaliota?).

Figura 7, n.º 26: Ensérune, tumba 175, inv. 63-32. Pasta fina, arenosa, semidura, homogénea, rayable con la uña y deja rastros al tocarla. Color amarillo-ocre, superficie alisada. Pintura borrada, delgada, dada a pincel, de color anaranjado y de aspecto mate. Desgrasante de mica fina de color blanco. De probable origen masaliota.

Forma 6

Lekánide de pequeño tamaño (diámetro entre 8 y 12 cm.), con borde engro-

sado, cuya porción superior presenta ya un aplanamiento, ya una ligera depresión inclinada hacia el exterior. El recipiente puede ser de curvatura uniforme o presentar a media altura una ligera carena. El fondo es anular, y de dimensiones reducidas.

Los ejemplares completos de este tipo de vaso presentan generalmente una asa lateral y horizontal. Es posible que existan formas 6 sin asa, pero el estado de fragmentación de la mayoría de los ejemplares conocidos no nos permite afirmarlo de una manera decisiva. Esta asa es con frecuencia, vista desde arriba, de forma triangular (fig. 7, n.º 28 a y 31).

El lugar de origen de esta forma es posiblemente la Grecia del este,²² donde la forma precisa del asa es bien conocida. Si las comparaciones más próximas pertenecen a la cerámica común de bandas de la Italia central,²³ la fecha más tardía de estos ejemplares señala más bien una tradición paralela que un origen común. En la Galia del sur y más precisamente y sobre todo en la zona del bajo Ródano (entre el Hérault, el Gard, el Durance y el Argens), la forma 6 es uno de los fósiles directores más seguros del siglo IV. Recordemos que la forma 6 corresponde al tipo 3 de nuestra clasificación anterior de los lekánides.²⁴

Figura 7, n.º 27: Lattes, inv. LAT. i. 585. Pasta fina, tierna, homogénea, rayable con la uña, deja trazas al tocarla; color ocre-amarillo, superficie alisada. Pintura borrada,

20. LAMBRINO, *Les vases archaïques d'Histria*, citado, fig. 159, n.º 1, 2 y 3; S. DIMITRIU, *Cartierul de locuinte din zona de vest a cetatii în epoca arhaică, Sápáturi 1955-1960*, en *Histria II*, Bucarest, 1966, láms. 499, 666, 681...

21. LAMBOGLIA, *Per una classificazione...*, citado, forma 5. Otros platos (A) 5, en LAGRAND y THALMANN, *Les habitats protohistoriques du Pègue...*, citado, lám. XIII, n.º 1.

22. Comparar con DIMITRIU, *Cartierul de locuinte...*, citado, lám. 63, n.º 705-708.

23. A. KIRSOPP LAKE, *Campana supellex, the pottery deposit of Minturnae*, en *Bolletino dell'Associazione Internazionale di Studi Mediterranei*, V, IV-V, 1934-1935, tipo 5, pág. 103 y fig. X, n.º 5; MOREL, *La céramique à vernis noir...*, citado, A. F. Cloaca Maxima, n.º 89.

24. PY, *La céramique grecque de Vaunage...* citado; P. LARDERET, *L'oppidum préromain de La Roque de Fabrègues, Hérault*, en *Gallia*, XV, 1957, pág. 23, fig. 17, n.º 304.

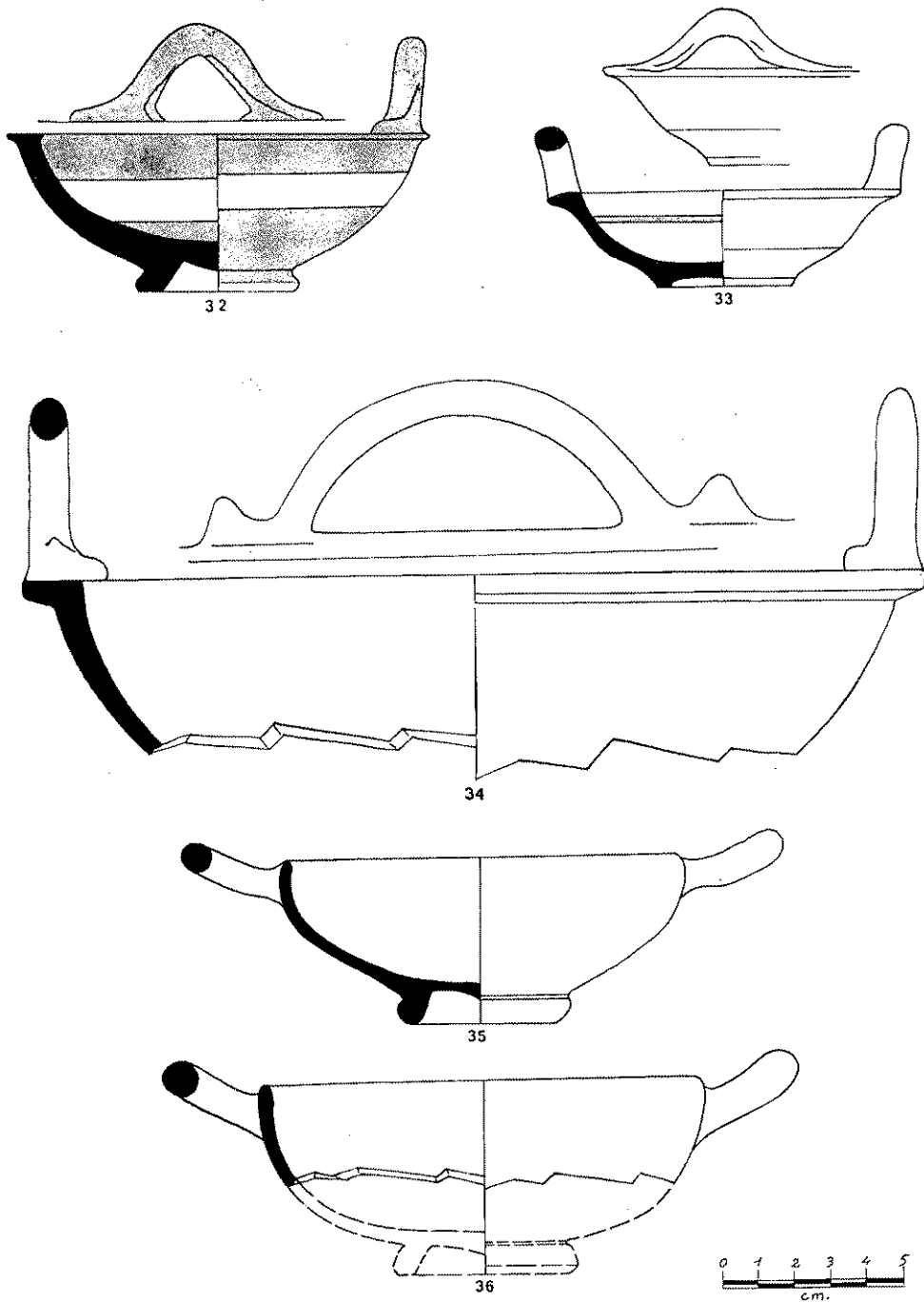

Fig. 8. — Cerámica griega de Occidente:
 forma 7 (n.º 32 y 33) y comparación (n.º 34) y forma 8 (n.º 35 y 36).

poco espesa, dada a pincel; color pardo, aspecto mate. Desgrasante de fina mica blanca.

Figura 7, n.º 28: Lattes, inv. LAT. i. 559. Pasta fina, semidura, homogénea, rayable con la uña, deja rastros al tocarla; color rosado, superficie alisada. Pintura borrada, poco espesa, dada a pincel; color rojo, de aspecto mate. Desgrasante de polvo de mica dorada.

Figura 7, n.º 29: Roque de Viou, excavación RC 1/1968, estrato 3 (fase II antiguo del yacimiento). Inv. R 15. Pasta dura, fina, rayable con la uña, de color amarillo pálido, alisada al torno (rastros de torneado). Pintura borrada, delgada, dada a pincel; color amarillo-ocre claro, aspecto deslucido. Desgrasante de polvo de mica blanca.

Figura 7, n.º 30: Lattes, inv. LAT. i. 690. Pasta fina, semidura, vacuolada, que presenta roturas limpias; color amarillo-rosado, superficie groseramente alisada. Pintura desconchada, poco espesa, de color negro y aspecto mate. Desgrasante en forma de «escamas de pescado», rosadas, acompañadas de impurezas rojas. Masaliota, seguro.

Figura 7, n.º 31: Roque de Viou. R. F. 2/1968, suelo 9. Pasta fina, dura, homogénea; color anaranjado, superficie groseramente alisada. Pintura resistente, delgada, dada a pincel, color anaranjado, aspecto mate. Desgrasante fino de mica blanca.

Forma 7

Pequeña copa provista de una o de dos asas verticales. Fondo anular bajo y

borde francamente aplanado. Es conocida a través de tres ejemplares marseilleses (fig. 8, n.º 32)²⁵ y dos de Ampurias, cuyo perfil es ligeramente diferente (figura 8, n.º 33);²⁶ la forma 7 parece antigua (dos últimos tercios del siglo VI). En ella se puede ver la imitación de un tipo de vaso griego oriental o griego insular,²⁷ como lo prueba la pieza de comparación (Istria) que ofrecemos en la ilustración (fig. 8, n.º 34).

Los ejemplares griegos de Occidente responden a las características siguientes:

Figura 8, n.º 32: Marseilleyeyre, inventario Draiou 9881. Pasta amarilla finamente micácea.

Figura 8, n.º 33: Ampurias, Museo Arqueológico de Barcelona, inv. 344. Pasta fina, blanda, rayable con la uña, deja rastros al tocarla, color amarillo-paja o amarillo-ocre, superficie alisada. Pintura borrada, delgada, de color pardo negro y aspecto mate. Desgrasante de mica blanca mediana.

Forma 8

Pequeña copa con dos asas laterales y horizontales, cuyo perfil presenta una curvatura única y regular. Fondo anular bajo, borde de labio redondeado. Esta forma es relativamente poco frecuente. Se la encuentra casi únicamente en la zona del Bajo Ródano entre el 450 y el 250 a. de J. C. Corresponde a nuestro tipo C 3 de las copas de imitación jonia.²⁸

25. Série de la Grotte de Graiou, Borely 9863, 9870, 9881, etc...: BENOIT, *Recherches sur l'hellénisation...*, citado, pág. 149 y lám. 19, n.º 1; VILLARD, *La céramique grecque de Marseille*, citado, lám. 55, n.º 2.

26. Museo Arqueológico de Barcelona, n.º 343 y 344.

27. Respecto a Rodas, K. F. KINCH, *Vroulia*, Berlín, 1914, lám. 23, n.º 9. Para Quíos, *The Annual of British School at Athens*, t. 49, 1954, págs. 142-143. Para Istria, P. ALEXANDRESCU, *Necropola tumulară, săpături, 1955-1961*, en *Istria II*, citado, págs. 149-150 y lám. 85, túmulo XVII, n.º 10 (hacia 550 a. de J. C.). Es nuestra figura 8, n.º 34. Ver también P. ALEXANDRESCU, *Un groupe de céramiques fabriquées à Istros, en Dacia*, XVI, 1972, págs. 113-131, fig. 3, n.º 6; fig. 4, n.º 2 y 3; fig. 5, n.º 1.

28. PY, *La céramique grecque de Vaunage...*, citado. Referente a la forma con una asa (forma 8/1), se conocen ejemplos en la Grecia del este. Ver ALEXANDRESCU, *Un groupe de céramiques fabriquées à Istros*, citado, fig. 8, n.º 2 y 3. Para la forma con dos asas: LARDERET, *L'oppidum préromain...*, citado, pág. 23, fig. 17, n.º 308.

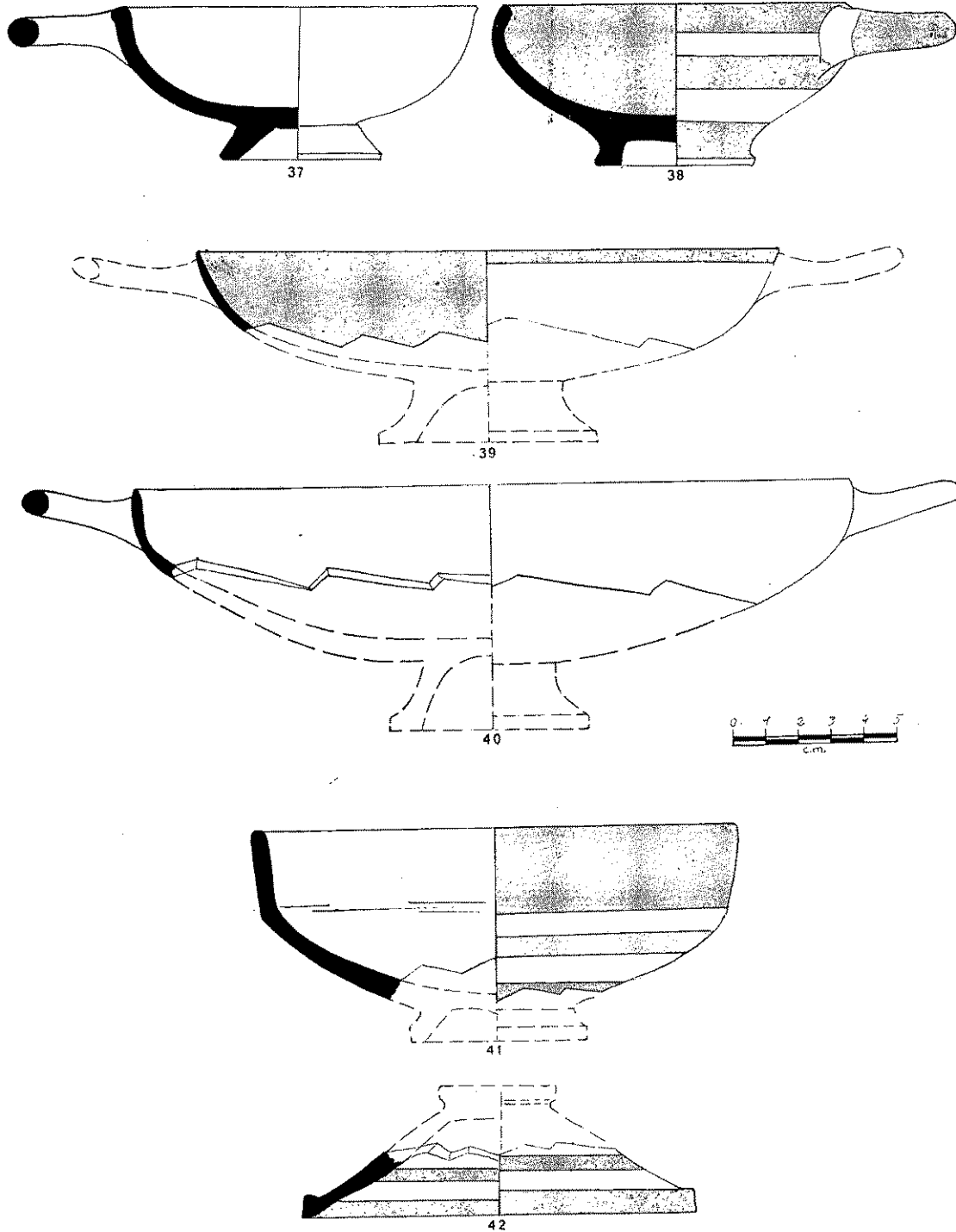

Fig. 9. — Cerámica griega de Occidente:
formas 8/l (n.º 37 y 38), 9 (n.º 39 y 40), 10 (n.º 41) y 11 (n.º 42).

Figura 8, n.º 35: VILIARD, La céramique grecque de Marseille..., citado, p. 61 y lámina 54, n.º 2.

La forma 8 existe coetáneamente en cerámica de pasta gris.

Figura 8, n.º 36: Nages, Refend Sud 1967, estrato 4 (fase I del yacimiento). Inv. 223. Pasta blanda, rayable con la uña, que deja rastros al tacto; color que varía del amarillo-beige al gris. Superficie alisada. Pintura poco resistente y delgada, de color negro mate. Desgrasante de fina mica blanca.

Forma 8/1

Con anterioridad a la aparición del bol de forma 8 con dos asas, existía, entre el 560 y el 450 aproximadamente, la misma forma con fondo anular, provista de una sola asa lateral y horizontal. Se trata de copitas decoradas con bandas o totalmente pintadas.

Clasificamos como variante 1 de la forma 8 al vaso provisto de una única asa.

Figura 9, n.º 37: M. ALMAGRO, Las necrópolis de Ampurias, I, pág. 180, fig. 152, n.º 7.

Figura 9, n.º 38: BENOIT, Recherches sur l'hellénisation..., citado, lám. 19, n.º 1: pasta finamente micácea, pintura roja.

Forma 9

Skyphos exvasado, con pie anular, de diámetro reducido y provisto de dos asas laterales y horizontales. El borde, de labio adelgazado, es divergente con relación al eje de simetría del vaso. Es una forma anterior al siglo v, que imita prototipos de Grecia del este.²⁹

Los ejemplares conocidos en cerámica griega de Occidente son todos fragmentarios.

Figura 9, n.º 39: Lattes, inv. LAT. i. 58, pasta muy fina, semidura, homogénea, rayable con la uña, deja rastros al tocarla. Color amarillo-pálido, superficie alisada. Pintura resistente, transparente, dada a pincel, de color pardo y aspecto liso. Desgrasante de polvo de mica blanca.

Esta forma existe, alrededor de mediados del siglo vi, en pasta gris.

Figura 9, n.º 40: La Liquière, excavación L 5/1968, estrato 5. Época II del yacimiento; inventario L 84. Pasta blanda, rayable con la uña, que deja trazas al tacto, poco homogénea. Color gris-verde claro. Pintura borrada, color y aspecto inusitados.

Forma 10

Bol de borde vertical, fondo anular bajo, recipiente carenado a media altura. Dimensiones reducidas.

Esta forma es relativamente rara y se halla esencialmente a fines del siglo vi y en el siglo v a. de J. C.

Figura 9, n.º 41: BENOIT, Recherches sur l'hellénisation..., citado, lám. 21, n.º 11. Inventario I.1.4.

Forma 11

Tapadera de pequeñas dimensiones, de perfil rectilíneo y botón de prehensión. La forma 11 es poco corriente. Se encuentra desde el siglo vi, imitando entonces a las tapaderas de los *lekani*s de importación. Su perfil, muy simple, no corresponde a un objeto típico de una época

29. BENOIT, *Recherches sur l'hellénisation...*, citado, lám. 17, n.º 5.

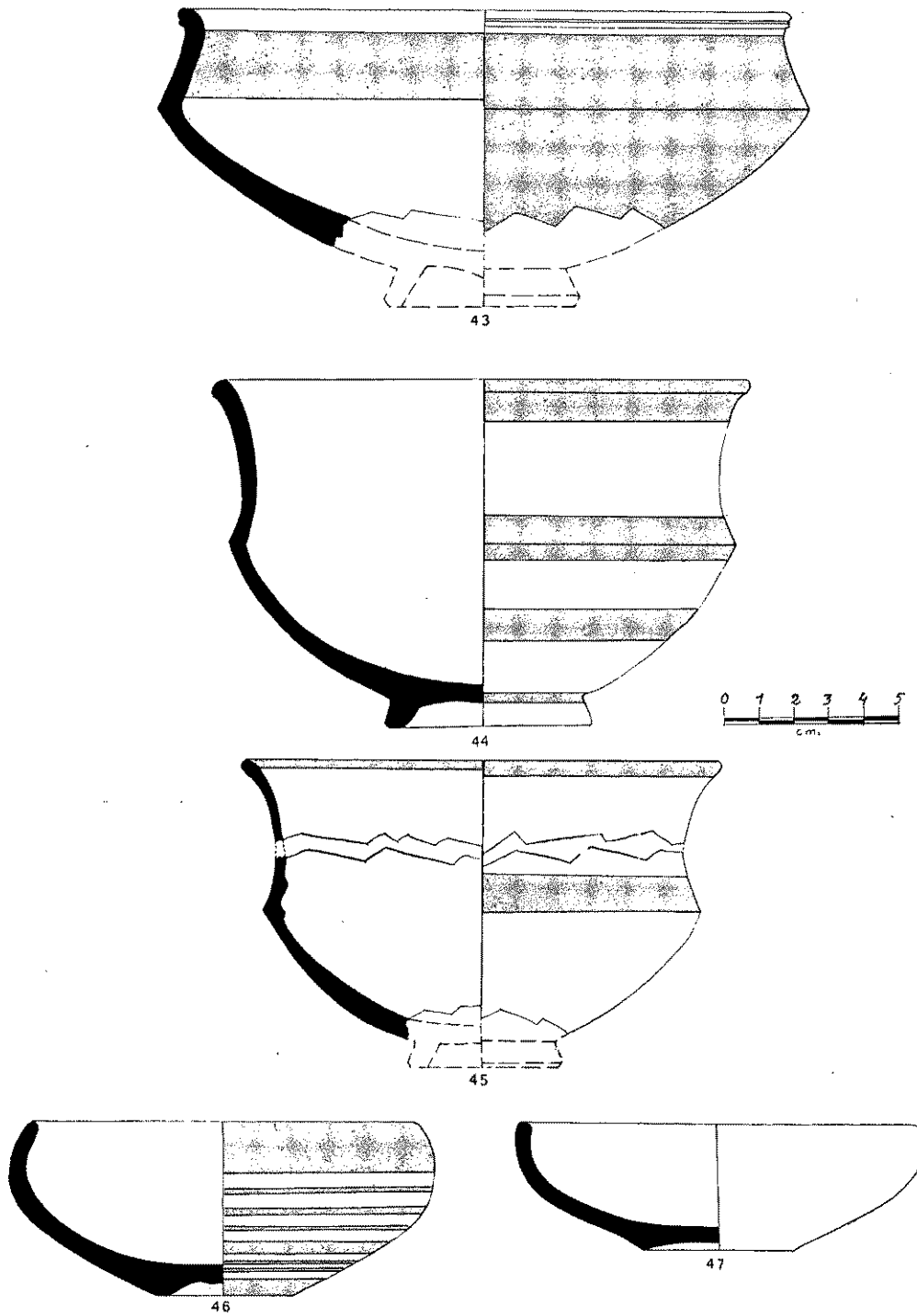

Fig. 10. — Cerámica griega de Occidente: formas 12 (n.º 43), 13 (n.º 44 y 45) y 14 (n.º 46 y 47).

o de una zona geográfica en particular, sino que se halla de forma esporádica.

Figura 9, n.º 42: Castelnau, inventario CAST. i. 13. Pasta fina, semidura, homogénea, que deja rastros al tacto, fractura limpia. Color ocre-amarillo y superficie alisada. Pintura resistente, poco espesa, dada a pincel, de color pardo y aspecto luciente. Desgrasante de polvo de mica blanca.

Forma 12

Copa carenada de labio inclinado; fondo anular bajo, recipiente ancho de dimensiones medias, carena alta y acentuada; labio a menudo provisto de un perfil moldurado.

Figura 10, n.º 43: Mauressip, inv. 963.16.4. Pasta fina, blanda, que deja rastros al tacto, rayable con la uña, de color rosa-amarillo; superficie groseramente alisada. Pintura desconchada, delgada, dada a pincel. Color rojo, aspecto mate. Desgrasante fino compuesto de mica blanca.

La forma 12 parece una imitación de los vasos de la misma forma en cerámica gris monocroma, que son frecuentes. Esta frecuencia del tipo gris se opone a la débil representación del tipo con bandas pintadas.

Por otro lado, la cronología es poco segura. Proponemos, en tanto no poseamos mejor información, el fin del siglo VI y la totalidad del siglo V para la misma.

Forma 13

Pequeña urna baja de perfil carenado. Fondo anular bajo, vientre reducido, carena acentuada a media altura y cuello de

perfil exterior sumamente convexo. El borde es poco inclinado y se halla provisto de un labio redondeado.

Es también ésta una forma poco frecuente. Su origen es, sin duda, local. La forma 13 se encuentra entre el 575 y el 400, aproximadamente, a. de J. C.³⁰

Figura 10, n.º 44: Cessero: COULOUMA y CLAUSTRE, *L'oppidum de Cessero près de Saint-Thibéry, Hérault*, en *Gallia*, 1, 2, 1943, figura 15, n.º 1.

Figura 10, n.º 45: Lattes, inv. LAT. i. 573. Pasta fina, semidura, homogénea, que presenta fracturas limpias. Color rosa, superficie alisada provista de marcas de torneado. Pintura borrada, poco espesa, dada a pincel; color anaranjado, aspecto mate. Desgrasante de mica blanca e impurezas del mismo color.

Forma 14

Pequeña copa de fondo hueco, borde ligeramente estrecho, recipiente bajo de perfil redondeado. Fondo que presenta una depresión poco acentuada y cuyo plano de reposo se halla constituido por una arista suavizada. Este tipo de copita, totalmente pintado o decorado con bandas horizontales, es frecuente en el valle del Ródano. La forma es de origen indígena y la época de su producción parece limitarse al fin del siglo VI y al siglo V.

Figura 10, n.º 46: Le Pègue: LAGRAND, *La céramique «pseudo-ioniennne»...*, citado, página 47, fig. 1, n.º 1.

Figura 10, n.º 47: Marseilleveyre, Draiou, número 9879. Pasta blancuzca, finamente micácea; restos de pintura desconchada: BENOIT, *Recherches sur l'Hellénisation...*, citado, lám. 19, n.º 3.

30. LAGRAND y THALMANN, *Les habitats protohistoriques du Pègue...*, citado, pág. 132, lám. XIII, n.º 7.

Forma 15

Tapadera de *lekanis*: borde moldurado provisto de un encaje destinado a recibir el labio del vaso cubierto; prehensión en forma de botón. La decoración, caso de haberla, sólo afecta a la parte superior de la tapadera.

Esta forma es rara y parece pertenecer al siglo v.

Figura 11, n.º 48: Villevieille: ver M. PY, *L'oppidum préromain de Villevieille, Gard*, en *Revue Archéologique de Narbonnaise*, IV, 1971, pág. 223, fig. 6, n.º 10. Pasta amarillorrojo; pintura carmín, borrada.

Forma 16

«Plato de pescado», imitado de la forma ática, luego itálica, de barniz negro. La producción de la forma 23 en cerámica griega de Occidente en estilo A es contemporánea a la importación de este tipo de vasos al sur de la Galia, es decir, en el intervalo que media entre el 350 y el 200 a. de J. C.³¹

«Los platos de pescado» de fabricación gala se hallan uniformemente por todo el litoral. Hay que tener en cuenta las imitaciones de esta forma «de moda» por parte de talleres menores y de difusión limitada; la comparación de los ejemplares hallados en diferentes puntos del Golfo de León muestra que una parte importante de las formas 16 salió de

talleres masaliotas. En los puertos, tales como los de Lattes o Espeyran, la totalidad de las formas 16 halladas, que son numerosas, pertenecen al tipo ampliamente comercializado que atribuimos a la colonia focense o a su dominio de influencia inmediato.

Figura 11, n.º 49: La Couronne; Ch. LAGRANDE, *La céramique «pseudo-ionienne»...*, citado, fig. 11, n.º 3; pasta ocre-amarillo, blanda y depurada.

Figura 11, n.º 50: Lattes, inv. LAT. i. 677. Pasta fina, dura, homogénea, que presenta fracturas limpias. Color amarillorrojo, superficie alisada con rastros de torneado. Pintura resistente, poco espesa y dada a pincel, de color pardo-violeta y de aspecto mate. Desgrasante a base de mica en forma de «escamas de pescado», mezclado con impurezas rojas de un tipo que se halla en las ánforas masaliotas.

Figura 11, n.º 51: Lattes, inv. LAT. i. 462. Pasta dura, homogénea, finamente arenosa, presenta roturas limpias. Color amarillorrojo; superficie alisada, provista de marcas de torneado. Pintura desconchada, poco espesa, aplicada por inmersión, de color anaranjado y aspecto liso. Desgrasante de polvo de mica blanca.

Señalemos que el «plato de pescado» greco-itálico no ha sido imitado únicamente por la cerámica griega de Occidente de estilo A: se encuentran otras imitaciones paralelas en cerámica gris ampuritana³² o, también, en el Languedoc oriental, en cerámica local no torneada.³³

31. Respecto a esta datación, ver N. LAMBOGLIA, *Problemi tecnici e cronologici dello scavo sottomarino al Grand Congloué*, en *Rivista di Studi Liguri*, XXVII, 1-4, 1961, pág. 145; MOREL, *La céramique à vernis noir...*, citado, pág. 47; SOLIER, *Note sur les potiers pseudo-campaniens...*, citado, pág. 39 y nota 1.

32. Ver, por ejemplo, Museo Arqueológico de Barcelona, inv. 28-10-12; ARANEGUI, *Cerámica gris de los poblados valencianos*, en *Miscelánea Pericot*, Valencia, 1969, pág. 127, fig. 8, arriba.

33. Por ejemplo, en Baucaire (Gard), en una tumba de los años 200-180 a. de J. C. (ver B. DEDET, A. MICHELOZZI y M. PY, *La nécropole des Colombes à Beaucaire, Gard, II^e s. av. J. C.*, en *Revue Archéologique de Narbonnaise*, VII, 1974, págs. 59-117, figs. 15 y 16, o también, en los estratos de la misma época de un verdadero del oppidum de Nages, Gard (sector J 1/1970-1973).

Forma 17

Pequeña copa de borde estrecho y pie anular bajo que imita, como la precedente, a una forma ática y luego itálica de barniz negro.³⁴ La forma 17 es poco corriente. Se la encuentra en ambientes de los siglos IV y III. Cabe hacer notar que esta forma fue extensamente imitada por la cerámica gris ampuritana.³⁵ He aquí dos ejemplos de esta copita en cerámica griega de Occidente.

Figura 11, n.º 52: Ensérune, tumba 40, año 1945. Pasta fina, homogénea, semidura, de color amarillo; superficie alisada. Pintura parda, desaparecida en gran parte. Desgrasante formado por polvillo de micá blanca.

Figura 11, n.º 53: Lattes, inv. LAT. i. 47. Pasta fina, homogénea, jabonosa, blanda, rayable con la uña, deja rastros al tacto; color amarillo-ocre, superficie alisada. Pintura desechada, poco espesa, dada a pincel, de color castaño y aspecto liso, desgrasante de polvo de mica blanca.

Forma 18

Bol de dimensiones medias, de borde exvasado o ligeramente reentrante; pie anular bajo.

La forma 18 de la cerámica griega de Occidente, por su misma naturaleza,

es frecuente durante un largo período. Se trata, en efecto, de un vaso extremadamente simple, por lo que se halla documentado en las categorías cerámicas más diversas. Su forma es conocida desde la época arcaica en el repertorio griego oriental,³⁶ en una época en la que esta forma es atestiguada como común en el repertorio de la cerámica no torneada de la Galia del sur.³⁷ Más tarde, es tan frecuente en las producciones protocamparienses³⁸ y campanienses³⁹ de barniz negro, como en los vasos no torneados de los siglos IV-II en la Provenza y el Languedoc.

Bajo estas premisas, el problema del origen de la forma no se plantea, pues es a todas luces evidente que su solución debe ser múltiple. En cerámica griega de Occidente, la forma 18 es sobre todo corriente desde el final del siglo VI hasta el siglo III a. de J. C.⁴⁰

Figura 11, n.º 54: La Couronne; pintura roja. LAGRAND, *La céramique «pseudo-ioniennne»...*, citado, pág. 59, fig. 9, n.º 2 (siglo V).

Figura 11, n.º 55: Ensérune, tumba 64. Pasta finamente arenosa, homogénea, semidura, pero rayable con la uña y que deja rastros al tacto; color ocre-amarillo, superficie alisada con rastros de torneado. Pintura borrada, poco espesa, dada a pincel, de color rojo y aspecto mate. Desgrasante de fina mica blanca.

34. LAMBOGLIA, *Per una classificazione...*, citado, pág. 173.

35. Por ejemplo: Museo de Ensérune, inv. S 277; ARANEGUI, *Cerámica gris...*, citado, pág. 121, fig. 5; ALMAGRO, *Las necrópolis de Ampurias*, I, citado, pág. 211, fig. 79, n.º 1; pág. 238, fig. 202, n.º 2, etc.

36. LAMBRINO, *Les vases archaïques d'Histria*, citado, fig. 149; DIMITRIU, *Cartierul de locuinte...*, citado, pág. 93, lám. 61, n.º 666 y 685.

37. Por ejemplo: P. ARCELIN, *La céramique indigène de Saint Blaise*, Aix-en-Provence, 1971.

38. MOREL, *L'atelier des petites estampilles*, citado.

39. LAMBOGLIA, *Per una classificazione...*, citado, págs. 176-177.

40. Además de los dos ejemplos representados, ver formas 27 en cerámica griega de Occidente en Lattes (inv. LAT. i. 179, etc.), en La Couronne (LAGRAND, *La céramique «pseudo-ioniennne»...*, citado, fig. 9, n.º 3; fig. 10, n.º 1-2; fig. 11, n.º 2), en Ruscino (M. LOUIS y D. y J. TAFFANEL, *Le premier Âge du Fer Languedocien*, Bordighera-Montpellier, 1955-1960, I, fig. 155, n.º 1911), en Ampurias (M. ALMAGRO, *Cerámica griega gris de los siglos VI y V a. de J. C. en Ampurias*, en *Rivista di Studi Liguri*, XV, 1-2, 1949, pág. 73, fig. 7, n.º 4; pág. 103, fig. 41); en el Pègue (LAGRAND y THALMANN, *Les habitats protohistoriques du Pègue*, citado, lámina XIII, n.º 3, y lám. XXXVIII, n.º 3).

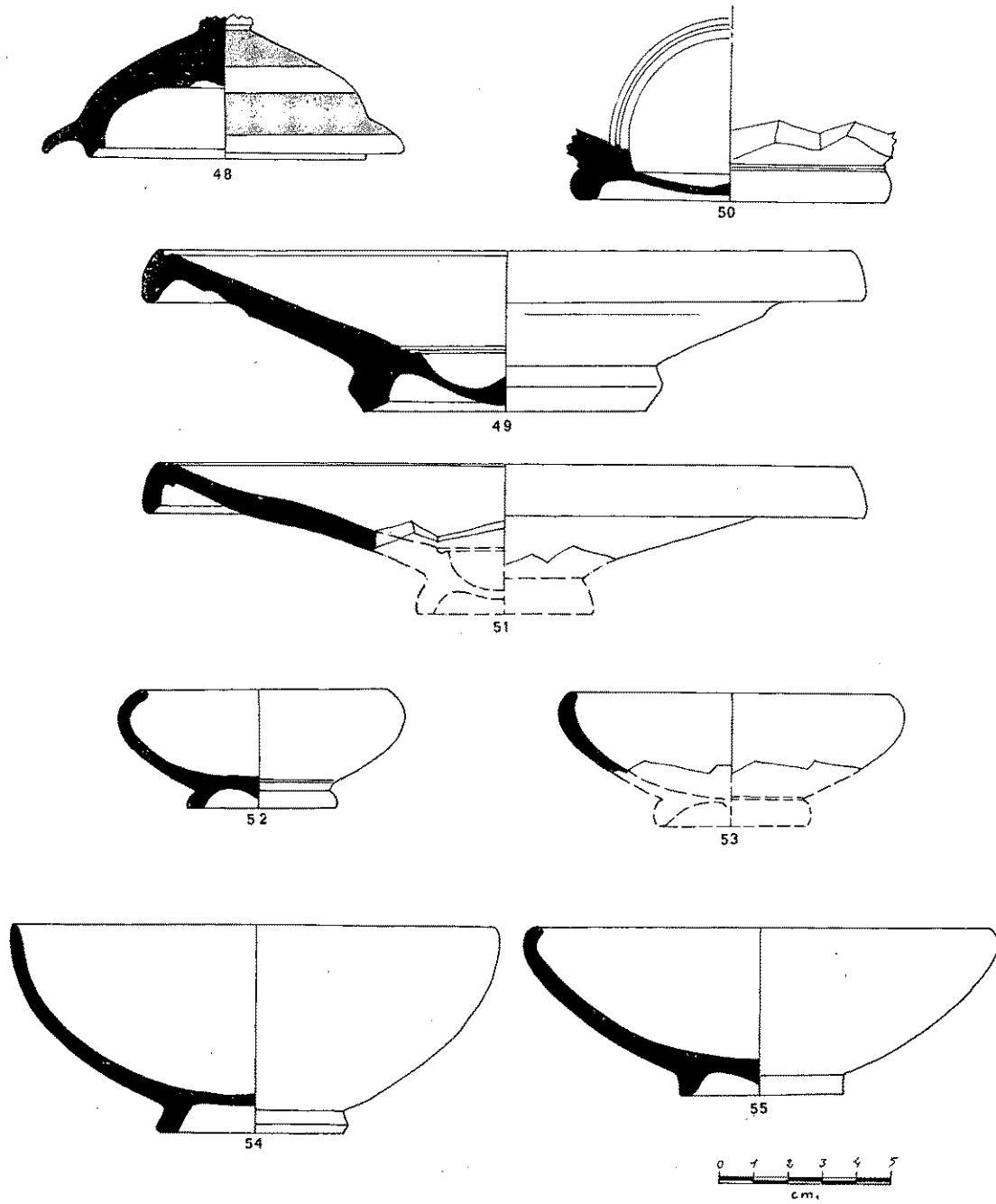

Fig. 11. — Cerámica griega de Occidente:
formas 15 (n.º 48), 16 (n.º 49 a 51), 17 (n.º 52 y 53) y 18 (n.º 54 y 55).

Forma 19

Gran copa exvasada, de labio ensanchado y pie anular bastante elevado. Es una forma poco frecuente. Su cronología, lo mismo que su origen exacto, queda incierta. Se halla de forma esporádica en los siglos VI y V a. de J. C. El perfil de su borde la relaciona de cerca con la forma 20, de la que se distingue por la carencia del asa lateral y por ser de aparición más precoz.

Figura 12, n.º 56: Mailhac; según H. MARTIN-GRANEL, Les fouilles à l'oppidum du Cayla à Mailhac, Aude, Rapport préliminaire, en Gallia, II, 1944, págs. 1 a 24, categoría Df (pasta muy blanda, amarillo claro, casi blanca, decoración pintada poco resistente).

Figura 12, n.º 57: Marsella; según BENOÎT, Recherches sur l'hellénisation..., citado, lámina 21, n.º 2: pasta amarilla pulverulenta, rastros de pintura; inv. I,7,894.

Forma 20

Gran copa carenada, que presenta un labio ensanchado y un fondo anular bajo. Debajo del borde posee una asa lateral y horizontal, cuyo perfil, visto desde arriba, es circular y de sección redonda. Este vaso puede hallarse totalmente pintado o adornado con bandas horizontales, tan-

to en el interior como en el exterior.⁴¹ El filete del borde tanto puede ser horizontal como inclinado hacia el exterior; se caracteriza frecuentemente por uno o dos salientes.

Es una forma de origen greco-oriental: en esta área se la conoce desde el siglo VI.⁴² En esta misma época, se la imita en el sur de la Galia y, sobre todo, en Marsella, pero en tamaños pequeños.⁴³ Más tarde, es decir, entre el 450 y el 300, es muy abundante en la producción griega de Occidente y se difunde en grandes cantidades por la Galia del sur.⁴⁴ Esta gran dispersión marítima se armoniza con las mismas características intrínsecas de la mayoría de las copas 20 para casi poder situar su origen en Marsella o en su zona de influencia inmediata. El período durante el cual esta forma es más frecuente se extiende entre el 430 y el 350, pero hay que señalar que fue aún producida después del 300, ya que todavía se la halla en el siglo III en Ensérune, por ejemplo.⁴⁵

Figura 12, n.º 58: Lattes, inv. LAT. i. 609. Pasta fina, homogénea, semidura, rayable con la uña, deja rastros al tacto. Color amarillo-ocre y superficie provista de un «pseudoengobe». Pintura borrada, poco espesa, dada a pincel, de color anaranjado y aspecto mate. Desgrasante de mica blanca mediana.

41. El tipo 29 con bandas pintadas se halla particularmente bien representado en un vertedero situado en la base del oppidum de Mauressip, que es un yacimiento cerrado de los años 430-350 a. de J. C.

42. Ver LAMBRINO, *Les vases archaïques d'Histria*, citado, pág. 191, fig. 159, n.º 7, 14, 16, etc.; DIMITRIU, *Cartierul de locuinie...*, citado, lám. 62, n.º 672, etc.; ALEXANDRESCU, *Un groupe de céramiques fabriqué à Istros*, citado, fig. 6, n.º 3.

43. BENOÎT, *Recherches sur l'hellénisation...*, citado, lám. 19, 4 (Marseilleveyte); LAGRANDE y THALMANN, *Les habitats protohistoriques du Pègue*, citado, lám. XXXVIII, n.º 4.

44. Se hará referencia, además de a los vasos representados, a los ejemplares de Mauressip citados arriba, así como a los vasos de Lattes (inv. LAT. i. 304, 337, 360, 521, 540, 819), de Ensérune (F. MOURET, *Corpus Vasorum Antiquorum*, Francia, n.º 6, lám. 37, n.º 26 y siguientes), de Roque de Viou (PY, *Les oppida de Vau-nage...*, citado, n.º 1125), de La Coufonne (LAGRANDE, *La céramique «pseudo-ionienne»...*, citado, pág. 59, fig. 9, n.º 1), de la Roque de Fabrègues (LARDERET, *L'oppidum de La Roque de Fabrègues*, citado, pág. 23, fig. 17, n.º 306 y 307), etc.

45. H. GALLET DE SANTERRE, *Fouilles dans le quartier Ouest d'Ensérune*, en *Revue Archéologique de Narbonnaise*, I, 1968, págs. 39-83, especialmente la pág. 73, fig. 23, y la pág. 78, fig. 24.

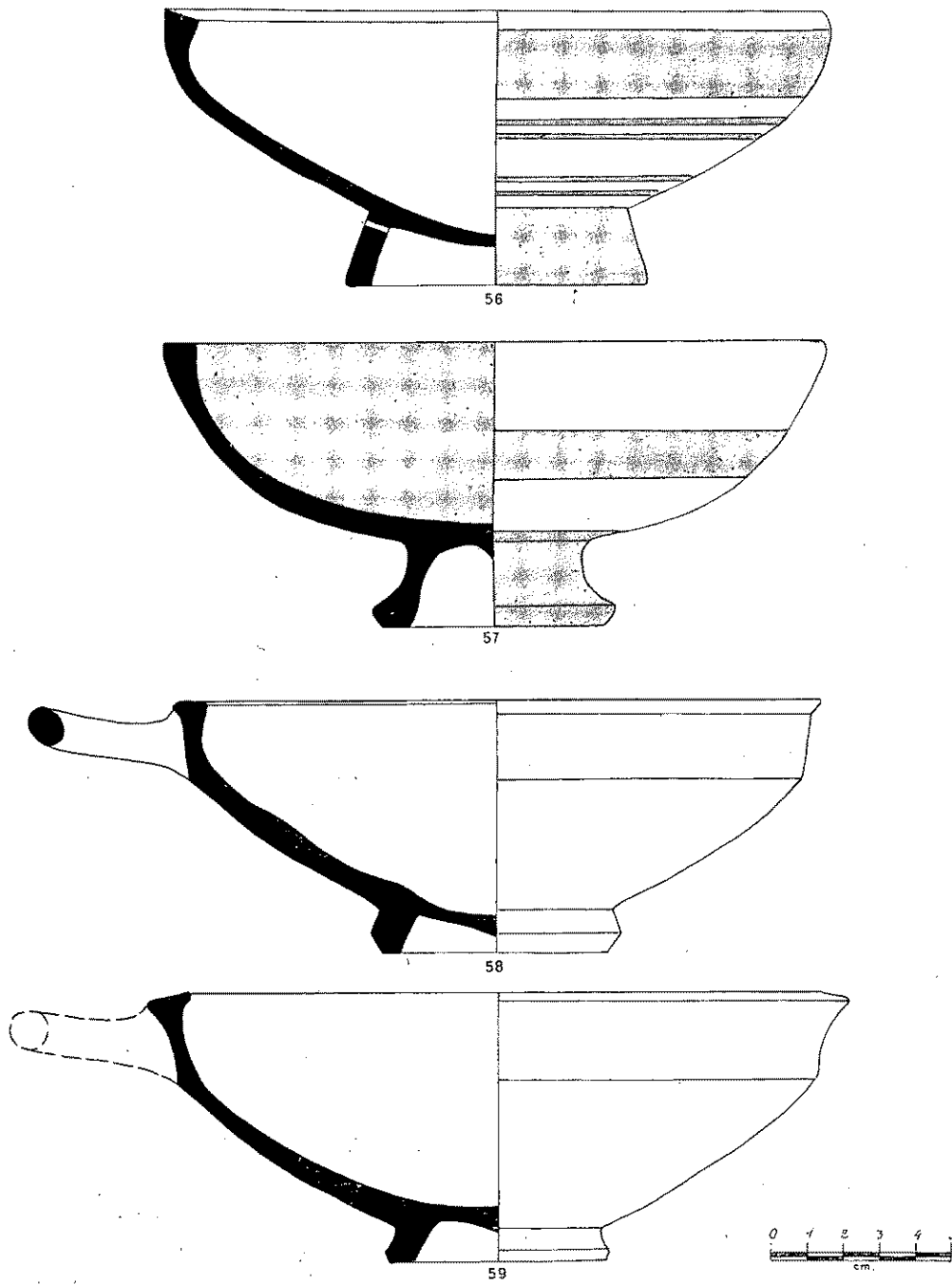

Fig. 12. — Cerámica griega de Occidente: formas 19 (n.º 56 y 57) y 20 (n.º 58 y 59).

Figura 12, n.º 59: Lattes, inv. LAT. i. 602. Pasta fina, homogénea, semidura, de fracturas limpias, color amarillo-ocre, superficie alisada. Pintura borrada, poco espesa, dada a pincel, de color ocre y aspecto liso.

Forma 20/1

La variante 1 de la forma 20 se distingue de la forma pura por su perfil, el cual, en lugar de ser carenado, presenta una curvatura uniforme. Esta variante 20/1 tiene, como la precedente, su origen greco-oriental desde la época arcaica.⁴⁶ Lo mismo que la precedente, fue imitada en Occidente en ejemplares de tamaño pequeño durante el siglo VI y en los inicios del V (Marsella, Ampurias).⁴⁷ Luego dio origen a una larga tradición y se halla particularmente bien representada en el sur de la Galia, en los siglos IV y III a. de Jesucristo.⁴⁸ De ella daremos un ejemplo.

Figura 13, n.º 60: Lattes, inv. LAT. i. 526. Pasta fina, homogénea, semidura, presenta fracturas limpias. Color amarillo-ocre, superficie alisada. Pintura borrada, delgada, dada a pincel, de color pardo y aspecto mate; desgrasante de fina mica blanca.

Forma 21/1

Lekanis de borde fino que presenta una protuberancia externa que forma un

listel en la parte exterior del labio. Dos asas laterales y horizontales se hallan situadas bajo el borde, con perfil en V, y se hallan encuadradas por dos excrecencias alargadas (figura 13, n.º 61 a la derecha). Estos vasos están totalmente pintados o adornados con bandas o con ondas, también pintadas.

Los *lekanis* griegos de Occidente 21/1 imitan vasos griegos orientales o vasos áticos,⁴⁹ sin separarse en modo alguno de sus modelos. Su fecha es la de sus prototipos, es decir, la segunda mitad del siglo VI a. de J. C. y el siglo V.

Figura 13, n.º 61: Lattes, inv. LAT. i. 28. Pasta muy fina, dura, vacuolada, que presenta fracturas limpias y un color ocrepardo; superficie alisada. Banda de pintura espesa y desconchada, de aspecto liso y color anaranjado sobre el borde y la extremidad del asa. Desgrasante formado por polvo de mica blanca.

Figura 13, n.º 62: Ampurias, Neápolis: cf. ALMAGRO, *Cerámica griega gris...*, citado, página 73, fig. 7, n.º 7.

Forma 21/2

Lekanis semejante al precedente, cuyo labio presenta una protuberancia no externa, sino interna, lo que provoca un perfil en Y. Parece que este vaso tiene una cronología ligeramente más baja que la

46. LAMBRINO, *Les vases archaïques d'Istria*, citado, fig. 132; S. DIMITRIU, *Cartierul de locuinte...*, citado, lám. 61, n.º 505 y 507. Los vasos con una asa decorados con bandas fueron producidos también en Atenas entre el 520 y el 450 a. de J. C.: SPARKES y TALCOTT, *The Athenian Agora...*, citado, págs. 125-126 y fig. 8.

47. BENOIT, *Recherches sur l'hellénisation...*, citado, lám. 19, n.º 5; ALMAGRO, *Las necrópolis de Ampurias*, I, citado, pág. 180, fig. 152, n.º 7 (hacia 480-470 a. de J. C.).

48. En el vertedero de Mauressip citado más arriba; en Lattes (inv. LAT. i. 114, 301, 546, 833); en Enserune, en Nages (M. PY, *Les oppida de Vaunage*, citado, fig. 1136); en Roque de Viou, en Peyriac-de-Mer (Y. SOLIER y M. FABRE, *Fouilles de l'oppidum du Moulin à Peyriac-de-Mer, campagne 1962-1963*, en *Bulletin de la Société d'Études Scientifiques de L'Aude*, LXIV, 1963, lám. I, n.º 13; *Eidem, fouilles 1964, ibidem*, LXV, 1964-1965, lám. II, n.º 5).

49. Ejemplar ático de Istria idéntico a nuestro n.º 61: P. ALEXANDRESCU, *Necropola tumulara...*, citado, lám. 85 y pág. 153 (hacia el 550-525); en relación con Atenas, ver *Hesperia*, VII, 1938, pág. 181, y XXII, 1953, pág. 85 (mediados del siglo V); SPARKES y TALCOTT, *The Athenian Agora*, citado, lám. 40; en cerámica ática de bandas, SPARKES y TALCOTT, *The Athenian Agora*, citado, fig. 13, n.º 1549.

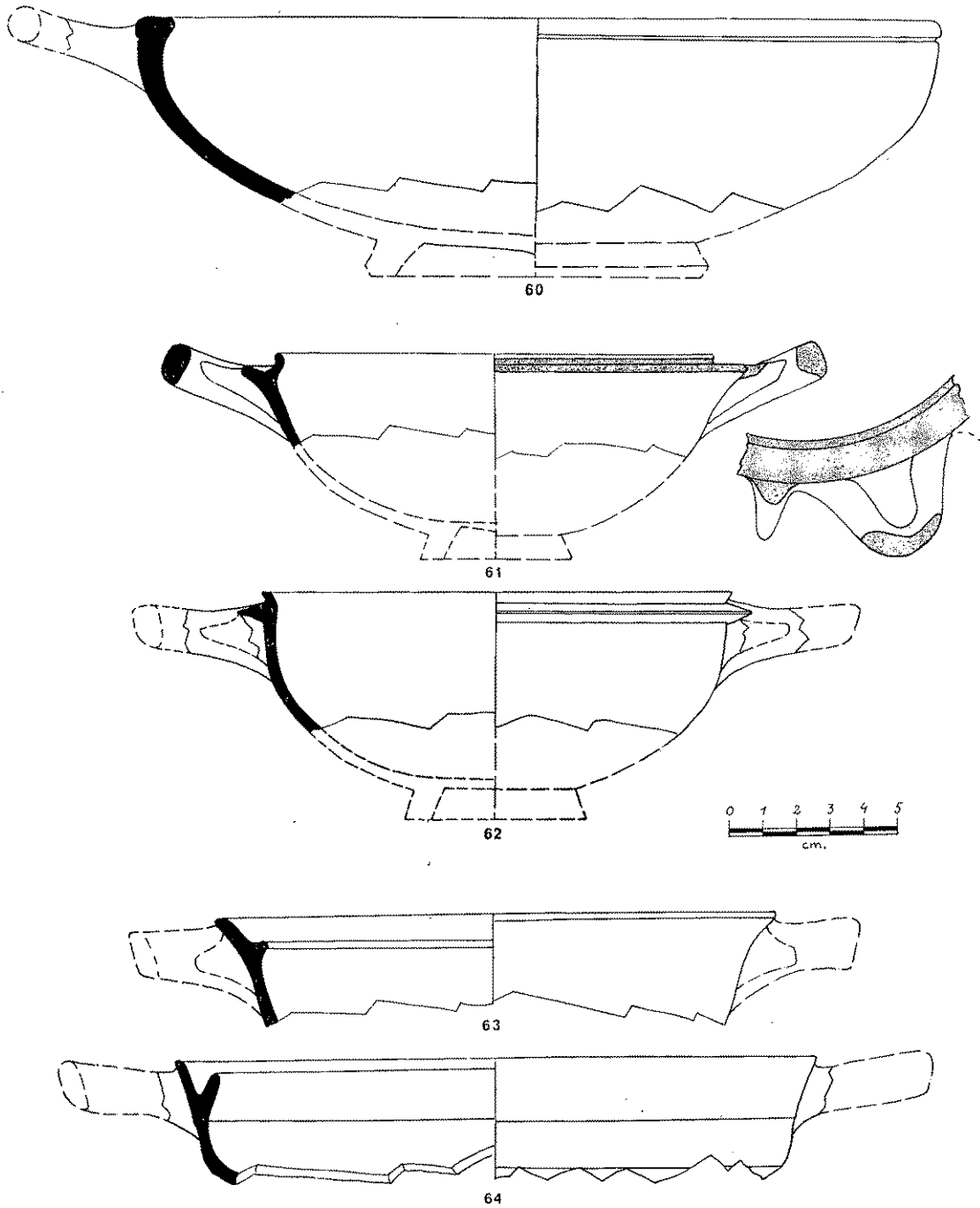

Fig. 13. — Cerámica griega de Occidente: formas 20/1 (n.º 60), 21/1 (n.º 61 y 62) y 21/2 (n.º 63 y 64).

forma 21/1 (siglos v-III). Se halla frecuentemente en Marsella y en su zona de influencia.⁵⁰ Fue imitada, durante los siglos IV y III, por la cerámica no torneada del Languedoc oriental.⁵¹

Figura 13, n.º 63: Lattes, inv. LAT. i. 210. Pasta fina, homogénea, semidura, rayable con la uña, deja rastros al tacto; color amarillo, superficie alisada. Pintura desconchada, delgada, dada a pincel, de color negro y aspecto mate. Desgrasante de polvo de mica blanca.

Figura 13, n.º 64: Lattes, inv. LAT. i. 838. Pasta granulosa, semidura, hojaldrada y vacuolada; color ocre-amarillo, superficie groseramente alisada. Pintura desconchada, espesa, de color pardo y aspecto rugoso. Mica e inclusiones de colores varios.

Forma 21/3

Lekanis parecido a la variante 21/1 de la que, de todos modos, se distingue por tener un labio engrosado con un listel superior. La protuberancia externa se halla soldada a la pared y la prolonga. Las asas laterales, también encuadradas por dos excrescencias, son generalmente macizas.

Este vaso, de forma griega, es típico de finales del siglo VI y del siglo V. Se halla en la Grecia del este⁵² con una forma y una decoración pintada que son muy fielmente imitadas en Occidente,

particularmente en Ampurias (fig. 14, n.º 65)⁵³ y en Marsella.⁵⁴ En el siglo V la forma es bien conocida en cerámica ática, como lo prueba nuestra figura 13, números 67 y 67a, que representa un vaso ático hallado en Ampurias.⁵⁵ En este momento fue muy imitado en la Galia del sur y fue de uso corriente hasta el 400 aproximadamente.⁵⁶ Damos dos ejemplos, uno antiguo (hacia 525-500) y otro más reciente (hacia 450-400).

Figura 14, n.º 65: Ampurias, según ALMAGRO, *Cerámica griega gris...*, citado, pág. 98, figura 36 y pág. 99, fig. 37: pasta rosada, pintada de rojo.

Figura 14, n.º 66: Lattes, inv. LAT. i. 322. Pasta fina, homogénea, semidura, rayable con la uña, deja rastros al tacto. Color amarillo-rosado, superficie groseramente alisada. Rastros de pintura, aspecto y color invisibles. Desgrasante fino de mica blanca.

Forma 22

Copa exvasada de borde biselado que presenta una zona aplanada oblicua en el exterior. Fondo anular bajo, recipiente relativamente bajo. Las copas 22 pueden estar pintadas completamente o tan sólo en la parte interior; también pueden hallarse adornadas con bandas horizontales. La forma es de origen jonio: se halla bien documentada en la Grecia del

50. Ver F. VILLARD, *La céramique grecque de Marseille*, citado, lám. 48, n.º 6; lám. 58, n.º 4; BENOIT, *Recherches sur l'hellénisation...*, citado, lám. 29, n.º 9.

51. Especialmente en Vaunage, M. PY, *Les oppida de Vaunage...*, citado, pág. 448 y fig. 247, n.º 453 y 454.

52. LAMBRINO, *Les vases archaïques d'Histria*, citado, figs. 156 y 159, n.º 26.

53. Además de la forma que reproducimos (fig. 23, n.º 65), ver un ejemplar completo procedente de la Neápolis (reservas del Museo Monográfico de Ampurias, inédito) y otros numerosos fragmentos.

54. VILLARD, *La céramique grecque de Marseille*, citado, lám. 53, n.º 9; BENOIT, *Recherches sur l'hellénisation...*, citado, lám. 20, n.º 14; lám. 21, n.º 17 y 19.

55. Museo Arqueológico de Barcelona, n.º 684. Respecto a esta forma en cerámica ática, ver SPARKES y TALCOTT, *The Athenian Agora...*, citado, fig. 11, n.º 1220 y láms. 40 y 41. Los *lekanis* de esta forma son sobre todo frecuentes durante la segunda mitad del siglo V.

56. Además del ejemplar de Lattes representado, otros *lekanis* 21/3 provienen de este yacimiento (LAT. i. 478, etc.). Una forma 21/3 bien fechada en los alrededores del 400 se halla en el vertedero de Mauressip.

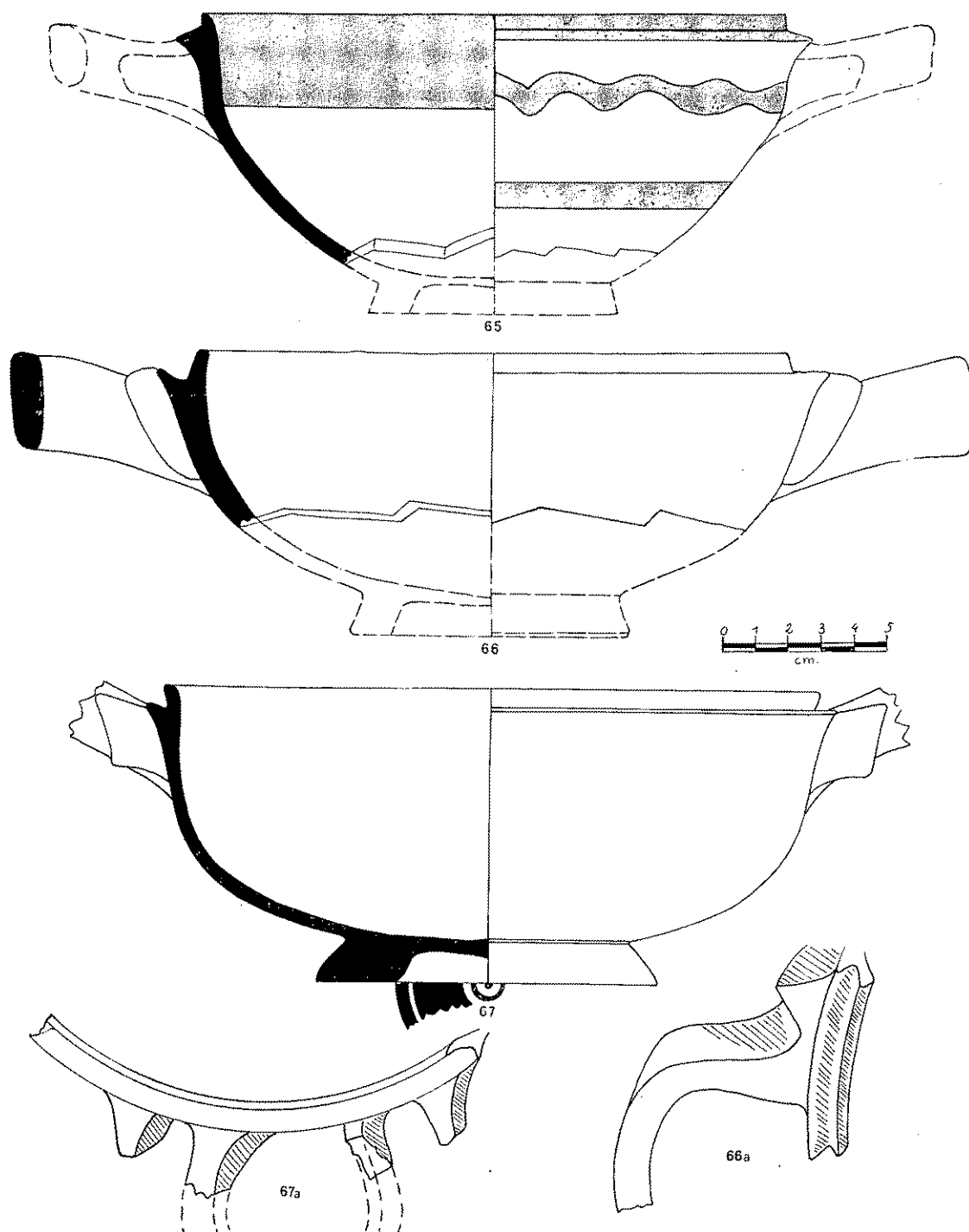

Fig. 14. — Cerámica griega de Occidente: forma 21/3 (n.º 65 y 66) y comparación (n.º 67).

este durante la época arcaica.⁵⁷ Es frecuente, bajo la forma de imitación, en Occidente durante la segunda mitad del siglo VI.⁵⁸

Figura 15, n.º 68: Oppidum de la Font du Coucou, cabaña C 1/1970, pavimento 6 (época II reciente del yacimiento: 525-500 a. de Jesucristo). Pasta muy blanda, fina, homogénea, de color amarillo-ocre, superficie alisada. Pintura poco espesa, desconchada, de color pardo-rojo y aspecto mate. Desgrasante de polvo de mica blanca.

Figura 15, n.º 69: Lattes, inv. LAT. i. 48. Pasta muy fina, dura, vacuolada, que presenta fracturas limpias. Color amarillo-ocre; superficie alisada con rastros de torneado. Pintura espesa y resistente, dada a pincel, de color anaranjado y aspecto luciente. Desgrasante de polvo de mica blanca y dorada.

*Figura 15, n.º 70: Ampurias, Neápolis: según ALMAGRO, *Cerámica griega gris...*, citado, página 110, figura 49 (hacia 550-525 a. de Jesucristo).*

Forma 23

Pequeña copa baja con borde moldurado, adornada esporádicamente de estrías verticales e incisas que imitan gallones. Esta forma se inspira en la de los vasos de barniz negro precampanienses y campanienses.⁵⁹ De la misma forma que sus prototipos, la forma 23 de la cerámica griega de Occidente es datable en los siglos IV-III exclusivamente. Ejempla-

res localizados en la Vaunage están bien fechados por el contexto y provienen de los yacimientos de Roque de Viou (en un estrato de los años 330-290 a. de J. C.) y de Nages (hacia 250-200 a. de J. C.).⁶⁰

He aquí otros ejemplares:

*Figura 15, n.º 71: Peyriac-de-Mer: ver Y. SOLIER y H. FABRE, *L'oppidum du Moulin à Peyriac-de-Mer, Rapport de fouilles 1965*, en *Bulletin de la Société Scientifique de l'Aude*, LXVI, 1966, fig. 3, n.º 12.*

Figura 15, n.º 72: Ensérune, inv. S 541. Pasta finamente arenosa, homogénea, semidura, rayable con la uña, deja rastros al tacto. Pintura borrada, poco espesa, de color anaranjado, aspecto mate. Desgrasante formado por polvo de mica blanca.

Forma 24

Pátera exvasada, cuyo borde presenta una zona horizontal más o menos ancha. El fondo es anular y bajo. Esta forma es bien conocida en el repertorio de la cerámica corriente de la Grecia del este, especialmente en Istria, desde época arcaica.⁶¹ En la Galia del sur, la forma 24 es eminentemente frecuente en la zona occidental del Languedoc mediterráneo. Varios fragmentos de esta forma han sido localizados en Ensérune,⁶² Mailhac⁶³ y en Ruscino, preferentemente en yacimientos de la segunda mitad del siglo VI y del siglo V a. de J. C. Tomaremos cuatro ejemplares de entre éstos.

57. LAMBRINO, *Les vases archaïques d'Istria*, citado, pág. 191, fig. 159, n.º 18, 19 y 25.

58. Ver además BENOIT, *Recherches sur l'hellénisation...*, citado, lám. 21, n.º 1.

59. LAMBOGLIA, *Per una classificazione preliminare...*, citado, pág. 174.

60. Este último ejemplar no posee incisiones: cf. PY, *Les oppida de Vaunage*, citado, pág. 629 y fig. 340, n.º 1141.

61. LAMBRINO, *Les vases archaïques d'Istria*, citado, figs. 135, 136, 137, 138, 151, 152, 153 y 155, n.º 1, 2 y 3, y DIMITRIU, *Cartierul de locuinte...*, citado, lám. 62, n.º 695 y 697; lám. 63, n.º 696.

62. Además de los ejemplares que representamos, ver el vaso inv. S 124 y otros fragmentos.

63. Ver también LOUIS y TAFFANEL, *Le premier Âge du Fer Languedocien*, citado, I, pág. 101, fig. 68, n.º 17 y 30.

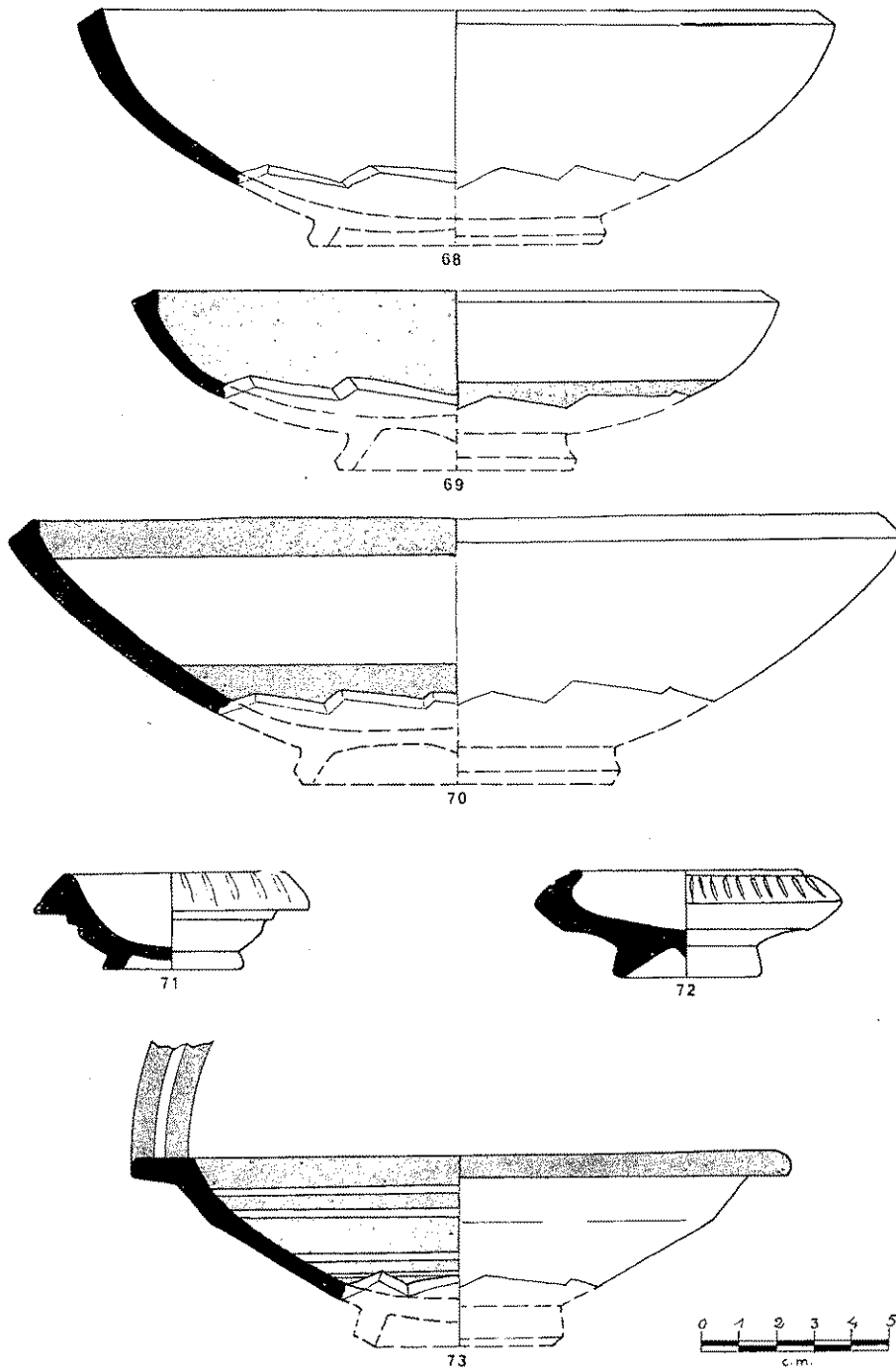

Fig. 15. — Cerámica griega de Occidente: formas 22 (n.º 68 a 70), 23 (n.º 71 y 72) y 24 (n.º 73).

Figura 15, n.º 73: Ensérune, inv. S' 83. Pasta fina, dura, homogénea, que presenta fracturas limpias, color amarillo-ocre, superficie alisada. Pintura resistente, poco espesa, dada a pincel, de color pardo y de aspecto mate. Desgrasante formado por polvo de mica blanca.

Figura 16, n.º 74: Ensérune, inv. 65-498: Pasta fina, homogénea, semidura, jabonosa, rayable con la uña, deja rastros al tacto; color ocre-amarillo, superficie alisada presentando trazas de torneado. Pintura borrada, delgada, dada a pincel, de color anaranjado y aspecto deslucido. Desgrasante formado por polvo de mica blanca.

Figura 16, n.º 75: Mailhac, excavación 40, nivel II. Según LOUIS y TAFFANEL, *Le premier Âge du Fer languedocien...*, citado, I, página 100, fig. 67, n.º 8.

Figura 16, n.º 76: Ruscino, nivel II; ver *ibidem*, pág. 134, fig. 115, n.º 1459.

Forma 25

Anfora de cuello alto y ancho; vientre ovoide y fondo anular bajo. Las dos asas son verticales: su perfil es alargado, pero su sección es muy variable. Lo más corriente es que sea ovalada, pero en ocasiones es bífida; algunos ejemplares de Montfo,⁶⁴ de Lattes⁶⁵ y de Ensérune (figura 17) las presentan retorcidas.

La cronología del ánfora 25 es muy vaga: esta forma, efectivamente, se encuentra sobre todo desde el siglo V al III antes de J. C. Sin embargo, algunos escasos ejemplos aparecen, con una talla

reducida, en el siglo VI. El área donde se realizan hallazgos de esta forma cubre todo el sur de la Galia: señalemos, de este a oeste, las ánforas de Marsella,⁶⁶ de Lattes,⁶⁷ de Ensérune, de Mailhac y de Pech-Maho.⁶⁸

Figura 16, n.º 77: Mailhac, excavación 40, nivel II. Según LOUIS y TAFFANEL, *Le premier Âge du Fer Languedocien...*, I, citado, página 100, fig. 67, n.º 1.

Figura 17, n.º 78: Ensérune, inv. 53-215. Pasta fina, dura, homogénea, que presenta fracturas limpias. Color amarillo-ocre, superficie alisada. Pintura resistente, poco espesa, dada a pincel, de color ocre y aspecto mate. Desgrasante de polvo de mica blanca.

Forma 26

Kylix bajo, provisto de dos asas laterales y horizontales diametralmente opuestas.⁶⁹ El recipiente forma casi siempre una «S» poco curvada en razón de su borde, que es ligeramente salido. La base del recipiente define ya una curva acentuada, ya un ángulo abierto o, finalmente, una serie de planos yuxtapuestos o facetas, visibles sobre todo en la parte exterior del vaso. Otros *kylix* poseen un recipiente cilíndrico y un borde vertical, a menudo decorado en su exterior con una ranura profunda. El pie es anular y bajo; su diámetro es, por lo general, reducido, y su perfil, redondeado, moldurado o anguloso. Las asas se hallan muy ligeramente realizadas. Vistas desde aba-

64. Tres ejemplares en la colección del Instituto de Arte y de Arqueología de la Facultad de Letras de Montpellier, Universidad Paul Valéry, antigua colección Coulouma.

65. Inv. LAT. i. 135.

66. VILLARD, *La céramique grecque de Marseille*, citado, lám. 52, n.º 6.

67. Inv. LAT. i. 154, etc.

68. Y. SOLIER, *Les fouilles de 1958 à l'oppidum de Pech-Maho*, en *Bulletin de la Commission Archéologique de Narbonne*, XXXV, I, 1959-1960 (1961), págs. 61-73, especialmente pág. 66, fig. 4.

69. Agrupamos bajo el n.º 26 las formas C 2 y C 4 de nuestra precedente clasificación de las copas tardías: PY, *La céramique grecque de Vauvage...*, citado.

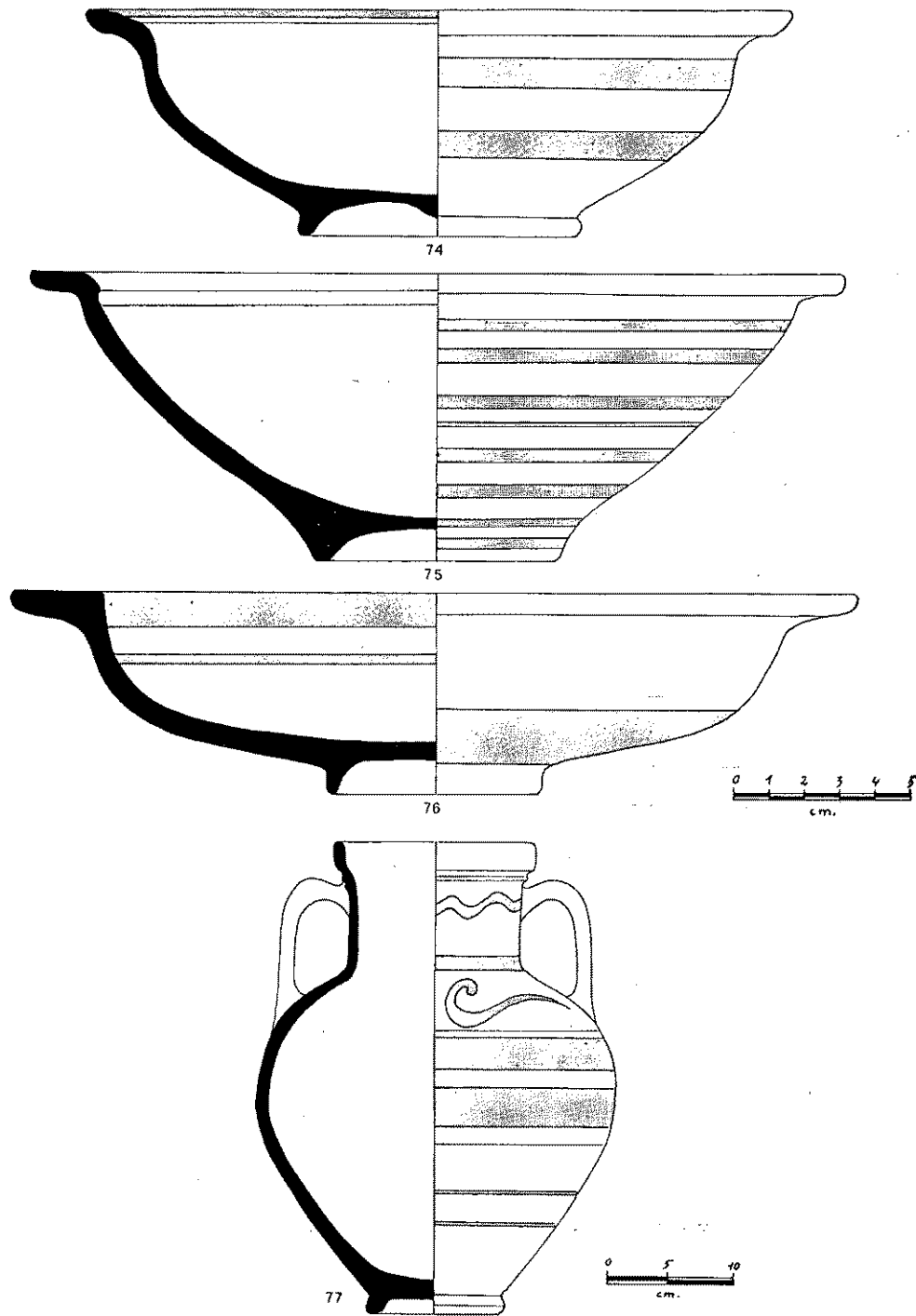

Fig. 16. — Cerámica griega de Occidente: formas 24 (n.º 74 a 76) y 25 (n.º 77).

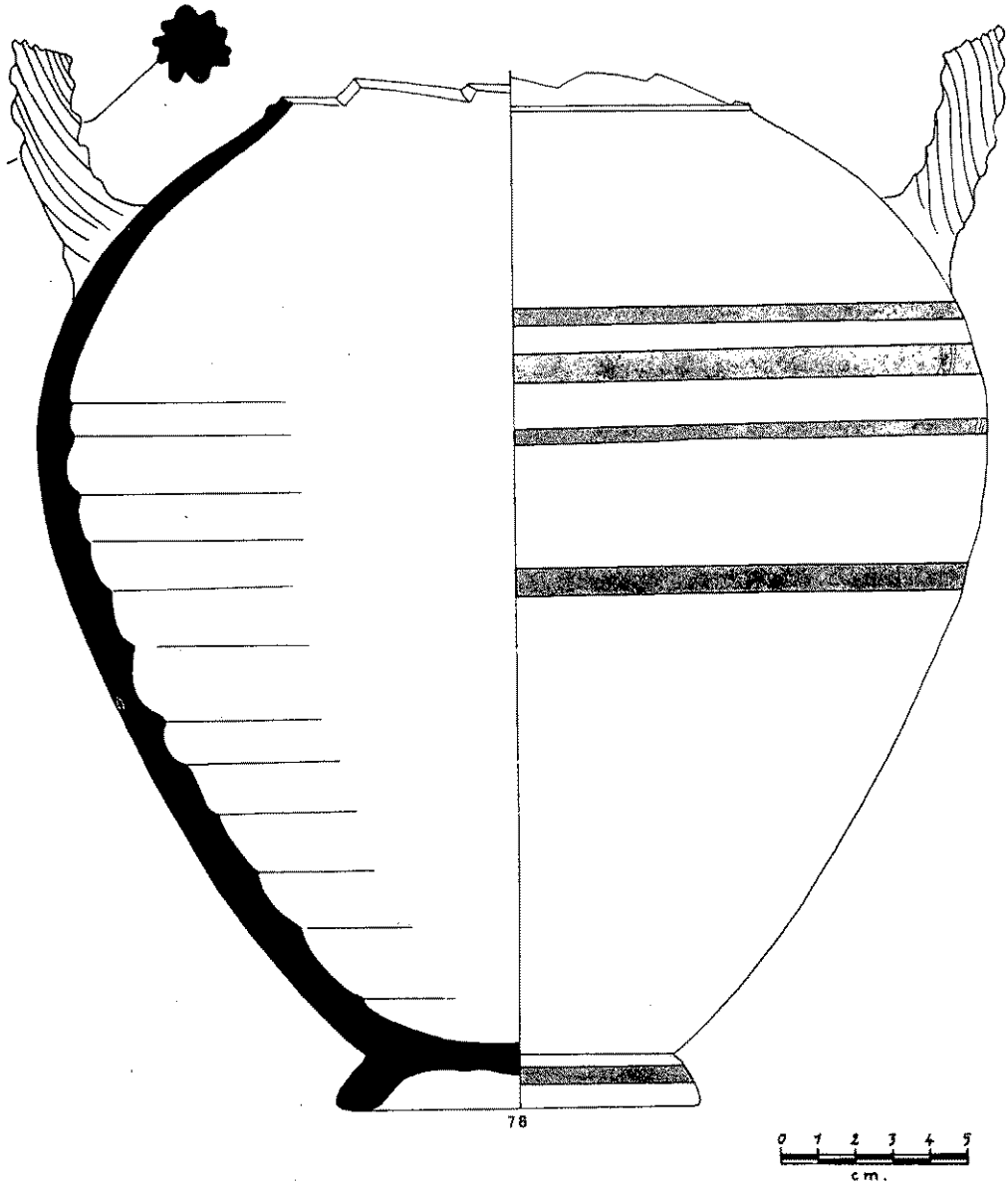

Fig. 17. — Cerámica griega de Occidente: forma 25.

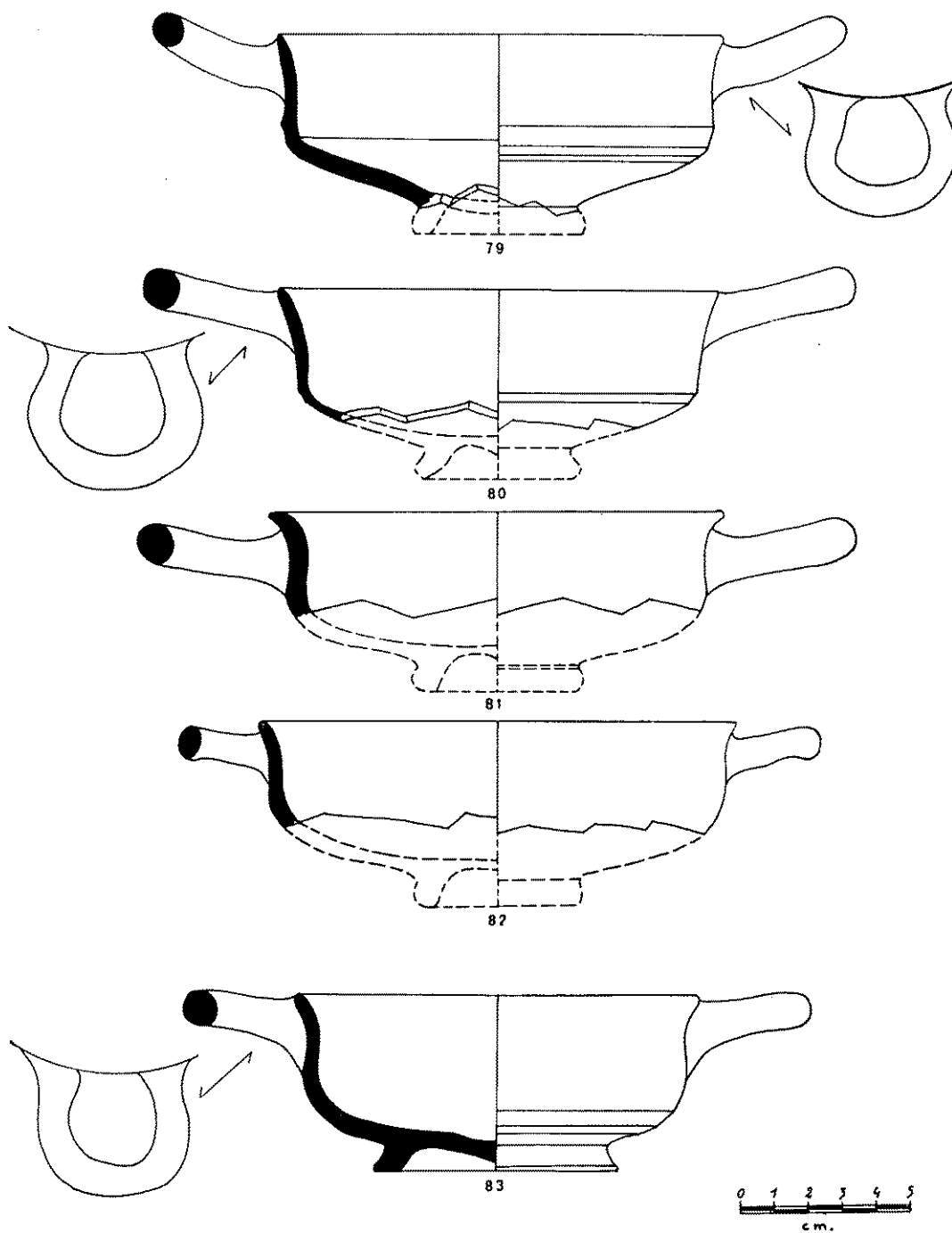

Fig. 18. — Cerámica griega de Occidente: forma 26.

jo, son circulares y se estrechan sensiblemente al ponerse en contacto con el borde; finalmente, su sección es generalmente circular y, con menos frecuencia, aplanada.

Este tipo de *kylix* está bien fechado. Imita con bastante fidelidad (en ocasiones muy exactamente) las piezas itálicas de barniz negro de estilo precampaniense⁷⁰ o protocampaniense:⁷¹ es la forma Lamb. A 42 B. Si el *kylix* 26 en cerámica griega de Occidente no aparece aún en el siglo v, dicha forma deviene muy abundante en el siglo iv, de manera que cabe fijar el *terminus* de su aparición durante los años que siguen al 400 antes de J. C. La forma persiste, conservando todas sus características iniciales, hasta mediados del siglo iii, luego se rarifica para desaparecer hacia el 200. El período de su frecuencia máxima se sitúa entre el 325 y el 275 a. de J. C.

Su área de dispersión se halla tan bien definida como su cronología; así, este vaso está presente en el valle bajo del Ródano y, sobre todo, en el Languedoc oriental, hallándose, en cambio, ausente del Languedoc occidental y de Cataluña. Los dos ejemplares de Ensérune que estudiamos aquí, los únicos que ha proporcionado este yacimiento hasta ahora, son también los más occidentales que nosotros conocemos. He aquí, de entre los centenares de *kylix* conocidos, algunos ejemplos.

Figura 18, n.º 79: Lattes, inv. LAT. i. 541. Pasta fina, homogénea, semidura, rayable con la uña; color amarillo, superficie alisada. Pintura borrada, delgada, dada a pincel, de color pardo y aspecto mate. Desgrasante de fina mica blanca.

Figura 18, n.º 80: Lattes, inv. LAT. i. 555. Pasta fina, semidura, homogénea, que presenta fracturas limpias; color amarillo, superficie alisada. Pintura resistente, poco espesa, dada a pincel, de color pardo y aspecto mate. Desgrasante de fina mica blanca.

Figura 18, n.º 81: Lattes, inv. LAT. i. 612. Pasta fina, homogénea, arenosa al tacto, semidura, que presenta roturas limpias. Color amarillo, superficie alisada. Pintura borrada, delgada, dada a pincel, color negro y aspecto mate. Desgrasante de polvo de mica blanca.

Figura 18, n.º 82: Roque de Viou, excavación RF 2/1968, pavimento 11. Pasta fina, blanda, jabonosa; color amarillo-beige, superficie alisada. Pintura borrada, delgada, dada a pincel, de color pardo y aspecto liso. Desgrasante de mica blanca mediana.

Del *kylix* 26 existen también numerosos ejemplares en pasta gris. Es mucho más frecuente en pasta gris que en amarilla. La forma de los vasos grises presenta las mismas características de detalle que los anteriores. La datación y el área de dispersión son igualmente idénticas.

Figura 18, n.º 83: Ensérune, inv. MM 619. Pasta fina, homogénea, jabonosa, blanda, rayable con la uña, deja rastros al tacto. Color gris ocre, superficie alisada. Pintura desconchada, poco espesa, aplicada por inmersión, de color pardo y aspecto mate. Desgrasante compuesto por polvo de mica blanca.

Figura 19, n.º 84: Ensérune, tumba 141, inv. 1953-1068. Pasta fina, jabonosa, semidura, homogénea, rayable con la uña, deja rastros al tacto; color gris-amarillo, superficie alisada. Pintura borrada, poco espesa, dada a pincel; color gris y aspecto mate. Desgrasante compuesto de polvo de mica blanca.

70. LAMBOGLIA, *Per una classificazione preliminare...*, citado, pág. 189, B.

71. Así, por ejemplo, los *kylikes* 42 del taller de las Pequeñas Estampillas: MOREL, *L'Atelier des petites Estampilles*, citado, págs. 62 y 82.

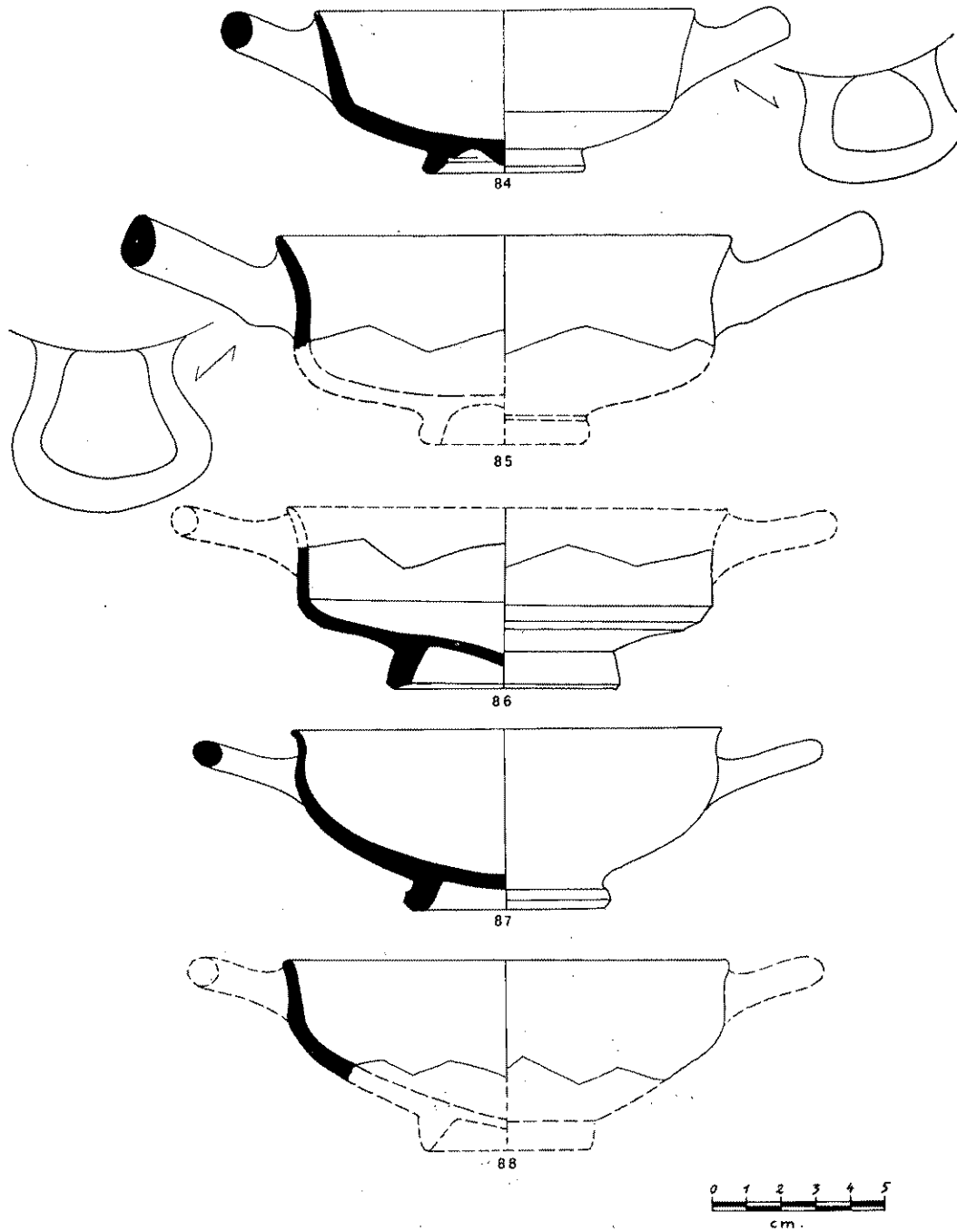

Fig. 19. — Cerámica griega de Occidente de pasta gris: forma 26.

Figura 19, n.º 85: Lattes, inv. LAT. i. 554. Pasta fina, jabonosa, blanda, homogénea, rayable con la uña, deja rastros al tacto. Color gris-ocre, superficie alisada. Pintura borrada, poco espesa, dada a pinceles, de color negro y aspecto deslucido. Desgrasante de fina mica blanca.

Figura 19, n.º 86: Lattes, inv. LAT. i. 706. Pasta fina, dura, homogénea, presenta fracturas limpias; color gris, superficie granulosa. Pintura resistente, poco espesa, dada a pincel, de color pardo y aspecto mate. Desgrasante de fina mica blanca.

Figura 19, n.º 87: Roque de Viou, excavación R C 1/1968, estrato 5; inv. R 15. Pasta fina, dura, homogénea; color gris-beige, superficie alisada. Pintura desconchada, poco espesa, dada a pincel, color gris, aspecto mate. Desgrasante de fina mica blanca.

Figura 19, n.º 88: Nages, plaza del «Refend Sud», excavación 1967, pavimento 3 y estrato 4. Pasta fina, blanda, homogénea; color gris-beige, superficie alisada. Pintura desconchada, poco espesa, dada a pincel, de color gris y aspecto mate. Desgrasante de fina mica blanca.

Forma 27

Oenochoe de borde trilobulado; vientre ovoide, cuello relativamente alzado, en ocasiones individualizado del vientre mediante un ángulo. Fondo anular bajo y asa vertical alta situada sobre la embocadura. La sección del asa es a menudo ovalada o bífida; menos frecuente es la existencia de asas retorcidas.

Es un vaso antiguo que, desde el segundo cuarto del siglo VI, imita los *oenochoes* de bandas y con rosetas de puntos de la Grecia del este,⁷² que fueron importadas a la Galia del sur. Las imitaciones antiguas poseen decoración de lágrimas, de puntos y de bandas sobre el borde, el cuello y el vientre, así como puntos o bandas sobre el asa.⁷³

Mucho después de la anulación de las importaciones jonias, la cerámica griega de Occidente siguió produciendo este tipo de *oenochoe*, cuya desaparición tuvo lugar en el siglo III a. de J. C. La serie de *oenochoes* 27 se halla bien documentada en el siglo V a lo largo de todo el litoral. A fines del siglo IV y durante el siglo III, hallamos un grupo de formas con decoración pintada que lleva sobre el cuello y, a veces, sobre el vientre una línea ondulada regular y, más frecuentemente, irregular. Este grupo lo constituyen en buena parte producciones masaliotas, hecho que explica su difusión por todo el litoral: Roque de Viou,⁷⁴ Lattes,⁷⁵ Peyriac-de-Mer,⁷⁶ Pech-Maho, etc.

Figura 20, n.º 89: Ensérune, tumba 84. Pasta fina, semidura, homogénea, presenta fracturas limpias; color rosa-amarillo, superficie alisada. Pintura desconchada, poco espesa, dada a pincel, de color rojo y aspecto alisado. Desgrasante de polvo de mica blanca.

Figura 20, n.º 90: Peyriac-de-Mer. Ver SOLIER y FABRE, *L'oppidum du Moulin à Peyriac-de-Mer, campagnes 1962-1963...* citado, lám. I, n.º 6.

72. LAMBRINO, *Les vases archaïques d'Histria*, citado, figs. 105-115; en Histria se halla igualmente esta forma en cerámica gris: ALEXANDRESCU, *Un groupe de céramiques fabriquées à Istros...*, citado, fig. 2, n.º 1. También existe en el repertorio ático, sobre todo durante el segundo y tercer cuarto del siglo VI. Ver SPARKES y TALCOTT, *The Athenian Agora...*, citado, pág. 59, fig. 2 y lám. 5.

73. En la necrópolis de Saint-Julien de Pézénas, junto a importaciones (J. GIRY, *La nécropole de Saint-Julien, commune de Pézénas, Hérault*, en *Rivista di Studi Liguri*, XXXI, 1-2, 1965, pág. 121, figs. 8 y 9) se hallan algunas imitaciones, con bandas pintadas, contemporáneas (LINAS y ROBERT, *La nécropole de Saint-Julien...*, citado, fig. 23).

74. PY, *Les oppida de Vaunage*, citado, fig. 336, n.º 1094.

75. Inv. LAT. i. 115, 213, etc.

76. Ver nuestra figura 20, n.º 89.

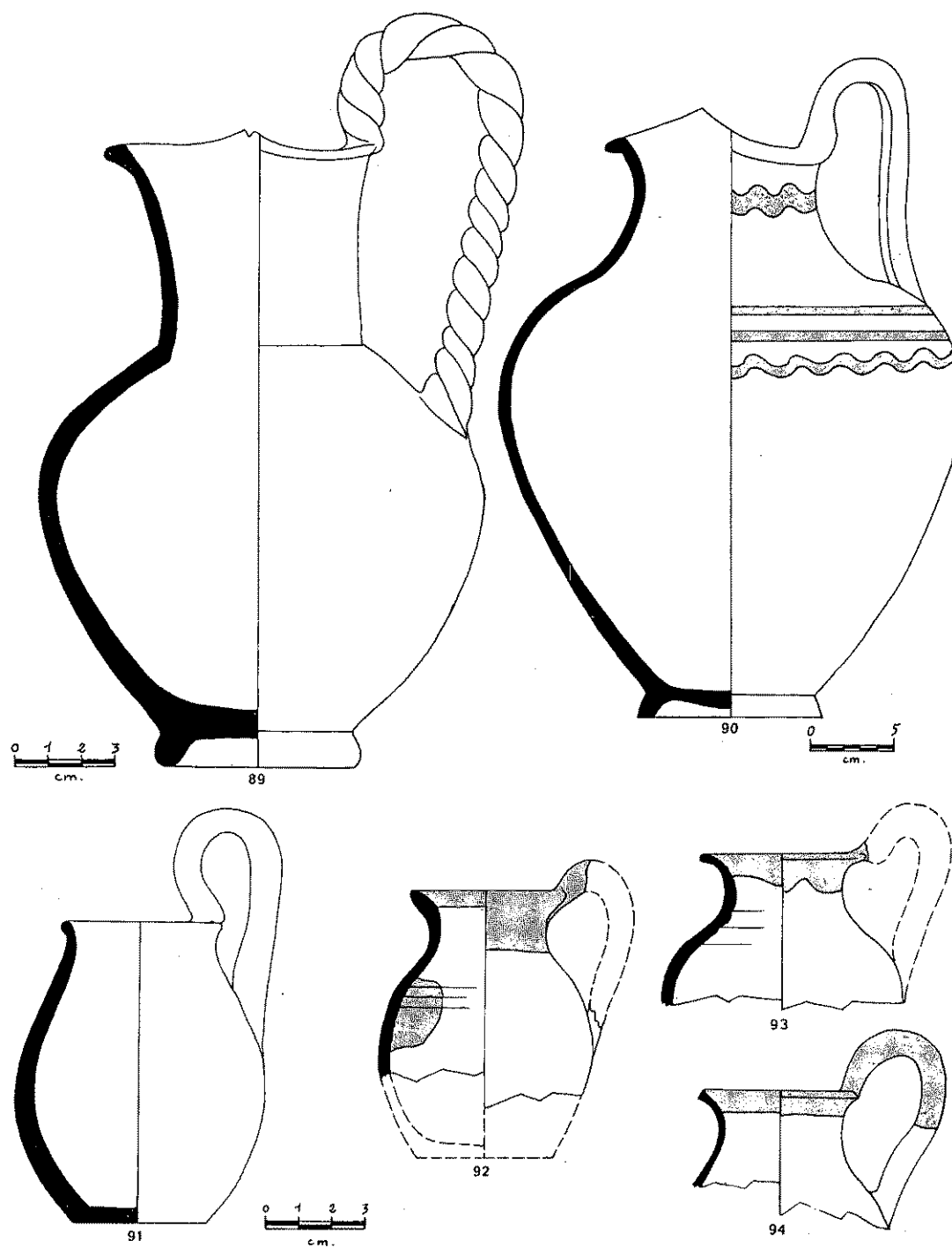

Fig. 20. — Cerámica griega de Occidente: formas 27 (n.º 89 y 90) y 28 (n.º 91 a 94).

Esta forma se halla muy frecuentemente en la Galia del sur en pasta gris, siendo entonces característica del período que media entre el 560 y el 450 a. de J. C. En Mailhac, nuestra forma 27 equivale a la forma 8a o 8b de la clasificación de las cerámicas grises de Cayla II.⁷⁷ Se halla también bien representada en la necrópolis de Saint-Julien de Pézénas.⁷⁸

Durante la misma época, numerosos fragmentos se hallan atestiguados en el Languedoc oriental: en Castelnau,⁷⁹ en Saint-Dionisy,⁸⁰ en Villevieille, etc.

Forma 28

Pequeño olpe de boca circular; el vientre presenta un galbo uniforme y el asa vertical campea sobre el borde. El labio de este último es saliente y redondeado; la sección del asa es, por su parte, ovalada; y, finalmente, el fondo es plano.

Este tipo de vaso, en ocasiones denominado botella, es una imitación de las importaciones jonias de fines del VI.⁸¹ Durante esta época, al igual que a lo largo de buena parte del siglo V, el pequeño olpe 28 era producido en Marsella y en sus colonias, siendo vastamente difundido por el litoral galo y catalán.⁸² Los ejemplares pintados desaparecen en el curso de la segunda mitad del siglo V, pero la forma continuó siendo producida sin pintura.

He aquí algunos ejemplos, todos ellos del siglo V:

Figura 20, n.º 91: Ampurias, inhumación Martí, n.º 83; ver ALMAGRO, *Las necrópolis de Ampurias...*, citado, I, pág. 86.

Figura 20, n.º 92: Lattes, inv. LAT. i. 17. Pasta fina, homogénea, arenosa, semidura, que deja rastros al tacto. Color ocre-amarillo, superficie alisada. Pintura borrada, delgada, dada a pincel, de color pardo y aspecto mate. Desgrasante de mica e impurezas de colores diversos.

Figura 20, n.º 93: Lattes, inv. LAT. i. 2. Pasta muy fina, semidura, homogénea, rayable con la uña, pero que presenta fracturas limpias. Pasta gris-amarilla (teñida por el lodo), superficie groseramente alisada. Pintura borrada, poco espesa, dada a pincel. Color ocre, aspecto mate. Desgrasante de mica fina, blanca y dorada.

Figura 20, n.º 94: Lattes, inv. LAT. i. 244. Pasta fina, homogénea, semidura, rayable con la uña, deja rastros al tacto. Color amarillo, superficie alisada, Pintura borrada, delgada, dada a pincel, de color negro y aspecto mate. Desgrasante de mica rosada en forma de escamas de pescado.

Figura 22, n.º 100: Ampurias, Museo Arqueológico de Barcelona, inv. 316. Pasta fina, dura; color rosa-pardo; superficie alisada. Pintura resistente, poco espesa, dada a pincel, de color rojo y aspecto mate. Desgrasante de fina mica blanca.

Figura 22, n.º 101: Ampurias, Museo Arqueológico de Barcelona, inv. 294. Pasta fina,

77. O. y J. TAFFANEL, *Les potteries grises du Cayla II à Mailhac, Aude*, en *Hommage à Fernand Benoit*, I, pág. 265, figs. 26 y 27, y pág. 266, fig. 31.

78. GIRY, *La nécropole préromaine de Saint-Julien...*, citado, fig. 15.

79. Inv. CAST. i. 129.

80. En una cabaña de alrededores del 500 a. de J. C. estudiada en M. y F. Py, *Les amphores étrusques de Vaunage et de Villevieille (Gard)*, en *Mélanges de l'École Française de Rome*, t. 86, 1974, 1, págs. 141-254.

81. Comparar con LAMBRINO, *Les vases archaïques d'Histria*, citado, pág. 164, fig. 116 a; DIMITRIU, *Caracterul de locuinte...*, citado, pág. 34, n.º 617, 618 y 619. Esta forma no es desconocida en el repertorio ático del siglo VI y de principios del siglo V. Ver SPARKES y TALCOTT, *The Athenian Agora...*, citado, págs. 78-79 y láminas 12-13.

82. Por ejemplo ALMAGRO, *Cerámica griega gris...*, citado, pág. 104, fig. 43; Ensérune, inv. 61-336, 55-159. El yacimiento de Lattes ha proporcionado varios centenares (LAT. i. 187, 299, 250, etc.; ver también los ejemplares que aquí figuran). De igual modo en Espeyran, una ampolla pintada (y otra sin pintura) fueron halladas en un contexto de fines del siglo V.

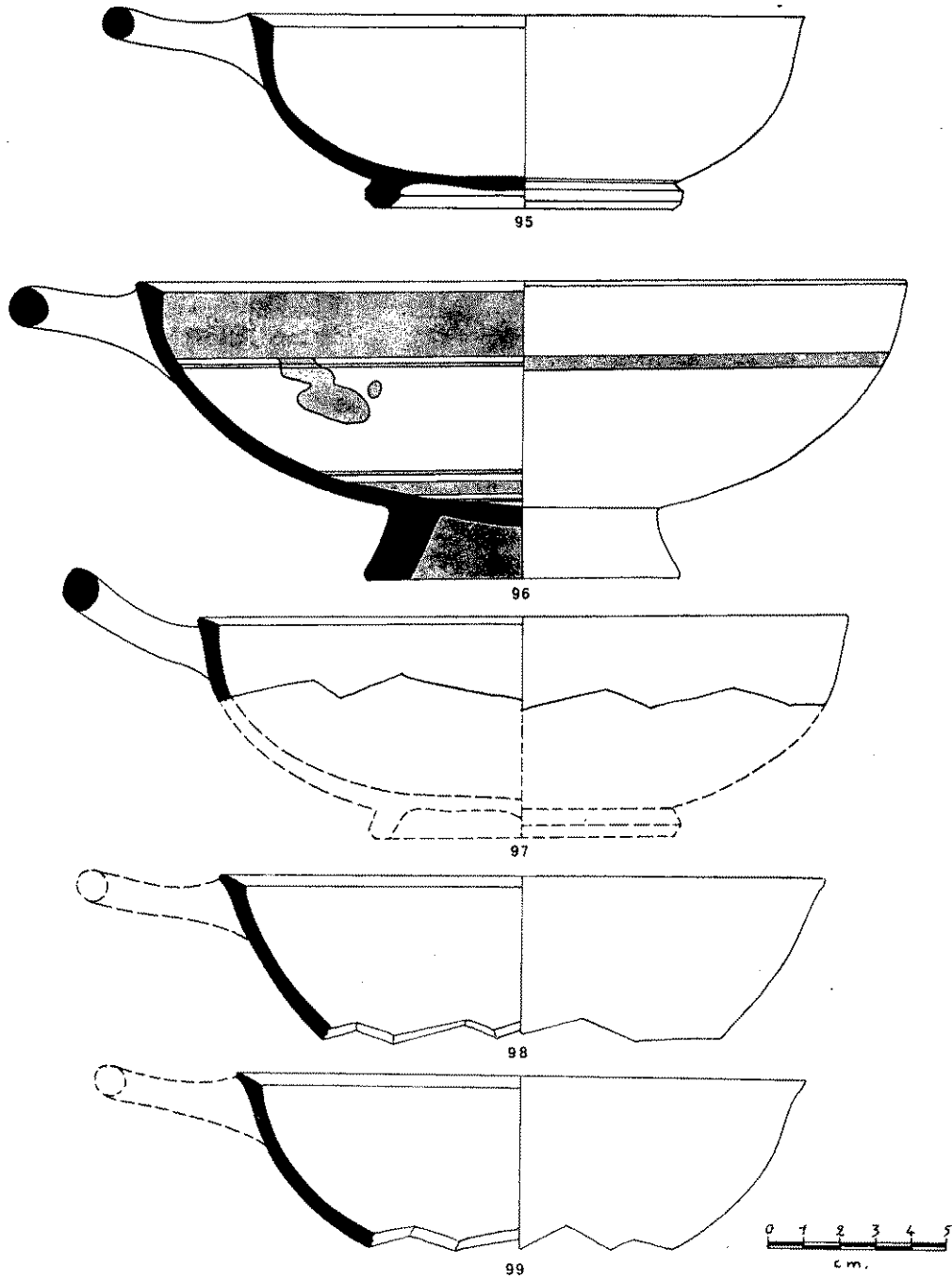

Fig. 21. — Cerámica griega de Occidente: formas 29 y comparación (n.º 95).

blanda, rayable con la uña, de color amarillo-ocre; superficie alisada. Pintura desconchada, espesa, dada a pincel, de color rojo y aspecto mate. Desgrasante de fina mica blanca.

Forma 28/1

Olpe del mismo tipo que la forma 28, pero mucho más alto y alargado, que presenta características de detalle idénticas.

Al igual que el vaso precedente, el olpe 28/1 es originario de Grecia del este, donde se le encuentra con bastante frecuencia desde el siglo vi.⁸³ Las imitaciones occidentales de esta forma son menos abundantes que las de la forma baja, pero, sin embargo, se hallan documentadas en la misma zona con los mismos límites cronológicos.

Figura 22, n.º 102: Ampurias, Museo Arqueológico de Barcelona, inv. 297. Pasta semidura, fina, homogénea, color amarillo-naranja, superficie alisada. Pintura desconchada, poco espesa, dada a pincel, de color pardo y aspecto mate. Desgrasante de polvo de mica blanca.

Forma 29

Copa provista de una asa lateral y horizontal, caracterizada por un borde aplanado e inclinado hacia el interior del vaso. Pared fina, fondo anular; perfil del asa, en ocasiones elevado, y curvatura del recipiente, uniforme.

La forma 29, próxima a la forma 20 y a sus variantes, imita muy fielmente la serie ática de las *one-handled cups*, de la cual representamos un ejemplar de barniz negro procedente de Ampurias (fi-

gura 21, n.º 95), (Museo Arqueológico de Barcelona, n.º 668).⁸⁴ Se halla esencialmente sobre el litoral gallo y catalán durante el siglo v.

Figura 21, n.º 96: Ampurias, Museo Arqueológico de Barcelona, inv. 242.⁸⁵ Pasta fina, porosa, resistente, rayable con la uña, pero no deja rastros al tacto. Color amarillo claro, superficie alisada. Pintura borrada, poco espesa, dada a pincel; color que varía de rojo a castaño, aspecto mate. Desgrasante de polvo de mica blanca.

Figura 21, n.º 97: Lattes, inv. LAT. i. 416. Pasta fina, homogénea, semidura, rayable con la uña, deja rastros al tacto. Color amarillo-ocre, superficie groseramente alisada. Pintura borrada, poco espesa, aplicada por inmersión, de color pardo y aspecto mate. Desgrasante de fina mica blanca.

Figura 21, n.º 98: Lattes, inv. LAT. i. 107. Pasta muy fina, semidura, homogénea, rayable con la uña, deja rastros al tacto. Color amarillo-ocre, superficie alisada. Pintura borrada, delgada, aplicada por inmersión, de color negro y aspecto mate. Desgrasante de fina mica blanca.

Figura 21, n.º 99: Lattes, inv. LAT. i. 106 y 109. Pasta fina, blanda, homogénea, rayable con la uña, deja rastros al tacto. Color amarillo rosado, superficie alisada. Pintura borrada, poco espesa, aplicada por inmersión de color pardo y aspecto mate. Desgrasante de fina mica blanca.

Forma 30

Pequeño olpe del mismo grupo que la forma 28, que presenta características próximas, diferenciándose tan sólo por poseer un vientre decididamente rebajado situado cerca del fondo. Mucho más

83. LAMBRINO, *Les vases archaïques d'Histria*, citado, pág. 164, fig. 116, b y c; pág. 165, fig. 117.

84. SPARKES y TALCOTT, *The Athenian Agora*, citado, fig. 5, n.º 755-757.

85. Este vaso ha sido erróneamente reconstruido con dos asas.

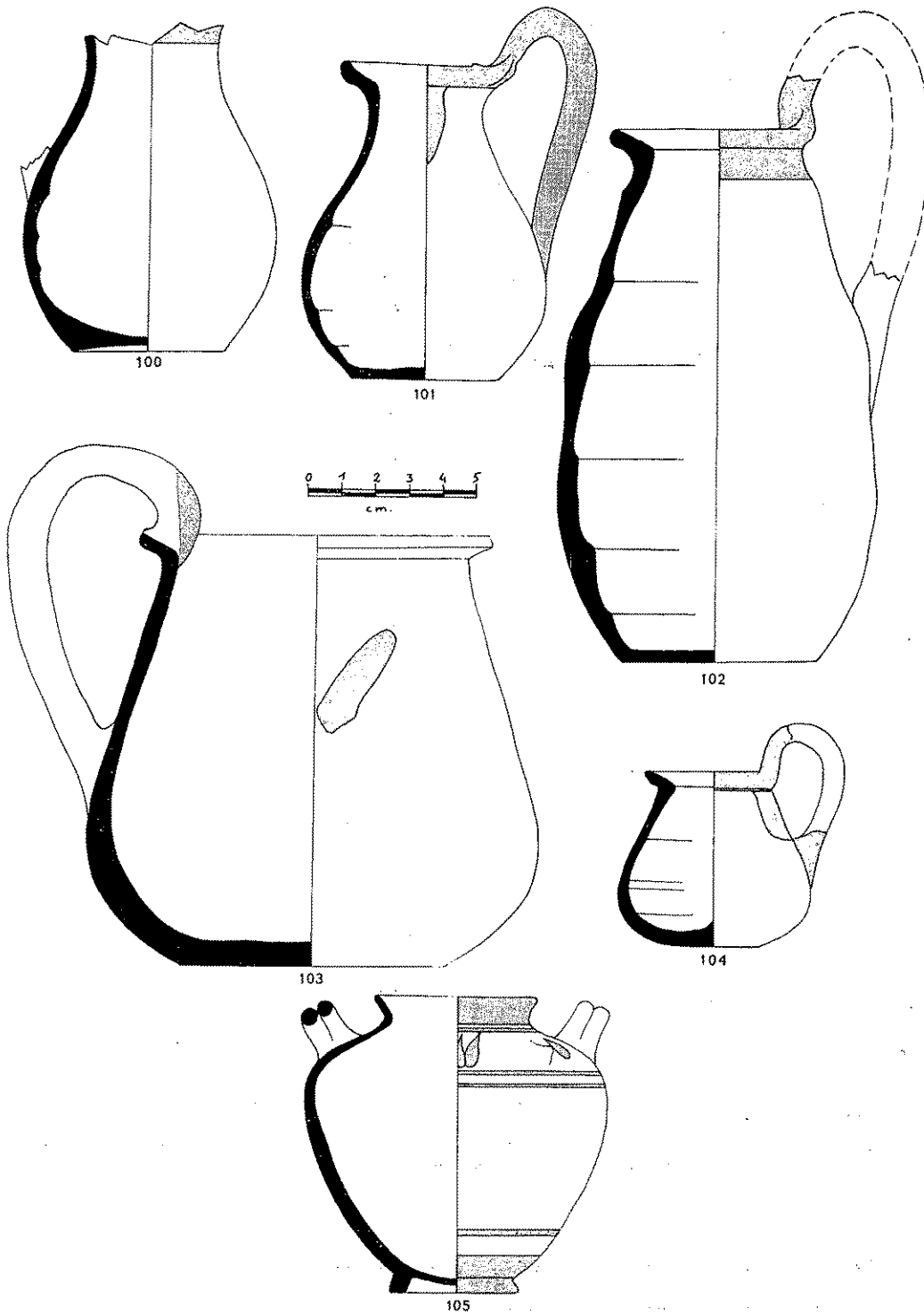

Fig. 22. — Cerámica griega de Occidente:
formas 28 (n.º 100 y 101), 28/1 (n.º 102), 30 (n.º 103 y 104) y 31 (n.º 105).

rara que la del olpe 28, la forma 30 aparece durante los siglos V y IV en la misma zona que la primera.⁸⁶

Figura 22, n.º 104: Ampurias, Museo Arqueológico de Barcelona, inv. 393. Pasta fina, medianamente dura, rayable con la uña, deja rastros al tacto; color amarillo-ocre, superficie alisada. Pintura borrada, poco espesa, dada a pincel, de color pardo-negro y aspecto mate.

La forma 30 en cerámica griega de Occidente existe también en algunos ejemplares de altura mayor (0,12 a 0,15 m. de altura). He aquí un ejemplo:

Figura 22, n.º 103: Ensérune, inv. S 1163. Pasta fina, dura, homogénea, de color amarillo-ocre; superficie alisada. Pintura resistente, poco espesa, dada a pincel, de color ocre y de aspecto mate. Desgrasante de mica blanca.

Forma 31

Stamnos de vientre ovoide, pie anular bajo y pequeño borde saliente, directamente soldado al vientre sin un cuello intermedio. Asas verticales, de sección bífida, redonda o aplanada, diametralmente opuestas, que arrancan de la espalda del vaso.

Los *stamnoi* están bien documentados en la Grecia del este⁸⁷ y en Atenas⁸⁸ durante el período arcaico. Fueron impor-

tados a la Galia desde la Grecia del este durante la primera mitad del siglo VI,⁸⁹ siendo luego imitados en pequeña cantidad por la cerámica griega de Occidente⁹⁰ y de pasta gris.⁹¹ Las imitaciones pintadas y grises pueden remontar al segundo cuarto del siglo VI a. de J. C.: presentan entonces un perfil muy parecido al de los *stamnoi* de la Grecia del este. Con el estilo A, estas imitaciones dan origen a una tradición que se desarrolla hasta el siglo V, esencialmente en el Languedoc, pero desde fines del siglo VI la forma degenera: las asas, en ocasiones, se aplanan y se separan del cuello, pueden también convertirse en bífidas; el borde evoluciona, etc.

He aquí dos ejemplos de la forma 31:

Figura 22, n.º 105: Mailhac; ver MARTIN-GRANEL, *Les fouilles de l'oppidum du Cayla de Mailhac...*, citado.

Figura 23, n.º 106: Ensérune, inv. S' 32. Pasta fina, dura, homogénea, ligeramente arenosa, que presenta roturas limpias. Color amarillo-rosado, superficie alisada. Sin rastros de pintura sobre el fragmento conservado. Desgrasante de polvo de mica blanca.

Forma 32

Oenochoe de boca redonda asa generalmente bífida, raramente de sección ovalada o plana. Cuello poco definido, vientre

86. Ver también un vaso de La Roque: LARDERET, *L'oppidum préromain de La Roque de Fabrègues...*, citado, pág. 23, fig. 17, n.º 303.

87. Ver, por ejemplo, KINCH, *Vroulia...*, citado, pág. 39 y lám. 29aa; PY, *Les fouilles de Vaunage et les influences grecques en Gaule méridionale, commerces et urbanisation*, en *Hommage à Fernand Benoit*, II, 1972, pág. 77, fig. 3, n.º 2.

88. SPARKES y TALCOTT, *The Athenian Agora...*, citado, fig. 13, n.º 1533-1541 y láms. 67 y 68.

89. Especialmente en Pézénas (tumbas 95, 170, 192); ver GIRY, *La nécropole préromaine de Saint-Julien...*, citado, pág. 120, fig. 6.

90. Ver los hallazgos de Pézénas (tumbas 167, 186, *ibidem*, pág. 120, fig. 5), de Mailhac, de Ensérune, de Bessan...

91. PY, *Les fouilles de Vaunage et les influences grecques...*, citado, pág. 77, fig. 3, n.º 1; GIRY, *La nécropole préromaine de Saint-Julien...*, citado, pág. 120, fig. 3; GIRY, *La tombe 11 de la nécropole de Saint-Julien à Pézénas*, en *Fédération Historique du Languedoc méditerranéen et du Roussillon*, 39^e Congrès, Montpellier, 1966, págs. 56-64, especialmente la página 61, n.º 1.

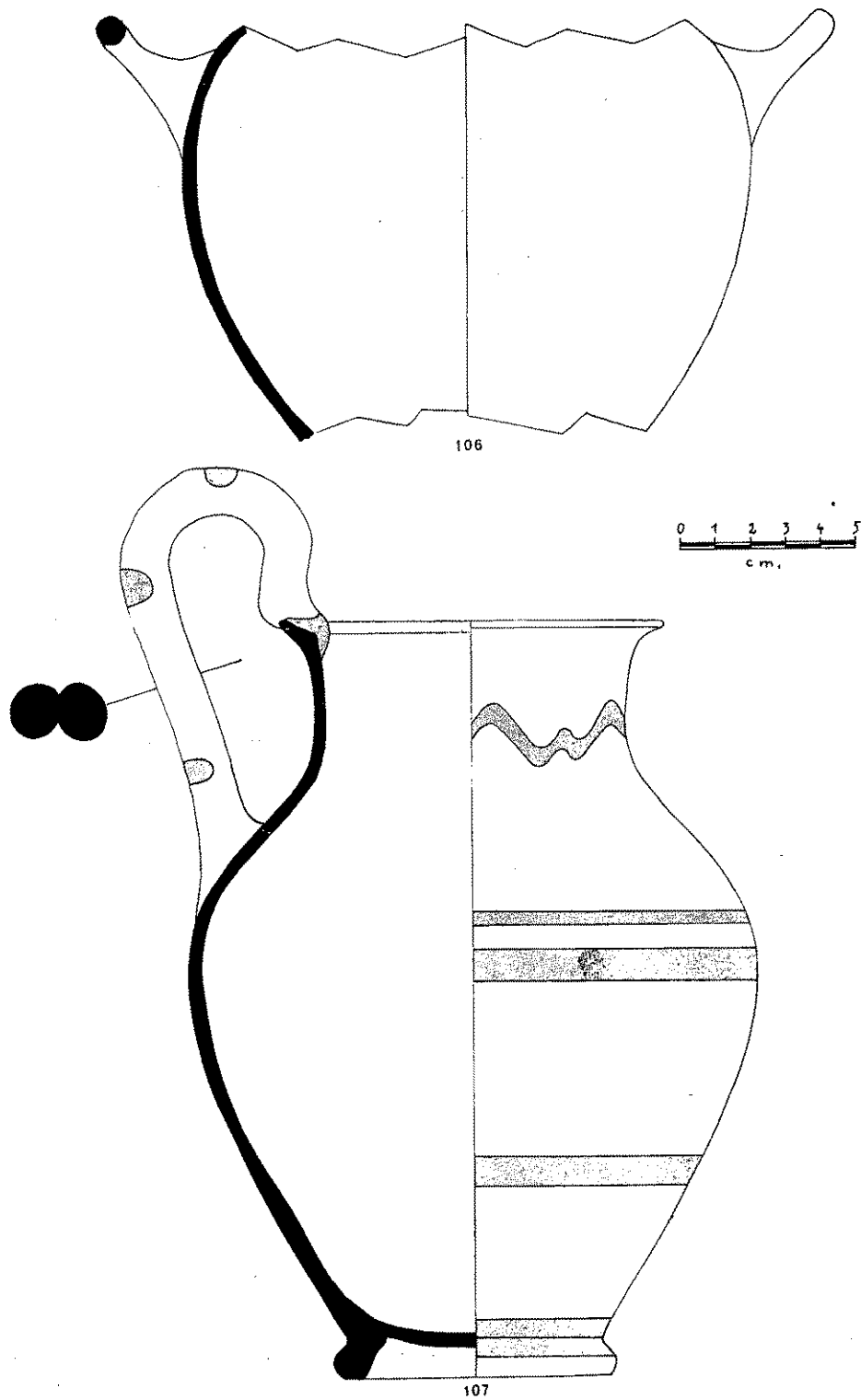

Fig. 23. — Cerámica griega de Occidente: formas 31 (n.º 106) y 32 (n.º 107).

ovoide y fondo anular bajo. El asa se solda verticalmente al borde, al que domina, y viene a entregarse sobre el diámetro máximo del vientre, es decir, sobre la base de la espalda. El borde es saliente y su sección presenta formas varias.

Este tipo de *oenochoe* es muy antiguo. En un principio está imitado de las producciones griegas, ya de la Grecia del este,⁹² ya de la Grecia continental.⁹³ Por ello, se le halla desde antes de mediados del siglo VI en la Galia del sur.⁹⁴ Seguidamente, esta forma se utilizó desde los siglos VI al III a. de J. C. incluido.⁹⁵ Entre los vasos de los siglos IV y III se aísla una forma 32 dotada de una onda irregular pintada sobre el cuello. Esta serie, que sin duda es en gran parte masaliota, se halla muy difundida y se emparenta con el grupo de *oenochoes* de boca trilobulada 27 que se decoran igual y que tienen pareja cronología (fig. 23, n.º 107).⁹⁶ Presentamos dos ejemplos de esta forma:

Figura 23, n.º 107: Ensérune, tumba 99. Pasta fina, semidura, homogénea, rayable con la uña, pero presenta fracturas limpias; color amarillo-ocre, superficie alisada. Pintura borrada, poco espesa, dada a pincel, de color anaranjado y aspecto mate. Desgrasante de fina mica blanca.

Figura 24, n.º 108: Ensérune, tumba 72. Pasta fina, semidura, homogénea, rayable con la uña, deja rastros al tacto. Toque de pin-

tura bajo el asa, borrada, delgada, aplicada a pincel, de color pardo y de aspecto mate. Desgrasante de polvo de mica blanca.

Forma 33

Lekythos de vientre rebajado y globular, cuello pequeño y ancho, fondo anular bajo. Una asa, cuyo perfil es más o menos redondeado, se halla situada verticalmente sobre la espalda.

Esta forma está próximamente emparentada con los *squat lekytoi* de la cerámica ática, documentados sobre todo en el siglo V a. de J. C.⁹⁷ Cabe hacer notar que esta forma existe en Istria durante la misma época en cerámica gris⁹⁸ y en cerámica amarilla.⁹⁹ Es durante el siglo V que la hallamos también en cerámica griega de Occidente. He aquí cinco ejemplos:

Figura 24, n.º 109: Ensérune, inv. S 72. Pasta fina, homogénea, ligeramente arenosa, semidura, rayable con la uña, deja rastros al tacto. Pintura desconchada, poco espesa, dada a pincel, sólo cubre la superficie externa del cuello y del asa; color negro, aspecto mate. Desgrasante de polvo de mica blanca.

Figura 24, n.º 110: Ampurias, necrópolis Bonjoan, inhumación 55. Restos de pintura roja. Ver ALMAGRO, *Las necrópolis de Ampurias*, citado, I, pág. 194, fig. 165, n.º 4.

Figura 24, n.º 111: Ampurias, necrópolis Martí, inhumación 55. Restos de pintura

92. Por ejemplo, ALEXANDRESCU, *Un groupe de céramiques fabriqués à Istros*, citado, fig. 2, n.º 5.

93. Forma documentada en el repertorio ático (ver SPARKES y TALCOTT, *The Athenian Agora...*, citado, fig. 3, n.º 144 y 145, y lám. 8, n.º 139-153) entre el 600 y el 450 a. de J. C., principalmente (*ibidem*, págs. 64-65).

94. Ver M. PY, *Problèmes de la céramique grecque d'Occident en Languedoc oriental durant le période archaïque*, en *Símpoio Internacional de Colonizaciones, Barcelona-Ampurias, 1971*, Barcelona, 1974, páginas 159-182.

95. Ver, por ejemplo, los especímenes de Lattes (inv. I.A.T. i. 141), de La Liquière (PY, *La céramique grecque de Vaunage...*, citado) y de Ensérune.

96. Otro ejemplar de este tipo en Mailhac (MARTIN-GRANEL, *Les fouilles de l'oppidum du Caylu à Mailhac...*, citado, pág. 17, fig. 26, a la izquierda).

97. Ver SPARKES y TALCOTT, *The Athenian Agora*, citado, lám. 36 y págs. 153-154.

98. ALEXANDRESCU, *Necropolă tumulară...*, citado, pág. 169, láms. 79 y 89, n.º III, 3, y XXIII, 3; etc.

99. ALEXANDRESCU, *Un groupe de céramiques grises fabriqués à Istros*, citado, fig. 7, n.º 5.

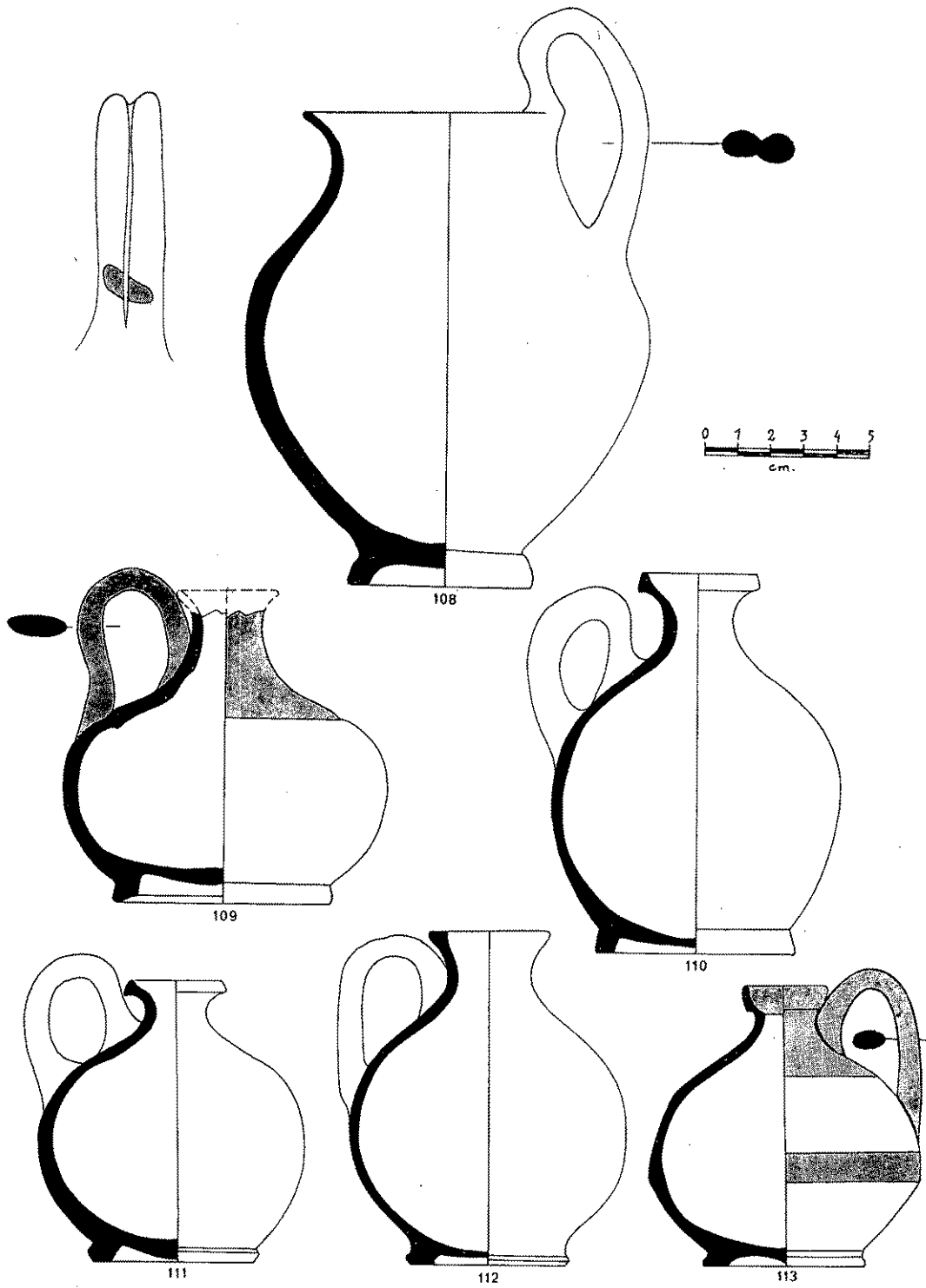

Fig. 24. — Cerámica griega de Occidente: formas 32 (n.º 108) y 33 (n.º 109 a 113).

roja. Ver ALMAGRO, *Las necrópolis de Ampurias*, citado, I, pág. 194, fig. 165, n.º 5.

Figura 24, n.º 112: Ampurias, necrópolis Martí, inhumación 91. Pasta rosada, pintura roja sobre el borde y el asa. Ver ALMAGRO, *Las necrópolis de Ampurias*, citado, I, página 91, fig. 66.

Figura 24, n.º 113: Ampurias, Museo Arqueológico de Barcelona, inv. 232. Pasta fina, blanda, rayable con la uña, deja rastros al tacto. Color amarillo-paja, superficie alisada. Pintura desconchada, poco espesa, dada a pincel, de color pardo-rojo que varía a negro, aspecto mate. Desgrasante de fina mica blanca.