

# El carro de baranes

per C. Guerau d'Arellano i Tur  
i Joan Josep Guasch i Torres

Figura 1

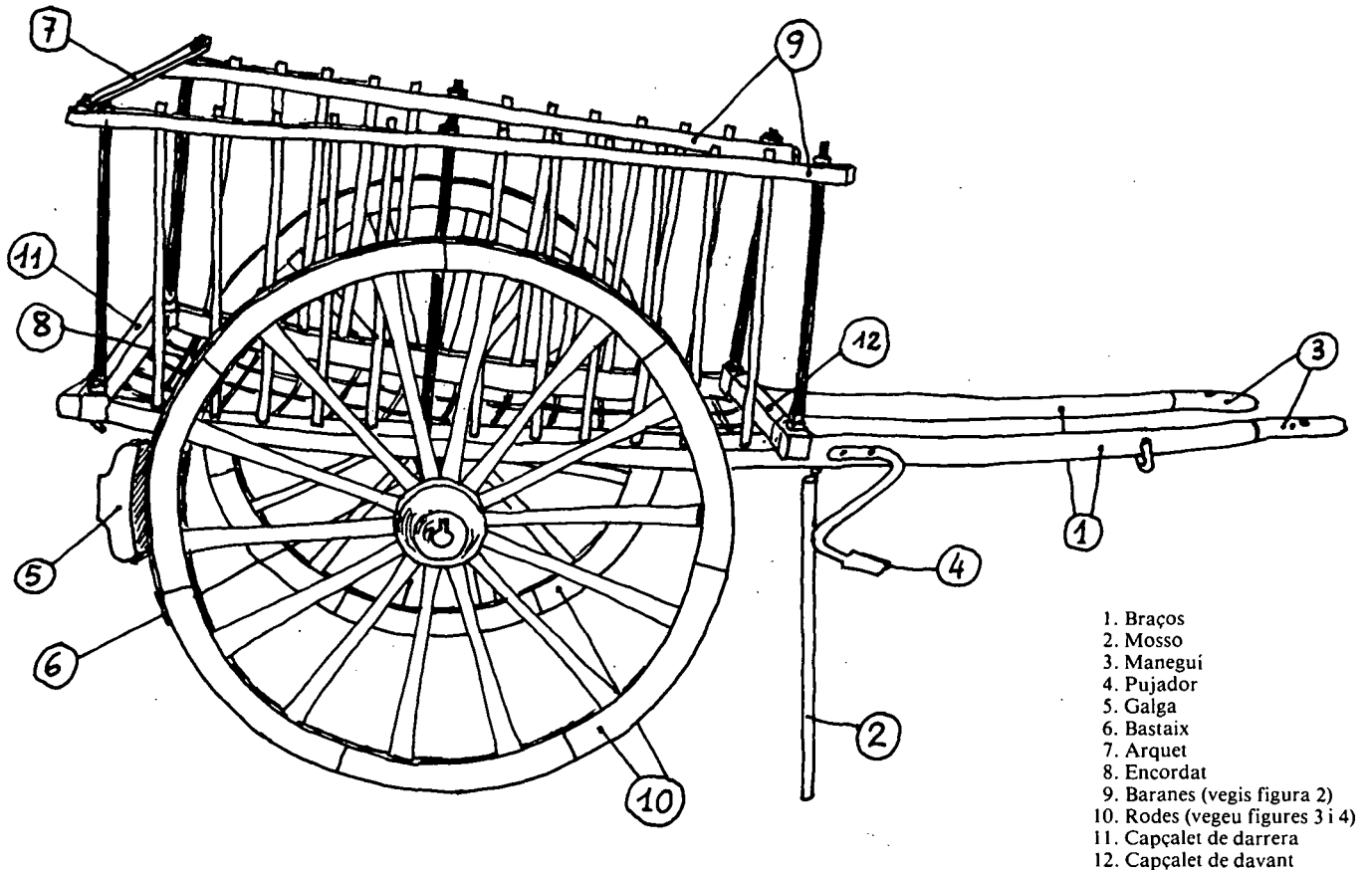

El carro és un vehicle format d'una superfície horitzontal —s'encordat— amb baranes. Està muntat damunt dues rodés i proveït de dos braços per a enganxar-hi un animal que l'estiri. Serveix per al transport de persones i, principalment, de coses feixugues o voluminoses.

A Eivissa hi ha quatre classes de carros: de calaix, de baranes, carretó de molls i cabriol. A Formentera, a la Mola, també s'ha fet servir fins ara la carreta de bous.

1. Els braços són cada una de les dues llargues perxes que van des de la part posterior del carro fins a molt més endavant d'aquest, i a les quals s'en-

ganxa l'animal que ha d'estirar.

2. El mosso és el pal damunt del qual descansa un braç del carro quan aquest està desjuntat.

3. El maneguí (incorrectament anomenat manguito) és un cilindre de ferro que guarneix el cap de cada braç del carro.

4. El pujador és una peça de ferro que penja del braç del carro, per posar-hi el peu en haver de pujar a aquest.

5. La galga és una peça de fusta, curta i gruixuda, que aplicant-se a la llanda de la roda produeix, per fricció i pressió, la frenada.

6. El bastaix és una peça de fusta que va davall del braç del carro i descansa damunt del fusell, abraçant-lo.

7. L'arquet és una peça de fusta, tan llarga com ample és el carro, que va posada forta a cada banda per impedir que aquestes facin moviment i es separin massa.

8. L'encordat és una postissada horitzontal feta amb cordes lligades als braços del carro i recoberta amb una estora.

9. L'estora és una peça de teixit d'espert destinat a cobrir el fons i les baranes del carro.

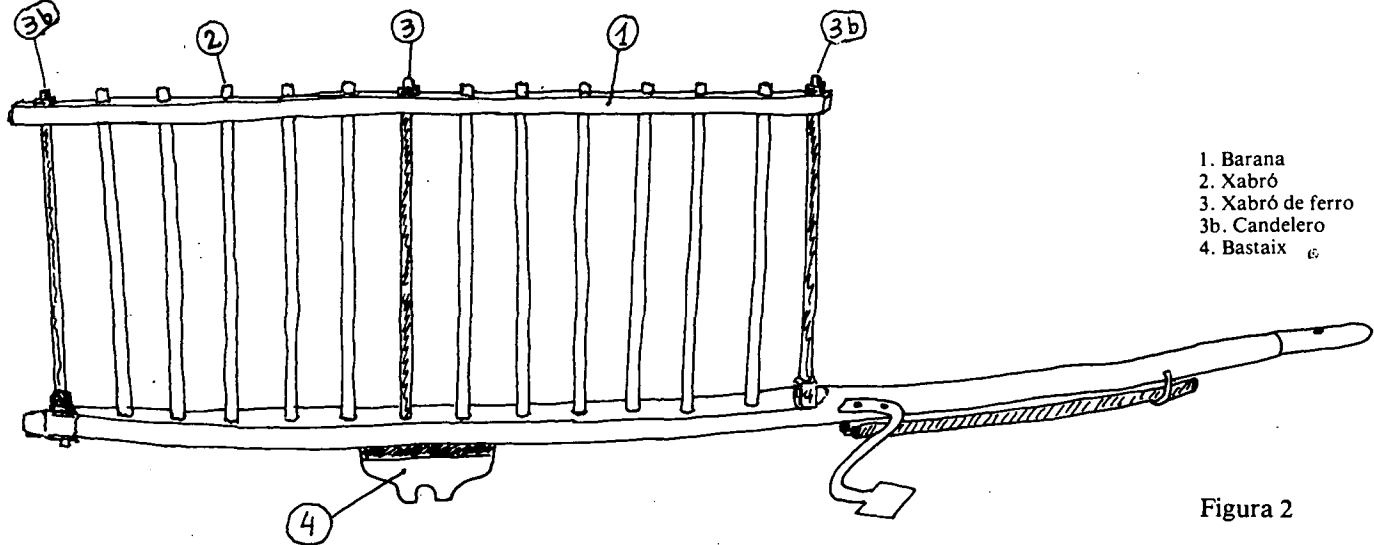

- 1. Barana
- 2. Xabró
- 3. Xabró de ferro
- 3b. Candeleró
- 4. Bastaix <sup>6</sup>

Figura 2



Figura 3



- 1. Corba de la roda
- 2. Raigs
- 3. Llanda
- 4. Cuba
- 5. Morteret
- 6. Boixa
- 7. Fusell
- 8. Xaveta

Figura 4

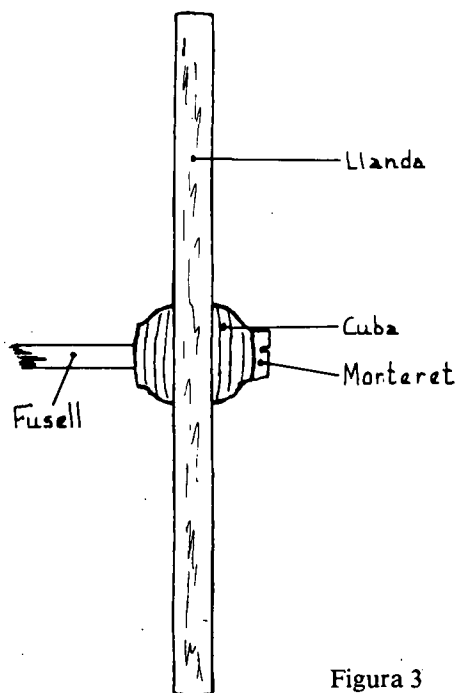
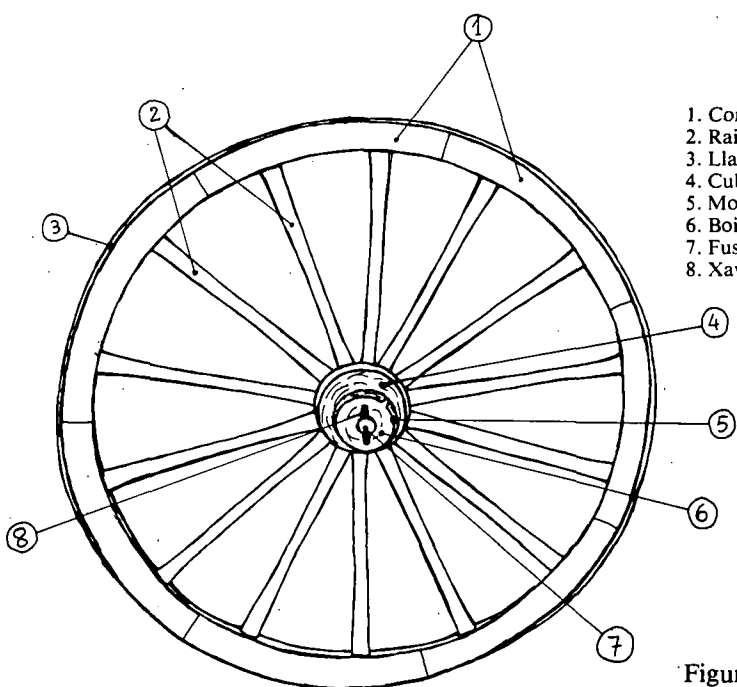

Figura 5

(Dibuix tret d'una fotografia de l'any 1972)

# Alguns textos sobre l'expressió «conquesta catalana d'Eivissa»

1. La barana és una barra que va col·locada horitzontalment en tota la llargària del carro i que té forats dins els quals van ficats els caps superiors dels xabrons que formen la banda. Més generalment, es dona el nom de barana al conjunt de xabrons, barra superior i braç on van fixats aquestos.

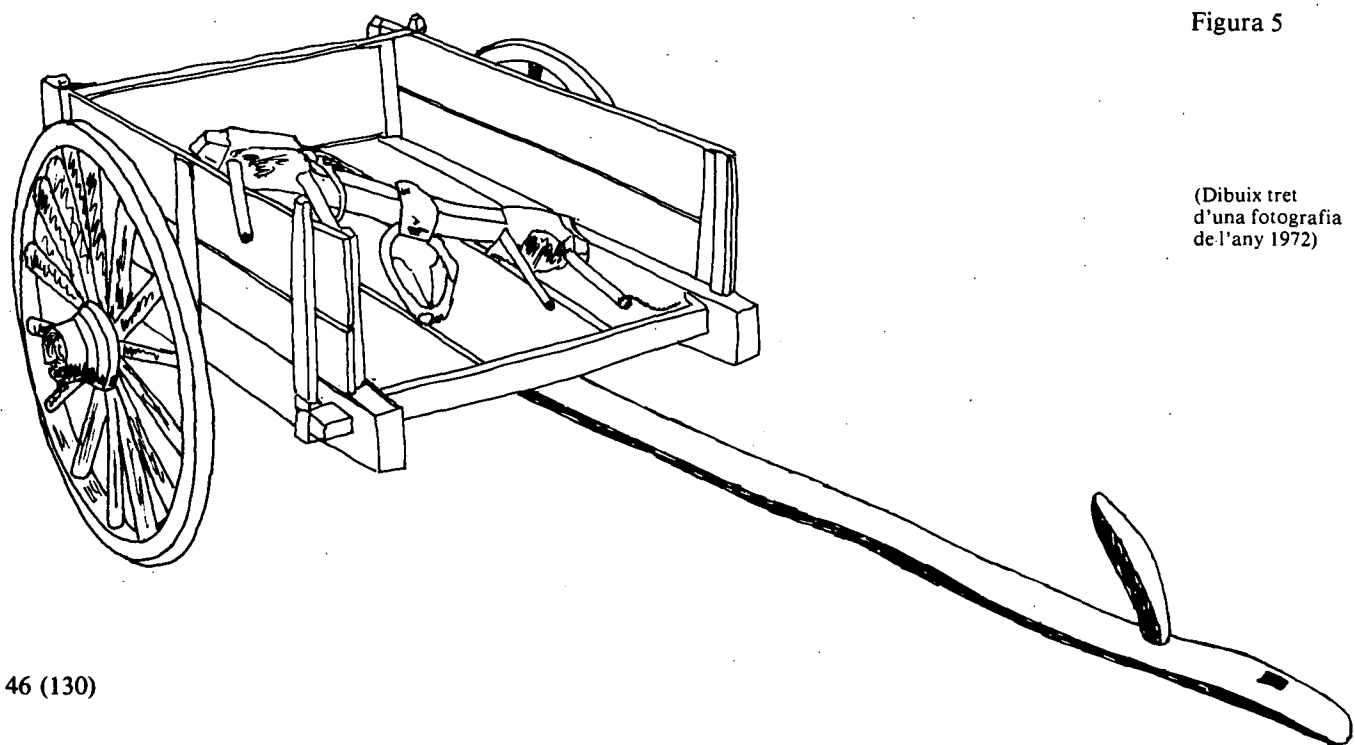
2. El xabró és cadascun dels barrots de fusta que formen les parets o bandes del carro. Es solien fer de les tallarques d'om o faig que quedaven després de fer els braços del carro.

3. Els xabrons de ferro són cadascuna de les estaquetes de ferro que van col·locades verticalment de la barana, o barra superior, al braç del carro. El xabró de ferro que va a cadascun dels quatre caps de les bandes s'anomena candelero.

4. El bastaix és una peça de fusta que va davall del braç del carro i descansa damunt del fusell, abraçant-lo.

## LES RODES DEL CARRO (Figures 3 i 4)

La roda és una peça circular rígida, de poc gruix relativament al seu radi, capaç de girar al voltant d'un eix (fusell) i destinada a posar el carro en moviment.

1. Corba de la roda és cadascun dels segments corbs, de fusta, que, units uns amb els altres pels seus extrems, formen l'encorbat de la roda del carro.

2. El raig del carro (incorrectament anomenat raio) és cadascun dels bastons de fusta dura (ullastre o bellotera) que uneixen la cuba de la roda d'un carro amb les corbes de la mateixa roda.

3. La llanda és un cercle de ferro que envolta i subjecta les corbes d'una roda.

4. La cuba és una peça cilíndrica, de fusta forta, situada en el centre d'una roda, en la qual s'enganxen els extrems dels raigs de les rodes.

5. El morteret és un cilindre brut, fet de ferro, dins del qual va encaixada la boixa del carro.

6. La boixa és una peça de ferro fus, cilíndrica, que abriga el cap del fusell.

7. El fusell és un eix o barra que uneix, i al voltant del qual roden, les rodes del carro.

8. La xaveta és la clàvia que subjecta la roda amb el seu fusell.

CRISTÓFOL GUERAU  
D'ARELLANO I TUR  
i JOAN JOSEP GUASCH I TORRES

Els mots «Catalunya» i «català» eren ben normals al temps de la conquesta d'Eivissa en 1235. Jaume I, el rei de la confederació catalano-aragonesa que va emprendre la conquesta de les nostres illes, usa repetidament aquestes denominacions en el seu *Llibre dels feits*, per no parlar de temps anteriors. Un exemple, quan fa referència a la seua infantesa i educació:

«E hageren acord, quan foren en Catalunya, qui ens nodriria. E acordaren-se tots que ens nodris lo mestre del Temple en Montsó; e son nom d'aquell mestre era En Guillem de Montredon, qui era natural d'Osona, e mestre del Temple en Aragó i en Catalunya. E hagueren altre consell: que en nom de nós e ab segell novell que ens faeren fer, que manàssem Cort a Lleida, de catalans e d'aragoneses, en la qual fossen l'arquebisbe e els bisbes e els abats, e els rics hòmens de cada u dels regnes».

És sabut que al famós banquet de Tarragona va prendre consistència el propòsit de conquistar Mallorca i les altres illes. Diu Jaume I a la seua *Crònica*:

«E passat mig any, nós fom a Tarragona. E volc Nostre Senyor que menys de Cort, que nós no havíem manada, foren ab nós la major partida dels nobles de Catalunya, e per nom don Nuno Sanxes, qui fo fill del comte don Sanxo, e el comte d'Empúries, e En Ramon de Montcada, e En Guerau de Cervelló, e En Ramon Alamany, e En Guillem de Clarmunt, e En Bernat de Sancta Eugènia, senyor de Torroella. E convidá En Pere Martell, ciutadà de Barcelona, e que sabia molt de mar...»

Tots demanen «aquesta conquesta» al rei, que, trobant-ho bé, ordena la celebració de «Cort general en Barcelona».

Fossin els que fossin els títols oficials, en aquest text es parla de Catalunya, i no certament com d'una nebulosa. I és més: s'hi diu que són els nobles catalans els que s'interessen per l'empresa. El primer és el comte de

Rosselló, Nunó Sanç, que després de participar en la conquesta de Mallorca, fou un dels tres magnats que s'empararen d'Eivissa. El rei també esmenta Bernat de Santa Eugènia, que era germà de Guillem de Montgrí, més endavant cap de l'expedició eivissenca. La conquesta d'aquella «terra e regne dins en la mar» ja s'inicia com una empresa catalana.

La Cort es va reunir a Barcelona a la darrereria de 1228. Hi parlaren el rei, l'arquebisbe de Tarragona, «per nom N'Espàreg», el comte d'Empúries, En Guillem de Montcada, el comte de Rosselló, el bisbe de Barcelona, «per nom En Berenguer Palou», el bisbe de Girona, l'abat de Sant Feliu de Guixols... I també —ens ho diu una altra gran crònica, la de Bernat Desclot o *Llibre del rei En Pere*— «lo sagristà de Girona», és a dir, Guillem de Montgrí.

Bé, ja tenim els mots «Catalunya», «català» i «conquesta» en els documents de l'època. Què diuen els historiadors moderns? No volem que ningú pugui pensar que es tracta d'historiadors amb alguna relació amb la tradició o l'escola romàntiques. Veïem primerament unes breus cites de la *Nueva historia de España*, escrita per professors universitaris de Madrid i publicada per Edaf (Madrid, 1973):

«La unión de Aragón y Cataluña en manos del príncipe Ramón Berenguer IV», «Zaragoza, conquistada en los comienzos del siglo XII», «El salto a los mercados... lleva a los mercaderes a instar a los monarcas para que realicen la conquista de Mallorca», «Después de la conquista de Toledo en 1085», «Las parias tuvieron su origen... en los condados catalanes», «Mientras en Cataluña Ramón Berenguer I consolidaba su posición hegemónica sobre los otros condados catalanes», «En 1227, pacificado Aragón, marchó a Cataluña», «Este hecho tendrá una importancia decisiva en la ulterior conquista de Mallorca, antiguo deseo de los comerciantes barceloneses», «Finalizada por Fernando III