

ESTUDI DE LA CERÀMICA RECOLLIDA A BELL-LLOC D'ARO (preferentment s. II-III d.C.)

PER

JOAQUIM TREMOLEDA i TRILLA

PERE CASTANYER i MASOLIVER

La ceràmica que estudiem no procedeix d'excavacions arqueològiques, la qual cosa dificulta la seva anàlisi, car no disposem de les estratigrafies de les zones d'on es varen extreure, circumstància que ens hagués permès donar resultats més sòlids i fiables.

La ceràmica fou recollida durant els treballs de restauració de l'església de Santa Maria de Bell-lloc duts a terme en les dues campanyes que s'hi van realitzar entre 1959 i 1962, treballs que controlaren Miquel Oliva, Joan Sanz i Lluís Esteva. Procedeix principalment del subsòl interior de l'església i del costat de ponent de la mateixa quan, per l'exterior, es reforçaren els fonaments de la paret, que presentava esquerdes perilloses que amenaçaven la seva seguretat. Es guarda al Museu Municipal de Sant Feliu de Guíxols.

Pel que deixem dit, ens limitem a fer un estudi estrictament ceràmic, intentant identificar els tipus i el ventall cronològic que ens aportí.

TIPUS CERÀMICS

De la totalitat del grup ceràmic n'hem pogut identificar diversos tipus diferents que representen una continuïtat d'ocupació datable entre el segle I d.C. fins el segle XX.



Figura 1. Ceràmica romana: 1 a 3 T. S. sud-gàl·lica. —4 a 9, 11 i 12 T. S. Africana Clara A.— 10 T. S. Africana Clara C (quan els dibuixos duen un número a la seva part esquerra, indica els centímetres del seu diàmetre).

El primer grup que hem individualitzat és el de la terra sigillata (des d'ara T. S.) sud-gàl·lica. Solament disposem de tres fragments identificables, que presenten unes característiques molt uniformes, com correspon a un tipus ceràmic produït en tallers especialitzats i destinat a la seva exportació. Les argiles són de color rosat, molt depurades i compactes, cobertes per un vernís vermellós, espès i ben adherit. Aquestes ceràmiques constitueixen la vaixel·la de luxe pròpia de l'època alt-imperial romana.

La forma Drag. 15/17 (fig. 1, 1) deriva de prototipus aretins i possiblement fou produïda als tallers de la Graufessenque, com les altres, i cal situar-la en un context de finals de segle I d.C. La forma més antiga és la Drag. 33 (fig. 1, 2), que correspon a una copa cònica amb les parets inclinades cap a l'exterior. La seva cronologia és de la primera meitat del s. I d.C. La darrera forma que tenim és la Drag. 27 (fig. 1, 3) datable en la segona meitat del segle I d.C.

La T. S. sud-gàl·lica és el tipus ceràmic més antic d'aquest conjunt, i si bé, quantitativament la seva presència és molt reduïda, es constata ja la seva arribada al llarg de tot el s. I d.C.

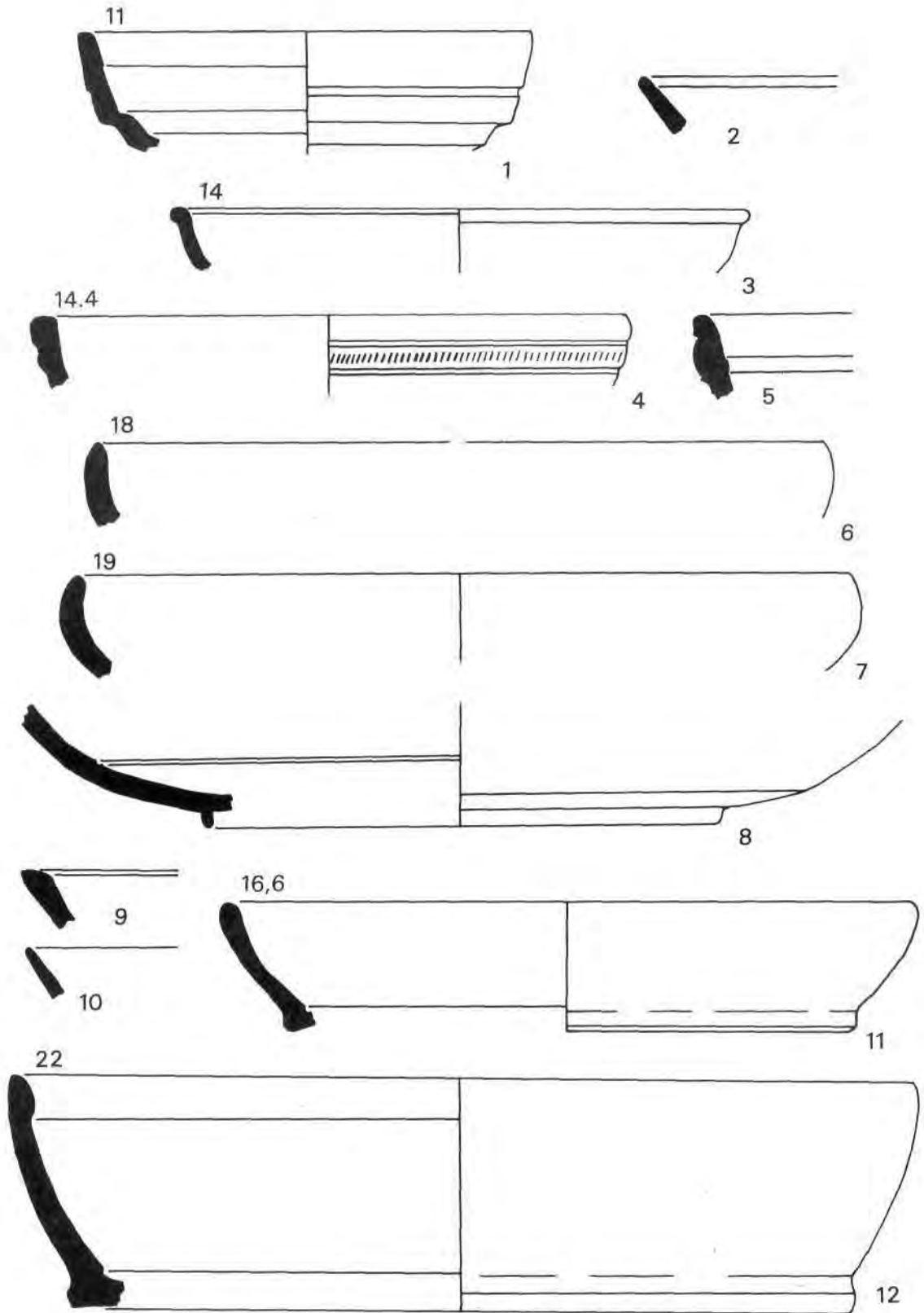
A partir del segle II d.C. desapareix i és substituïda per un nou tipus ceràmic, la T. S. Africana Clara A. Aquest canvi respon al desplaçament dels centres productors. Passa de les Gàl·lies i Itàlia al nord d'Àfrica i arriba a constituir el principal centre de fabricació que dominarà els mercats fins a la Baixa romanitat.

Això no implica només un canvi en les modes ceràmiques, sinó que aquest fet va lligat íntimament amb les transformacions econòmiques que sofreix l'Imperi romà, passant a una descentralització d'Itàlia, com a centre productor, a una explotació efectiva dels recursos provincials.

En efecte, d'ençà de principis del s. II d.C. trobem exclusivament aquest nou tipus ceràmic, la T. S. Africana Clara A. Les seves característiques principals són argiles ataronjades, foliàcies, depurades i de vernís també ataronjat, molt diluït, que presenta una superfície rugosa, la qual cosa ha donat peu a anomenar-la «pell de gallina».

Les primeres formes presents a Bell-lloc són les Hayes 8 i 9 (fig. 1, 4 i 5), la cronologia de les quals s'ha d'emmarcar dins la primera meitat del s. II d.C. Aquestes formes són petits bols que presenten una decoració molt senzilla feta a rodeta.

En major nombre hi és representada la forma Hayes 181, que correspon a un plat de fons pla i parets corbades (fig. 1, 6 i 7), una base de la forma Hayes 27, i una vora de la forma Hayes 14 (fig. 1, 8 i 9). Aquestes peces es daten entre la segona meitat del s. II i mitjan s. III d.C.



Figura 2. Ceràmica romana: 1 i 2 T. S. Africana Clara A. —3 a 7 Ceràmica Africana de cuina.— 8 i 9 T. S. Africana Clara D. —10 Dolium.— 11 i 12 Àmfora romana.

La forma més abundant, i que alhora constitueix un dels productes més típics i més difosos de la T. S. Africana Clara A, és la Hayes 23. Es tracta d'una cassola de fons estriat i parets lleugerament bombades. Per la seva gran funcionalitat perdura fins el s. IV, si bé el moment que coneix la màxima expansió és des de mitjan s. II fins a mitjan s. III d. C. Aquesta forma presenta dues variants, que constatem a Bell-lloc. La primera és la Hayes 23 A (fig. 1, 11), que es caracteritza per no tenir el llavi diferenciat, al contrari que la Hayes 23 B (fig. 1, 12 i fig. 2, 1 i 2), que seria lleugerament posterior.

Juntament amb aquestes darreres, i també fabricades en les mateixes àrees, tenim unes peces que amplien el repertori d'aquest període. Són conegudes genèricament com «africanes de cuina», per la funció a què estaven destinades. Les argiles són les mateixes que les de la T. S. Africana Clara A; en canvi, no presenten les superfícies vernissades, sinó que solen tenir una banda fumada a les vores. Dins aquest grup, una forma molt coneguda és la Hayes 197, anomenada habitualment de «vora ametllada», per la secció que presenta (fig. 2, 7). Aquesta característica permet encaixar-hi una tapadora, com les que presentem (fig. 2, 4 a 6), que Hayes cataloga amb la forma 196. Cronològicament s'han de situar en el mateix context de la T. S. Africana Clara A.

No obstant, algunes d'aquestes formes de plats tapadores tenen una cronologia més alta (fig. 2, 3) que Carandini data a finals del segle IV i principis del segle V d.C.

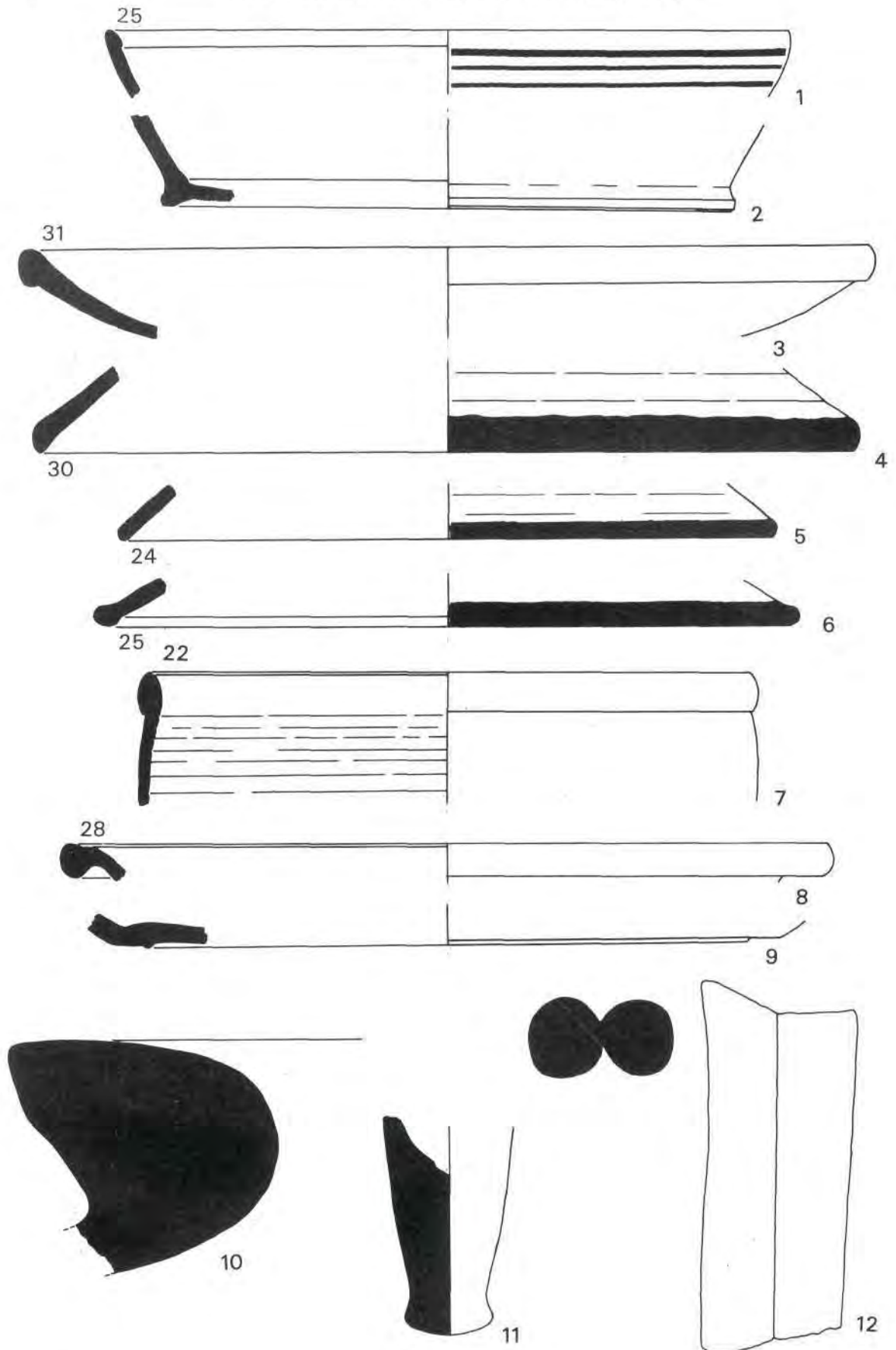
Un segon grup de les sigillates africanes és la T. S. Africana Clara C, del que només en tenim un petit fragment que correspon a la forma Hayes 50 (fig. 1, 10), la més comú de les seves formes. Les principals diferències respecte de la Clara A són unes argiles més fines i depurades que permeten elaborar una ceràmica amb les parets més primes. De la mateixa manera, el seu acabat és més llis, mercès a un vernís més espès i molt ben adherit. Aquest fragment és datable entre finals del s. III i principis del s. IV d.C.

Tenim presència també, encara que poc nombrosa, d'un altre tipus, la T. S. Africana Clara D, que representa una continuïtat fins a finals del s. IV d.C. (fig. 2, 8 i 9). Solen ser peces de tamany considerable, com el fons de plat de la forma Hayes 58. Aquesta ceràmica presenta com a particularitats unes parets més gruixudes i un vernís de bona qualitat i espès, que li dona un acabat fi i polit.

En aquest context del s. IV hem de situar també un sol fragment de ceràmica «lucente» (fig. 3, 1). L'argila és de color beige clar, fina i depurada; però el més característic d'aquesta ceràmica és el seu vernís amb iridiscències metàl·liques.

Pel que fa a ceràmica d'importació, que proporciona unes cronologies fiables, aquestes són les darreres de què tenim constància a Bell-lloc, donant un ventall continuat de quatre segles, del s. I al s. IV d.C.

Paral·lelament, hom recollí també fragments de ceràmica comuna romana, de fabricació local i d'ús quotidià, però no aporta dades precises, tot i que cal emmarcar-los dins el marge cronològic que hem donat anteriorment.

Són formes que imiten els tipus d'importació (fig. 3, 2-3 i 5-6). Aquestes ceràmiques són cuites per oxidació, amb argiles marronoses, poc depurades, amb desgredant visible, flonges i de superfície rugosa. Dins aquest conjunt tenim les anomenades ceràmiques grolleres, de cuina, cuites



Figura 3. Ceràmica romana: 1 Lucente. — 2 a 6 Ceràmica comuna.— 7 i 8 Grollera reduïda de cuina.— 9 i 10 Vidres romans.

per reducció, amb argiles granuloses i desgreixant de nòdols de quars i mica daurada. El repertori es limita a formes funcionals com olles de llavis exvassats i fons pla (fig. 3, 7 i 8).

Tanmateix, posseïm alguns fragments de gerres amb nansa que, per l'argila, recorden les produccions de tipus ibèric, però la manca d'elements que ho corroborin fa que no ho poguem afirmar amb seguretat (fig. 3, 4). Oferim també alguns recipients de vidre d'època romana (fig. 3, 9 i 10).

Quant a les àmfores, disposem tan sols d'un pivot (fig. 2, 11) que, per les seves característiques formals, recorda el tipus greco-itàlic, si bé l'argila no és la pròpia d'aquest; això i el fet que no encaixi en el marc cronològic que ens ofereix el conjunt ens fan tenir moltes reserves al respecte. Més clara és la nansa d'àmfora Dressel 2/4 (fig. 2, 12), de secció bífida, que pertany al moment alt imperial. Finalment, es recollí una vora de «dolum», gran recipient destinat a contenir productes agrícoles i que fou utilitzat com a sistema d'emmagatzemament durant l'època romana.

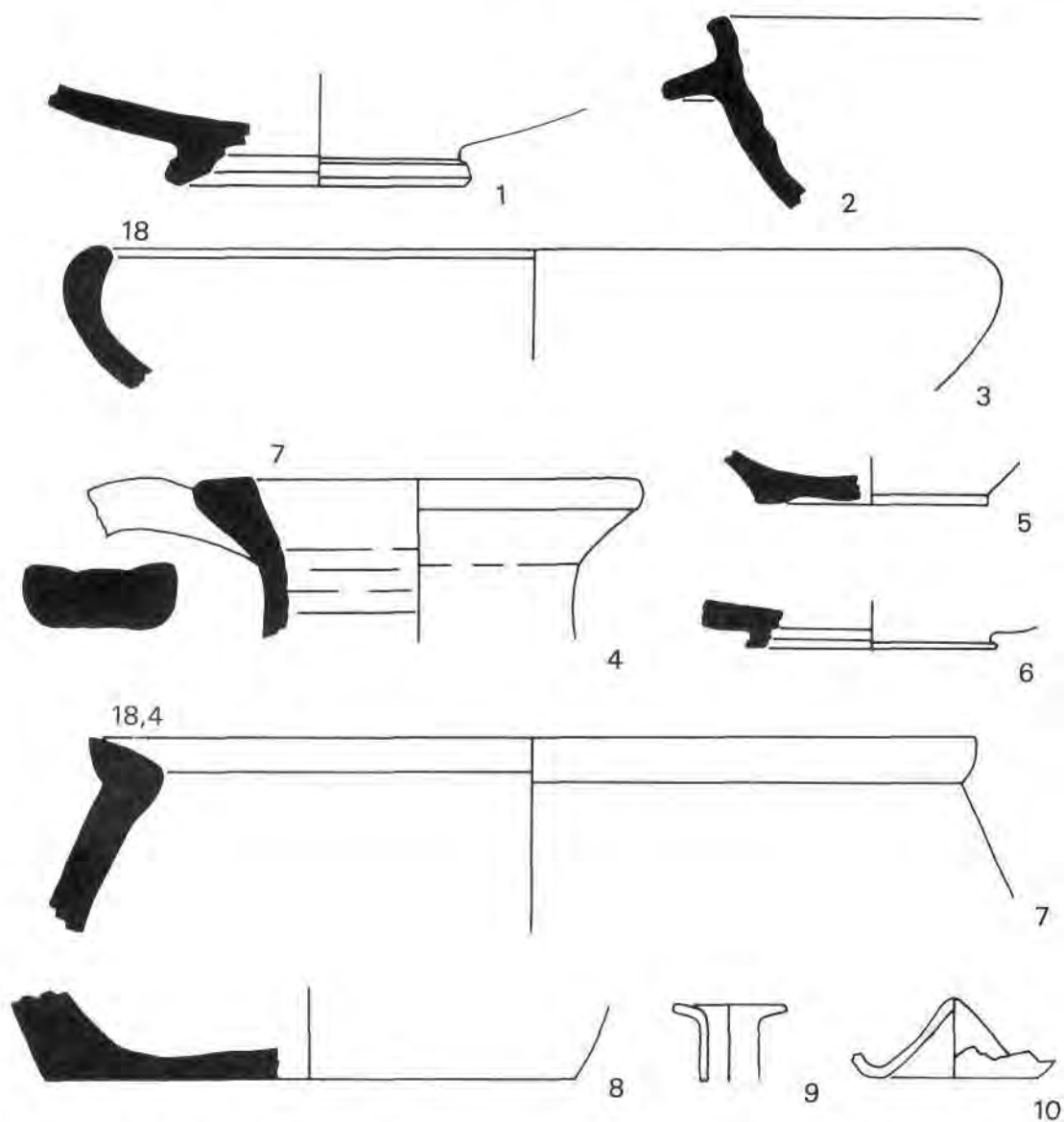
Fins al s. IV disposem d'un ampli conjunt ceràmic, mostrat anteriorment, i que ens permet donar en l'aspecte cronològic uns resultats molt precisos, mentre que, a partir d'aquest moment, el material a més de ser poc conegut, no ens deixa seguir clarament la seva evolució. N'hem seleccionat unes mostres que poden il·lustrar dos moments especialment marcats: peces d'ambient medieval i ceràmiques vidrades d'època moderna.

Del primer grup assenyalarem tres tipus principals: ceràmiques comunes, cuites per oxidació, poc depurades i que corresponen a recipients de grans dimensions destinats a contenir líquids o altres productes (fig. 4, 1 i 3). Un segon grup el formen les ceràmiques grolleres, cuites en forn reductor, que segueixen la tradició romana conservant les mateixes formes i funcions de cuina; solen ser olles de llavi exvassat (fig. 4, 2 i 5). Finalment, les conegudes grises medievals, amb argiles no massa depurades i molt dures, que presenten un ampli repertori formal (fig. 4, 4).

Pel que fa a la ceràmica moderna, són generalment plats vidrats, el primer exemple dels quals és un fons de reflexes metàl·lics, amb restes de decoració de cercles concèntrics de color daurat (fig. 4, 6), la cronologia del qual s'hauria de situar entre el s. XVI i mitjan s. XVII. A partir d'aquest moment es veuen substituïts per les ceràmiques anomenades de «blau català» (fig. 4, 7) que esdevingueren les típiques d'aquest segle.

Per acabar, hom trobà altres produccions vidrades d'època ja molt més avançada (fig. 4, 8 i 9), possiblement produïdes en els centres gironins, que encara avui desenvolupen aquesta activitat.



Figura 4. Ceràmica medieval i moderna: 1 i 3 Grans recipients. —2 i 5 Grollera reduïda medieval.— 4 Grisa medieval. —6 Ceràmica de reflexes metàl·lics— 7 Blau català. —8 i 9 Vidrada moderna.

CONCLUSIONS

En primer lloc, volem fer notar la dificultat que comporta intentar extreure conclusions històriques segures d'un conjunt de material aïllat, sense conèixer el context estratigràfic d'on procedeix, ni la seva associació a cap resta d'estructura coneguda. Tenim constància, no obstant, que durant les obres de restauració i consolidació portades a terme els anys 1959-62 per M. Oliva, Joan Sanz i Lluís Esteva aparegueren en el subsòl restes de murs i paviments, així com «tegulae», àmfora i altres ceràmiques romanes, que han donat peu a L. Esteva, J. Badia i J. M.^a Nolla i J. Casas a pensar en l'existència d'un possible assentament romà.

Si una conclusió es pot extreure d'aquest estudi ceràmic és que el moment més ben documentat correspon als segles II-III d.C., corroborant d'alguna manera la hipòtesi de l'existència d'una vil·la romana d'aquesta època.

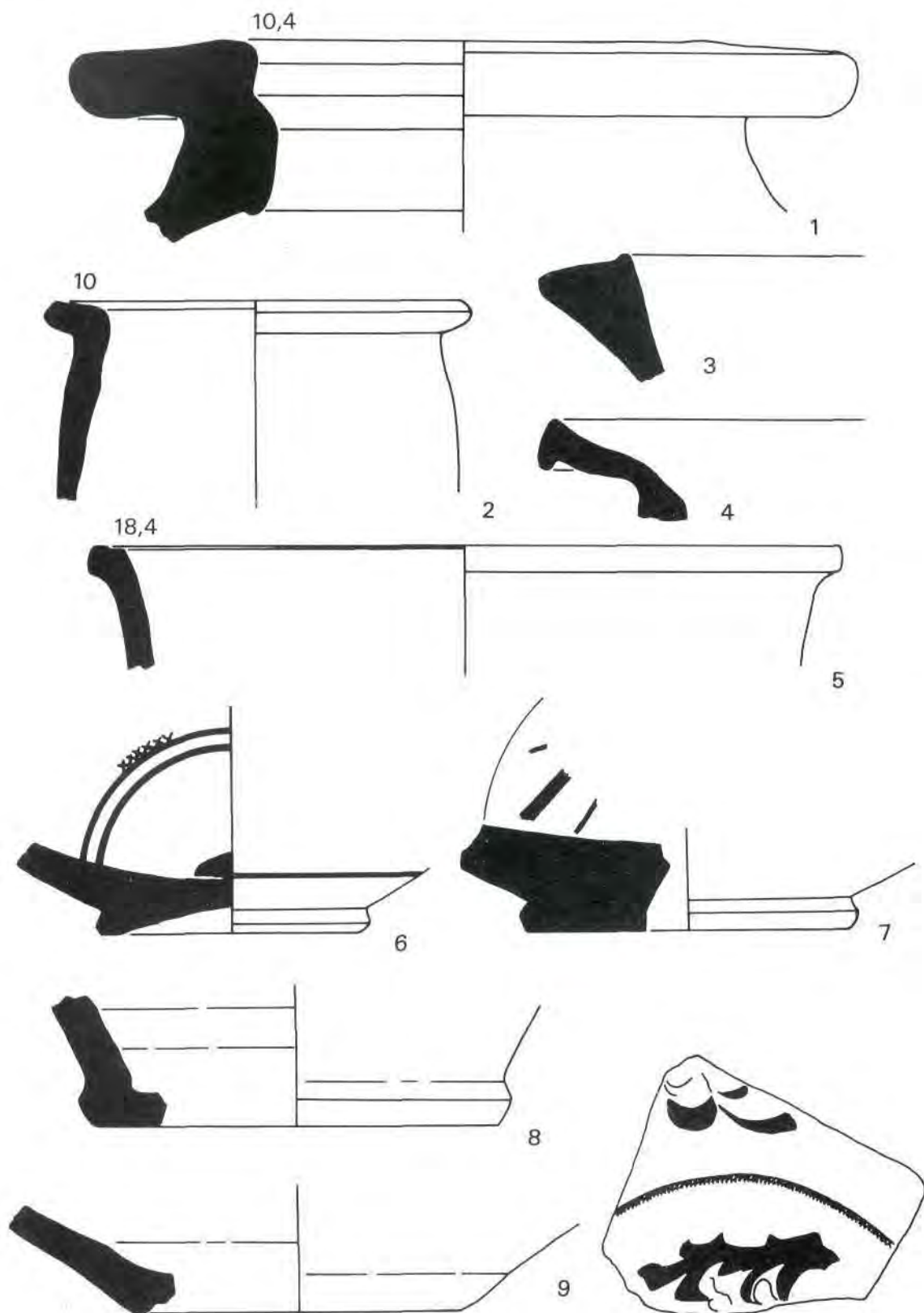
També podem dir que, per la ceràmica antiga, es tracta d'un lloc freqüentat anteriorment; i que aquest nucli tingué una pervivència posterior, fins als nostres temps.

BIBLIOGRAFIA

FOSWALD, T. DAVIES PRICE, *An Introduction to the study of Terra Sigillata*. Longmans, Green and Co., London, 1920.

J.W. HAYES, *Late Roman Pottery. A catalogue of roman fine Wares*. The British School at Rome, London, 1972.

A. CARANDINI, *Atlante delle forme ceramiche*, I. Enciclopedia dell'arte antica. Classica e Orientale, Istituto della Enciclopedia Italiana, Roma, 1981.

A. BATLLORI, *Ceràmica catalana decorada*. Vicens-Vives, Barcelona, 1974.

A. CIRICI, R. MANENT, *Ceràmica catalana*. Destino, Barcelona, 1977.

J. BADIA, *L'arquitectura Medieval de l'Empordà*. I -Baix Empordà. Diputació Provincial de Girona, Girona, 1977.

J. M.^a NOLLA, J. CASAS, *Carta arqueològica de les comarques de Girona. El poblament d'època romana al N. E. de Catalunya*. Diputació Provincial de Girona, Girona, 1984.