

# L'ORNAMENTACIÓ EN FERRO ALS PORTALS DE LA CONCA DE BARBERÀ (III)

Joan SANTANACH i SOLER

En el present treball, continuació dels homònims publicats als *Aplecs* dels anys 1982 i 1983 <sup>(1)</sup>, seguim la descripció dels ferros ornamentals dels portals de la Conca de Barberà (picaportes, embocadures de pany, claus de ferrissar). La datació dels ferros exigeix, en alguns casos, l'aportació de dades arquitectòniques addicionals (estructura dels portals, i, en menor grau, de les façanes). De passada, esmentem altres elements metàl·lics (balcons, reixes, canaleres) visibles des del carrer.

Considerem de la Conca aquells pobles que hi foren inclosos en la Divisió Territorial de Catalunya <sup>(2)</sup>, de l'any 1936. Aquesta norma ens fa estudiar poblacions que, amb un criteri geogràfic estricte, no en formen part: les situades prop de la riera de Clariana, afluent de l'Anoia (les Roques d'Aguiló, la Pobla de Carivenys), a la conca alta del riu Gaià (Almenara, Aguiló, Santa Coloma de Queralt, Montargull), a la vall del riu Corb (Rauric, la Cirera, Llorac, Albió, Savallà del Comtat, Segura, Gonesa, Saladern, el Fonoll), als Comalats (Passa-

(1) J. SANTANACH i SOLER, *L'ornamentació en ferro als portals de la Conca de Barberà*, a "Aplec de Treballs" n.º 4. Montblanc, 1982, pp. 73-87, i *L'ornamentació en ferro als portals de la Conca de Barberà (II): Montblanc*, a "Aplec de Treballs" n.º 5. Montblanc, 1983, pp. 15-42.

(2) J. IGLÉSIES, *Gran Enciclopèdia Catalana (GEC)*, Volum 6. Barcelona, 1974, p. 325.

nant, la Pobla de Ferran, la Sala de Comalats, Glorieta, Belltall) o als límits de l'Urgell i les Garrigues (Senan). Antoni Palau, en la seva "Guia de la Conca" (publicada el 1932, és a dir, abans de la Divisió Territorial), de tots aquests pobles només n'esmenta un: Senan (3). D'altra banda, un criteri etnològic també segrega de la Conca tots aquests pobles. En aquest sentit, Ramon Violant (4) no n'inclou cap a la gran regió etnològica formada per l'Alt Camp, el Baix Camp, el Tarragonès, la Conca i el Priorat.

Aquest tercer treball s'inicia amb els poblets de la riera de Clariana, seguits per alguns de la Conca Alta del Gaià que encara no havíem estudiat o que ho havíem fet de manera incompleta. Ve després la Vall del Corb i els Comalats. Pel coll de Forès passem a la Conca estricta: hi estudiem els pobles redossats a les estribacions de la serra del Tallat, i la Guàrdia dels Prats. Finalment parlem de Senan.

El treball està sistematitzat per poblacions, i, dins d'elles, per carrers. Quan cal es relacionen entre si diverses peces.

L'església romànica de Sant Pere, a les *Roques d'Aguiló*, queda una mica aturonada. El sector de la nau més proper a l'absis va ser restaurat el 1960. Hi trobem un portalet d'arc lleugerament rebaixat format per tres dovelles, la central de les quals està datada el 1870. A la porta hi ha un estirador tipus "caixa de núvia" amb els extrems de l'anella aplanats i retallats. No hi ha escut. Un dels reblons s'ha després.

La petita església de Sant Joan, a la *Pobla de Carivenys*, presenta un portal d'arc rebaixat, datat el 1901. A la porta hi ha un estirador tipus "caixa de núvia", de senzill tornejat central i extrems retallats de manera que figuren caps de gos. No té escut. El ferrissat és fet amb claus de cabota piramidal quadrada poc aguda.

A les masies d'*Almenara* no hem trobat cap ornament en ferro digne d'esment.

L'església principal d'*Aguiló* és del segle XIX: el seu campanar està datat el 1888. El bocaclaus del portal ha desaparegut. En resta una marca molt desdibuixada a la pintura. La figura 1 és un intent de refer la seva silueta.

El portal d'una de les cases del poble està resolt per llinda recta, sense datar. Hi trobem un picaporta d'anella, de secció octogonal. La

(3) A. PALAU i DULCET, *Guia de la Conca de Barberà*. Barcelona, 1932, p. 139.

(4) R. VIOLANT i SIMORRA, *Etnografia de Reus i la seva comarca (el Camp, la Conca de Barberà, el Priorat)*, 5 volums (1955-59), Volum 1, Associació de Estudios Reusenses. Reus, 1955, pp. 112-115.

cara frontal està ornada amb ziga-zaga i punt <sup>(5)</sup>. Presenta un escut circular, de contorn dentat (vint-i-quatre dents) i centre bombat. El punt de picar figura un cap de bèstia. Aquest escut es pot relacionar amb alguns dels estudiats a Montblanc (cases n.ºs 19 i 79 del carrer Major, palau dels Alenyà, casa n.º 20 del carrer de Santa Tecla), del segle XVII o darreries del XVI <sup>(6)</sup>. Com apuntàvem en parlar d'aquells exemplars, A. García Llansó n'esmenta un del Cau Ferrat, del segle XVI <sup>(7)</sup>. En aquest mateix treball, poc més endavant, en descrivim un de semblant, pertanyent al palau dels comtes de Santa Coloma.

Els ornaments dels portals de *Santa Coloma de Queralt* van ser descrits a l'*Aplec* de 1982 <sup>(8)</sup>. Visites posteriors permeten de completar aquell treball.

A la façana del palau dels comtes que dóna a la *plaça Major* trobem un balcó de forja amb arcs de reforç, parió del que, amb idèntica procedència, està instal·lat a la façana del Maricel de Mar, antic Hospital de Sitges <sup>(9)</sup>. Ambdós són semblants al que en aquell treball descrivíem al carrer dels Marxants <sup>(10)</sup> o al publicat per Joaquim Pla i Cargol <sup>(11)</sup>, també de Santa Coloma i datat el 1760. Sota els porxos d'aquesta mateixa façana s'obre un portal d'ornamentació interessant. Les moltes capes de pintura en dificulten el dibuix. Es tracta dels ferros següents:

a) Un picaporta d'anella, de secció circular i sense ornamentar. L'escut és circular, amb un retallat dentat en tot el seu perímetre, i amb la zona central força bombada (figura 2) <sup>(12)</sup>.

b) Un bocaclus retallat i calat (figura 3) que deu correspondre, juntament amb els altres elements, a mitjan segle XVII. Aquesta da-

(5) J. SANTANACH i SOLER, *L'ornamentació...* Op. cit. fig. 15.

(6) J. SANTANACH i SOLER, *L'ornamentació... (II): Montblanc*, Op. cit. pp. 16, 19, 22 i 23, i figures 5, 11 i 18. A la nota 11 esmentàvem un picaporta semblant vist a Rojals, en una casa no datada però versemblantment dels segles XVI o XVII.

(7) A. GARCÍA LLANSÓ, *El Cau Ferrat, colecció de hierros de Santiago Rusiñol*, Arte y Ciencias. Barcelona, sense data, làmina XV.

(8) J. SANTANACH i SOLER, *L'ornamentació...* Op. cit. pp. 83-85.

(9) J. SEGURA i VALLS, *Història de Santa Coloma de Queralt* (refosa i ordenada en la seva ampliació per J. SEGURA LAMICH). Santa Coloma de Queralt, 1953, p. 137. Com a peu de gravat hi llegim: "Balcó de la galeria del Castell. Donava a la plaça Major... Fou adquirit pel milionari nord-americà Deering, i avui es troba instal·lat al Museu Maricel de Sitges".

J. MAS i J. M. MARTINO, *Marycel*, Publicaciones de la Revista de Arquitectura. Barcelona, 1918, p. 5.

(10) J. SANTANACH i SOLER, *L'ornamentació...* Op. cit. p. 83.

(11) J. PLA CARGOL, *Art Popular i de la Llar a Catalunya*, Dalmáu Carles, Pla, S. A. Editors. Girona, 1927, p. 82.

(12) Més amunt, en parlar d'un picaporta semblant que hi ha a Aguiló, hem enumerat altres exemplars del mateix tipus i època existents a la Conca i al Cau Ferrat.



Figura 1



Figura 2

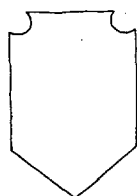

Figura 3

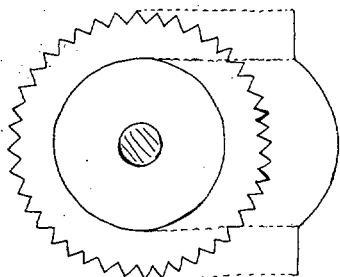

Figura 5

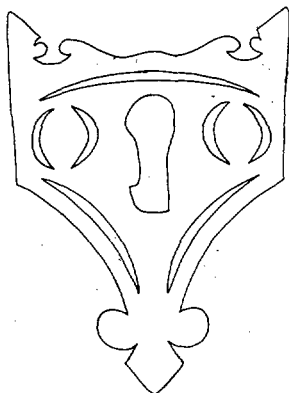

Figura 4

tació concorda amb la que Salvador Palau dóna de la façana principal d'aquest mateix palau <sup>(13)</sup>. És curiós de remarcar que aquest escut constitueix, en certa manera, la transició entre el bocaclaus del portal principal de l'església arxiprestal de Santa Maria, a Santa Coloma (inici del segle XVII o finals del XVI), i el del portal situat al seu frontispici (probablement segle XVIII) <sup>(14)</sup>. D'altra banda, aquesta emboadura de pany fa pensar en la de l'església de l'hospital de Santa Magdalena, a Montblanc <sup>(15)</sup>.

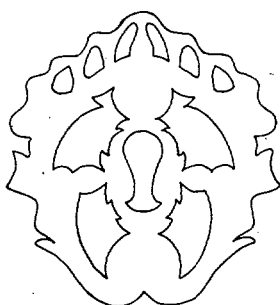
c) Un estirador tipus "caixa de núvia", d'escut retallat i calat. L'anella, de secció circular i diàmetre màxim a la zona central (on veiem ornamentació tornejada), acaba als extrems en uns poms en forma de piràmide hexagonal, l'altura de la qual queda normal a l'anella (figura 4).

(13) S. PALAU, *Santa Coloma de Queralt*, a *Gran Geografia Comarcal de Catalunya (GGCC)*, Volum 9, Fundació Enciclopèdia Catalana. Barcelona, 1983, p. 386.

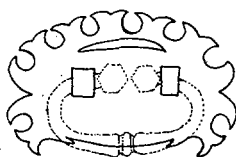
(14) J. SANTANACH i SOLER, *L'ornamentació...* Op. cit. pp. 84 i 85 i figures 27 i 29.

(15) J. SANTANACH i SOLER, *L'ornamentació... (II): Montblanc*, Op. cit. fig. 58 i p. 35, on datem els ferratges d'aquest portal al segle XVIII o finals del XVII.

El 1982 esmentàvem, sense dibuixar-lo, el bocaclaus d'una altra casa de la plaça Major (situada prop de la desembocadura del carrer dels Bous) <sup>(16)</sup>. És retallat i calat. Molt mutilat, ha estat completat amb pintura negra (figura 5). La seva datació és difícil, si bé no el creiem posterior al segle XVIII, tal vegada de la transició XVII-XVIII. Pot aclarir-ne la datació l'existència, a la mateixa casa, d'un balcó en angle, semblant als esmentats més amunt: en aquest cas hi ha un sol reforç en arc, coronat per una mena de drac amb les ales esteses; una mica per sota d'aquest arc, un reforç horitzontal, amb arquejat central (per a poder transitar pel balcó sense necessitat d'abaixar el cap), ornat amb tres pinyes de ferro <sup>(17)</sup>.



Figura 6



Figura 7

L'església de Sant Jaume, a *Montargull*, és romànica. La barana del cor, amb balustres de fusta retallada, no sembla massa antiga. A sota seu, un armari empotrat, la porta del qual està ornada amb un estirador tipus "caixa de núvia". L'anella, ovalada, té a la zona central una ornamentació tornejada, senzilla, mentre que als extrems el ferro és aplanat i retallat. Està provista d'un escut vogit, no massa complicat (figura 6). L'estructura d'aquest estirador fa datar-lo a finals del segle XVIII o principis del XIX.

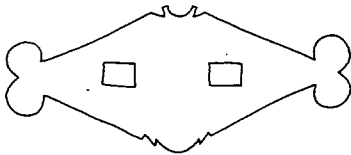
A *Rauric* hem vist dos picaportes d'anella interessants. Un d'ells ens mostra la molt freqüent ziga-zaga i tres punts <sup>(18)</sup>. L'altre és més complex (figura 7): a la zona més baixa presenta una X dins un quadrat format per dos radis (a l'encreuament dels dos pals de la X hi ha un punt incís, així com a cadascun dels quatre triangles formats); a

(16) J. SANTANACH i SOLER, *L'ornamentació...* Op. cit. p. 83.

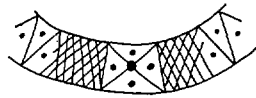
(17) El dibuix del bocaclaus fou realitzat "in situ" el 12 d'abril de 1982. El 22 d'abril de 1984, en una nova visita a la Vila, hem fet una constatació llastimosa: en restaurar la casa, l'entrada s'ha modernitzat i s'hi ha substituït l'antiga porta de fusta per un reixat de ferro. Amb la porta ha desaparegut el bocaclaus.

(18) J. SANTANACH i SOLER, *L'ornamentació...* Op. cit. fig. 4. Aquest és un tipus de decoració molt arcaic, repetit gairebé fins a l'actualitat. Al Cau Ferrat es conserva un picaporta del segle XVII procedent de l'església de Sant Joan de Jerusalem (Barcelona) en el qual trobem ja la ziga-zaga i tres punts. Vegeu A. GARCÍA LLANSÓ, *El Cau Ferrat...* Op. cit. làmina XVII, i també J. FABRE y OLIVER, P. LAFOND i M. RODRIGUEZ CODOLA, *Cau Ferrat*, "Museum". Volum V (1916-17), n.º 1, p. 6.

cada costat hi ha una zona ocupada per línies obliqües que s'encreuen; la resta d'anella és omplenada per ziga-zaga i punt.

L'església de Santa Maria, a la Cirera, té el portal romànic, de mig punt. Les portes estan ferrissades amb claus de cabota força aplanada. Hi ha un sol pom, entre hemiesfèric i cònic, amb entalles radials; té un escut circular sense cap tipus de retallat ni calat. Aquests ferros són de mal datar, si bé lògicament són contemporanis a la modernització de l'església (els elements romànics de la qual queden amagats sota una estructura barroca), és a dir, a darreries del segle XVIII o inicis del XIX. Crida molt l'atenció el coronament del campanar, format per una creuetà i un àngel que toca la trompeta, en ferro retallat.



Figura 8



Figura 9

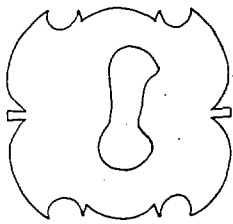

Figura 10

En una de les cases de l'únic carrer del poblet hem vist un bocaclus quadrat, retallat, adaptat a un modern pany de serreta (figura 8).

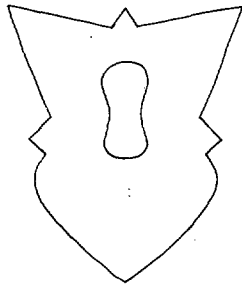
De la plaça de Llorac s'inicia, en costa suau, el carrer. Hi veiem uns quants ferros: picaportes de ferro colat, i altres d'anella, decorats amb ziga-zaga i punt; un estirador tipus "caixa de núvia", amb els extrems aplanats i sense escut; i, precisament a les cases més poc restaurades, convertides en magatzems, dos escuts de pany retallats força interessants. En un d'ells (figura 9) el forat del pany és emprat per a passar-hi una cadena que ferma la porta. Si bé el portal no està datat, el creiem del segle XIX. L'altre està en una porta migpartida. El seu disseny (figura 10) està àmpliament repartit per tota la Conca, en edificis que oscil·len entre finals dels segle XVIII i inicis del XIX <sup>(19)</sup>.

(19) Trobem el mateix disseny, amb variants, al bocaclus de la casa n.º 12 del carrer Major, a Montblanc, probablement del segle XIX (vegeu J. SANTANACH i SOLER, *L'ornamentació... (II) Montblanc*, Op. cit. p. 20 i fig. 12), al bocaclus d'una casa de Savallà del

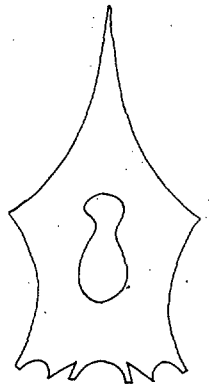

Figura 11



Figura 12

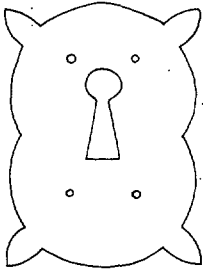

Figura 13

El poblet d'*Albió* consta pràcticament d'un sol carrer, amb alguna travessia que puja costa amunt. Aquest carrer no és ben recte, sinó que fa alguna angulació. En una de les angulacions veiem una casa amb dos portals: l'un resolt per llinda (datada el 1765) i l'altre dovel·lat. En aquest darrer la porta és vella, erosionada, però ha estat recuperada, vernissada i ornada amb un escut de pany i un picaporta. El bocaclaus (figura 11) és retallat, i pot ser modern perquè el ferro és molt gruixut i els claus són centrats als voltants del forat del pany i no prop de les puntes (disposició usual als exemplars antics). Quant al picaporta, és de grans dimensions i està constituït per una anella de la forma indicada a la figura 12. Tampoc no sembla massa vell, si bé el clau de picar està bastant gastat.

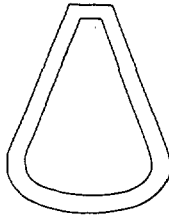
Al poble hem vist d'altres picaportes, alguns de fosa i altres d'anella (ornats amb ziga-zaga i un o tres punts). Algunes poques baranes de ferro treballat als balcons.

El portal d'una casa de *Savallà del Comtat* presenta un picaporta d'anella de curiosa decoració incisa (figura 13): la cara frontal és aplanada i amb una mica de bisell intern i extern. A la superfície plana central veiem una filera de parelles d'arcs concèntrics oberts cap endins, en les quals el més intern és mitja circumferència i el més extern mitja el·lipse; punts incisos centren cadascun dels arcs petits i els separen entre ells. Les dues superfícies bisellades estan decorades amb sengles fileres d'arcs semicirculars oberts cap endins i centrats

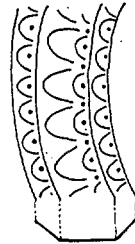
Comtat, del segle XIX o transició XVIII-XIX, i a l'església de Segura, finals del segle XVIII (vegeu més endavant). L'hem observat també en un bocaclaus de la casa n.º 3 del carrer Ponç Hug de Cervera (probablement primera meitat del segle XIX) i en l'escut del punt de picar del picaportes de la casa n.º 12 del carrer de la Font (segle XIX) i ambdós a l'Espluga de Francolí. Del segle XIX és el bocaclaus, de disseny semblant, del portal de l'església de Farena, població que, si bé pertanyent a l'Alt Camp, té molts punts de contacte amb la Conca. Un antecedent d'aquest disseny pot ser el de l'escut del punt de picar del trucaportes del palau del Castlà, a Montblanc, del segle XVII o inicis del XVIII (vegeu J. SANTANACH i SOLER, *L'ornamentació... (II): Montblanc*, Op. cit. p. 19 i fig. 8).

per un punt. L'anella posseïx un escut circular, sense retallar, una mica bombat a la zona central. El punt de picar és una evolució de la típica enclusa, transformada en cap de gos per mitjà d'entalles i uns punts per als ulls; té un escut retallat molt senzill, diferenciat del de l'anella (figura 14). Al mateix portal hi ha un escut de pany retallat (figura 15) <sup>(20)</sup>. En principi, l'escut del picaporta i la mateixa ornamentació de l'anella fan pensar en una obra del segle XIX, però hi ha algun detall que ens podria portar a la transició XVIII-XIX, especialment l'estructura bisellada del morro del gos, i la gracilitat del bocaclus.



Figura 14



Figura 15

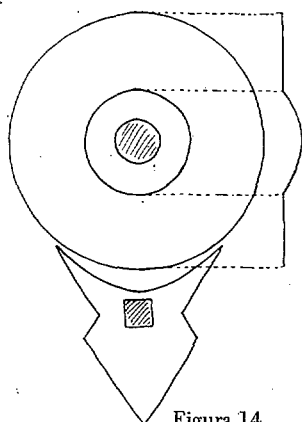

Figura 16

En una petita travessia que dona al carrer Major de *Segura*, a tocar de la plaça de l'Església, trobem dues cases de façana de pedra picada. Una d'elles presenta un portal d'arc rebaixat, dovellat, datat el 1813 i ornat amb una anella decorada amb ziga-zaga i punt. L'altra casa té dos portals resolts per llinda (sense datar) i arc de descàrrega; en un d'ells, una anella com l'anterior.

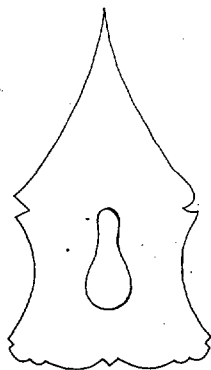
L'església, dedicada a l'Assumpta, és de la fi del segle XVIII <sup>(21)</sup>. Les portes, ferrissades amb claus de cabota gairebé plana, tenen senegles portelles: en l'una hi ha una anella de secció circular, mentre que l'altra està ornada amb un escut de pany retallat (figura 16) <sup>(22)</sup>.

Al carrer Major resta en peu la majestuosa façana de l'antiga ca-

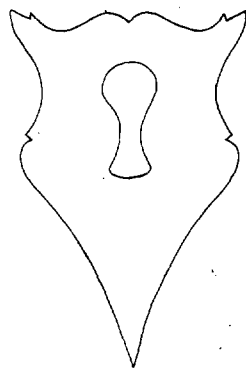
(20) L'hem esmentat més amunt, en comentar-ne un de Llorac. Vegeu nota 19.

(21) J. M. SANS i TRAVÉ, *La Conca Alta del Gaià*, a *GGCC*, Volum 9, Fundació Enciclopèdia Catalana, Barcelona, 1983, p. 392.

(22) L'hem esmentat més amunt, en comentar-ne un de Llorac. Vegeu nota 19. Aquest de Segura, però, presenta una col·locació que sembla més natural, inversa a la dels de Llorac i Savallà del Comtat.





Figura 17



Figura 18

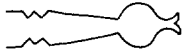

Figura 19

sa Masades, datada el 1629. En una de les quatre finestres del pis, amb marc de pedra picada i llinda protegida per arc de descàrrega, queda una frontissa molt treballada (figura 17).

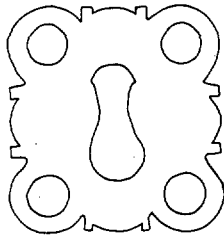
De la zona més alta del poble, sota les ruïnes del castell, baixa un carreró cap a la plaça de l'Església. La runa que l'omplea el fa gairebé intransitable. Una de les cases té el portal de mig punt, dovellat i abandonat; a la dovella central, un escut resseguit internament per un relleu que figura una corda. Les portes, ferrissades amb claus de cabota plana, presenten un picaporta-balda d'anella ornat amb ziga-zaga i punt; l'escut és circular, retallat (vuit sistemes d'arc i merlet) i calat (quatre rectangles apaïrats, en creu). És pràcticament idèntic al del pom descrit a Vallespinosa<sup>(23)</sup> i a l'escut del picaporta de l'església de la Sala de Comalats (1801 o poc més tard), del que parlarem en aquest mateix treball, més endavant. Aquest mateix tipus de retallat va ser descrit en diversos indrets de Montblanc<sup>(24)</sup>. A la mateixa casa trobem un escut de pany quadrat (figura 18), retallat (fa joc amb l'escut de l'anella) i calat (un cercle a cada angle). Aquests ferros, per les relacions establertes i el tipus de portal, poden ser datats a finals del segle XVIII o principis del XIX.

A Conesa hi ha abundants balcons, alguns d'ells en ferro colat. D'aquest mateix material són alguns dels picaportes que hi hem vist,

(23) J. SANTANACH i SOLER, *L'ornamentació...* Op. cit. p. 86 i fig. 33.

(24) J. SANTANACH i SOLER, *L'ornamentació... (II): Montblanc*, Op. cit. Fèiem distinció entre els d'interior retallat, amb un cercle cada dues arcades (a la casa n.º 42 del carrer de Santa Tecla, amb dotze i catorze sistemes, p. 24 i fig. 25, i a la casa n.º 60 del mateix carrer, datada el 1881, pp. 24 i 25), i els d'interior ple (Torre dels Cinc Cantons, amb onze sistemes, pp. 20 i 21 i fig. 13, i al taller de la muralla de Santa Tecla, pp. 35 i 36). Precisament en aquest darrer exemplar es va produir un error d'impremta: on diu *segle XX o finals del XVIII* ha de dir *segle XIX o finals del XVIII*. Un error semblant es va produir en parlar d'un dels estiradors tipus "caixa de núvia" exposats al Museu (p. 41 i fig. 75): on diu *ple segle XX* ha de dir *ple segle XIX*.

El mateix disseny d'escut l'hèiem vist en un pom del n.º 44 del carrer dels Ametllers, a l'Espluga de Francolí (set sistemes, llis) i al picaporta d'anella (sis sistemes, llis) de la casa n.º 11 del raval de Vilanova de Prades, a Vallclara, datada el 1805.

si bé també hi ha anelles ornades amb ziga-zaga i un, tres o múltiples punts. Un dels picaportes d'anella observats presenta decoració incisa poc usual (figura 19): una filera d'arcs units per les puntes i oberts cap endins, amb un punt a cada unió i un altre al centre de cada arc.

L'antiga Casa Delmera de Santes Creus fou bastida el 1569, data escrita en una làpida de la façana i citada per Josep M.<sup>a</sup> Sans i Travé (25). El primitiu portal de mig punt ha estat tapiat. A l'actual trobem un picaporta d'anella de secció quadrada, amb cadascuna de les dues cares anteriors ornada amb ziga-zaga i tres punts (26). Té escut retallat (figura 20). Deu pertànyer al segle XIX o finals del XVIII (el tipus de retallat l'emparenta amb la sèrie dels sistemes d'arc i merlet esmentada més amunt).

A *Saladern* i al *Fonoll* no hem trobat cap ornamentació en ferro digna d'esment.



Figura 20



Figura 21

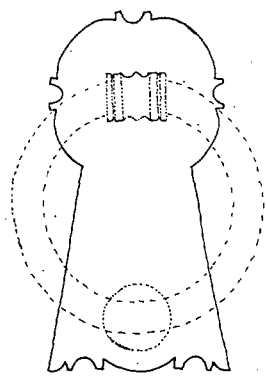

Figura 22

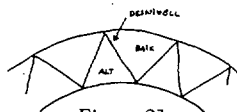

Figura 23



Figura 24



Figura 25

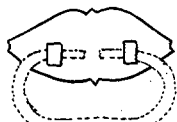

Figura 26

En un portal de *Belltall* hem descobert una balda d'anella de decoració rara en aquesta contrada (27) (figura 21): una ziga-zaga que constitueix un canvi de nivell (els triangles interns són més elevats que els externs). Al poble hi ha, a més, altres picaportes d'anella, de decoració incisa (ziga-zaga i un o tres punts), i alguns de ferro colat. No hem descobert bocaclaus decorats.

(25) J. M. SANS i TRAVÉ, *La Conca...* Op. cit. p. 394.

(26) J. SANTANACH i SOLER, *L'ornamentació... (II): Montblanc*, Op. cit. fig. 1.

(27) Aquesta decoració és molt freqüent, en canvi, a l'Alt Urgell: l'hem pogut observar a Tuixén, Lavansa, Cornellana, Castellbò, Vilamitjana, Españ, Taús i Alinyà. També l'hem vist a Rubió, primer poble del Pallars Sobirà passat el port de Cantó. A la Conca de Barberà només n'hem vist un altre exemplar: adorna la porta d'un tancat, probablement del segle actual, al n.º 69 del carrer de Mossèn Serret, a l'Espuga de Francolí.

A la *Pobla de Ferran* hem vist dos picaportes d'anella. Un d'ells està decorat amb una filera d'X (figura 22) (28). La llinda del portal no està datada, però sí en canvi la d'un balcó: hi veiem 18... (no es distingeixen les dues darreres xifres). L'altra anella està ornada per una ziga-zaga, no formada per les habituals línies incises, sinó per file-res de grans punts incisos. Els triangles interns queden lliures, mentre que els externs estan ocupats per un punt també gran (figura 23).

A *Passanant* hem vist alguns balcons de barana de ferro treballat, del segle XIX i principis del XX. També hi hem vist dos estiradors tipus "caixa de núvia". Un d'ells, sense escut, amb el centre de l'anella una mica tornejat i amb els seus extrems aplanats i retallats. L'altre està col·locat en una moderna porta corredissa. Presenta un senzill escut retallat (figura 24), i l'anella llisa, d'extrems aplanats i retallats. Pertany a aquest mateix segle: ho avalen la senzillesa de l'estructura i el tipus de porta on està fixat (construïda amb claus industrials, no forjats).

Quant a picaportes d'anella, n'hi hem vist varis:

- Ziga-zaga simple (figura 25).
- Ziga-zaga amb punt a cadascun dels triangles formats.
- Ziga-zaga amb punt solament als triangles interns (figura 26).
- Ziga-zaga amb tres punts.
- Filera d'X amb un punt incís a cada unió o intersecció de les ratlles que les formen (figura 27).
- Filera d'X amb un punt a cadascun dels espais establerts (figura 28). Aquest mateix tipus el veurem, més endavant, a la Guàrdia dels Prats (29).

Una de les cases de *Glorieta* té una finestra datada el 1588. Al portal d'aquesta casa, un picaporta d'anella de secció quadrada. Cada una de les dues cares anteriors està ornada amb ziga-zaga i punt.

Una de les cases de *la Sala de Comalats* està en procés de restauració. A la magnífica façana, un gran portal d'arc de mig punt, dovellat. La dovella central ha estat repicada de nou; s'hi llegeixen dues dates: MDLIX i MCMLXXVIII. Hi ha un estirador tipus "caixa de

(28) Aquesta decoració és freqüent amb els espais formats reomplerts per altres elements. Sense acompanyament sols l'hem vist en altres quatre anelles, una a Bolestui (Vall d'Ancs, Pallars Sobirà), una altra a Cornellana (Alt Urgell), i les altres dues (de les quals parlarem en aquest mateix treball) a la Conca: en una casa del 1883 a Blancafort i en una altra del 1738, a Senan.

(29) Fora de la Conca l'hem vist en una casa del carrer de Sant Miquel, a Bràfim (Alt Camp) i a Castells (Alt Urgell), com a ornament dels costats laterals, aplanats, d'una anella triangular (amb base de secció circular).

núvia", sense escut, amb el centre de l'anella una mica tornejat i els extrems aplanats i retallats. Deu correspondre al segle XIX.

Una altra casa, a tocar de la torre de defensa, ha estat ja completament restaurada. El portal, d'arc rebaixat, datat el 1882, està ornat amb un picaporta d'anella decorat amb ziga-zaga ampla feta de grans punts incisos (cinc per filera), sense cap punt als triangles formats (figura 29) <sup>(30)</sup>.

La petita església, dedicada a la Nativitat de la Mare de Déu, va ser erigida a partir dels primers anys del segle XIX, i restaurada el 1973 <sup>(31)</sup>. Sobre el portal hi ha una làpida de difícil lectura, on es parla del "Sumo Pontífex", del "Rey de España D. Carlos", del rector de la Sala, Fonoll i Savella, i a expenses de qui es féu l'església, consagrada (o començada?) el dia 9 (o 7?) de maig de 1801. Després de citar el rei, cita l'arquebisbe de Tarragona, Francesc Armanyà, mort el 1803 <sup>(32)</sup>. El portal és d'arc rebaixat. Les portes estan ferrissades amb claus de cabota piramidal molt aguda, de cares lleugerament corbades i amb relleixos prop de la base. Aquesta base fa 13 mm. d'ample; de la base al final dels relleixos, 4 mm., i de la base al punt més sortit de les cares, 8 mm. Altura total del clau, uns 3 cm. (figura 30). Estan col·locats amb una diagonal perpendicular al sòl, i presenten escuts retallats (figura 31), col·locats amb els braços horitzontals o verticals, no obliquats. A la porta de la dreta veiem un picaporta d'anella de secció quadrada, sense cap tipus de decoració incisa. Té un escut idèntic al del pòm de Vallespinosa o al del picaporta de Segura, esmentats més amunt.

A Forès, a més d'uns quants exemplars moderns, es conserven reixes de llargardaix antigues, així com alguns balcons de barana de forja de finals del segle passat o principis de l'actual. N'hi ha amb treball de forja molt estimable, en el qual veiem la data i les inicials de l'amo de la casa. Per exemple, un datat el 1915, amb les inicials F. P., i un altre, datat el 1914, amb les inicials J. R. En aquest darrer hi ha també un cercle amb una sexifòlia <sup>(33)</sup> retallada.

(30) Idèntica decoració presenta cadascuna de les dues cares anteriors de l'anella (de secció quadrada) de la casa n.º 46 de la carretera de Poblet, a l'Espluga de Francolí (1777).

(31) E. MOREU i REY, *GEC*, Volum 13. Barcelona, 1979, p. 68.

J. M. SANS i TRAVÉ, *La Conca...* Op. cit. p. 399.

(32) F. TORT i MITJANS, *GEC*, Volum 2. Barcelona, 1970, p. 461.

(33) La sexifòlia (flor de sis fulles), molt freqüent en l'art popular, és una decoració arcaica que apareix ja en una estela funerària etrusca. Sembla simbolitzar el sol en repòs, mentre que l'esvàstica i l'esvàstica multiratllada el simbolitzarien en moviment. Vegeu R. VIOLANT i SIMORRA, *Art Popular Decoratiu a Catalunya*, Les Belles Edicions. Barcelona. 1948, p. 226, i, del mateix autor, *El Arte Popular Español a través del Museo de Industrias y Artes Populares*, AYMA, S. L., Editores. Barcelona, 1953, pp. 28 i 30.



Figura 27



Figura 30



Figura 32

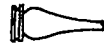

Figura 28

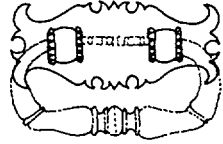

Figura 31



Figura 33

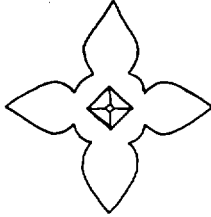

Figura 29



Figura 34



Figura 35

En una casa de recarregada restauració, amb modernes teieres collades a la façana, veiem un magnífic portal de mig punt. S'hi ha instal·lat un gran picaporta de forja que representa un drac que pica damunt d'una ferradura (el treball de forja no deixa de ser remarcable). El que sí és antic (segle XVIII-XIX) és un petit estirador tipus "caixa de núvia" col·locat en un porticó del gran portal. No té escut. L'anella presenta una mica de tornejat a la zona central i els extrems aplanats i retallats.

En una porta propera, un altre estirador del mateix tipus, una mica més gros que l'anterior, sense escut, amb treball central de torn i amb els extrems acabats en unes mitges esferes una mica allargades col·locades perpendicularment al pla de l'anella. Pertany a finals del segle XIX o principis del XX.

Part de la façana de l'església queda amagada per cases, avui abandonades. Una d'elles té el portal d'arc rebaixat, dovellat. N'ha desaparegut el picaporta, que, a jutjar per l'empremta deixada a la pintura, era molt interessant.

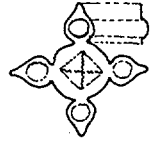
Aquesta església és romànica, de principis del segle XII<sup>(34)</sup>. S'hi distingeixen dues portes: la *de les Dones* i la *dels Homes*. A la primera, les portes estan ferrissades amb claus de cabota piramidal. El picaportes és d'anella, amb ziga-zaga i punt, probablement del segle XIX. La *porta dels Homes* presenta interessants ornaments en ferro: un estirador tipus "caixa de núvia" i claus de ferrissar. L'estirador (figura 32) és molt gran (14 cm. de llarg per 7 d'ample, amb un gruix màxim de 2 cm.) i l'anella mostra molt de tornejat, amb els extrems aplanats i retallats (figura 33). Té escut retallat (14 cm. de llarg per 6'4 d'am-

(34) A. PALAU i DULCET, *Guia...* Op. cit. p. 97.

ple). Les dues anelles de subjecció tenen, a ambdós extrems, l'angle més superior dentat. Els claus de ferrissar presenten una cabota (figura 34) piramidal quadrada de 2'9 cm. d'altura, per una base d'1'5 cm. Els primers 5 mm. d'altura són rectes, amb entalla just abans de començar a minvar; les arestes són dentades. Estan ornats amb un escut (figura 35) de cercle central (3 cm. de diàmetre) amb quatre fulles radials, en creu, de centres una mica bombats (2'2 cm. de llarg). La col·locació és la següent: les cabotes tenen una de les diagonals perpendicular a terra, mentre que la creu té una de les fulles també perpendicular al sòl. Alguns dels escuts tenen amputades totes o alguna de les fulles; en aquest cas, la darrera restauració de la porta (una simple capa de pintura) els ha completat amb pintura negra. Pel seu disseny, aquests ferros semblen pertànyer a principis del segle XVIII.

Dels canals de zinc que ressegueixen els ràfecs de *Solivella* en surten algunes canaletes destacables:

a) Dentades com a dracs (sense la gràcia de les descrites a Sarral) (35).

b) Amb unes tiretes de zinc arquejades, soldades a l'extrem del tub (figura 36). Recorden les filoses anomenades "de gàbia".

 Figura 36



Figura 37



Figura 38



Figura 39

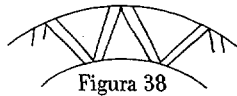

Figura 40



Figura 41



Figura 42



Figura 43

A la *carretera del Tallat* veiem un escut de pany bastant fet malbé (figura 37). Adorna un portal d'arc rebaixat, dovellat, amb rocalla a la dovella central (iniciis del segle XIX, finals del XVIII?). Al mateix

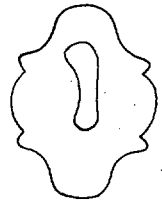
(35) J. SANTANACH i SOLER, *L'ornamentació...* Op. cit. p. 81. N'hem vist de semblants a Ciutadilla (Urgell).

carrer hem observat picaportes d'anella ornats amb ziga-zaga i un, tres, o quatre punts (dos en sentit longitudinal i dos en sentit radial <sup>(36)</sup>).

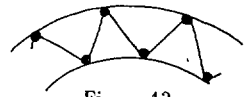
A la *plaça de Sant Joan* hem vist un picaporta de martell, de forja, molt senzill: és un tipus de picaporta força insòlit en aquesta contrada. En un portal resolt per llinda d'arc rebaixat, amb la data de 1793 dins d'un marc de rocalla, un picaporta d'anella decorat amb doble ziga-zaga simple (figura 38). Més endavant en veurem un d'identíc, del 1795, al carrer Major d'aquest mateix poble. En un altre portal, no datat, una anella decorada amb doble ziga-zaga, amb els triangles formats ornats amb incisos: als externs, tres punts i un parèntesi apaïsat; als interns, solament els tres punts (figura 39).

Al portal d'una senzilla casa (probablement pertanyent al segle XIX) del *carrer de Sant Antoni* trobem una anella decorada amb triple ziga-zaga i tres punts radials (figura 40).

Al *carrer de l'Abadia* hem vist dues anelles: l'una ornada amb triple ziga-zaga i punt (figura 41), i l'altra, de secció quadrada, amb les dues cares frontals incises amb ziga-zaga i tres punts. Aquesta darrera està en un portal d'arc rebaixat, dovellat, datat el 1869.

Al *carrer del Pedró* veiem un bocaclus retallat, molt senzill (figura 42). Tant per la senzillesa com pel tipus de porta el podem situar dins d'aquest mateix segle XX.

Al *carrer General Mola* <sup>(37)</sup> hi ha un portal d'arc rebaixat, dovellat, datat el 1922. L'anella hi és ornada amb una ziga-zaga en la qual no han estat omplerts els triangles formats, però en canvi sí que s'ha puntejat cada vèrtex (figura 43) <sup>(38)</sup>.

Al *carrer de l'Hospital* veiem una anella incisa amb parelles d'arcs enfrontats per la concavitat, col·locades en sentit longitudinal i amb un punt de separació entre elles (figura 44). És una decoració molt estesa a la Conca, gairebé sempre en cases pobres, és a dir, de senzilla arquitectura. En aquest mateix treball, més endavant, la trobarem en una casa del carrer General Sanjurjo, a Blancafort <sup>(39)</sup>.

(36) Esmentàvem aquesta decoració en un portal del carrer de Sant Josep, a Montblanc (vegeu J. SANTANACH i SOLER, *L'ornamentació... (II): Montblanc*, Op. cit. p. 22, fig. 19 i nota 15). La trobem també en un portal del 1880 al n.º 14 del carrer de Sant Josep, a l'Espluga de Francolí. Fora de la Conca l'hem vist a la Bisbal del Penedès.

(37) A Solivella i a Blancafort no han estat canviats els rètols amb els noms de carrer imposats per la dictadura (octubre 1982).

(38) Decoració freqüent a la Conca, especialment en pobles relativament propers a l'Espluga de Francolí. Apareix en cases no massa velles, com a màxim de mitjan segle XIX. N'hem vist al n.º 66 del carrer de Sant Miquel (probablement segle XX), a l'Espluga, als n.ºs 7 i 9 del carrer Major i al n.º 18 del carrer de la Font, a Vallclara, i al n.º 2 del carrer de Sant Antoni (1844), a Vilanova de Prades.

(39) L'hem vista en una casa amb llinda de fusta, del segle XIX o XX, a Rojals. A l'Esplu-

Al carrer del Mig hem vist dues anelles, en cases sense datar, però presumiblement del segle XIX. Una d'elles està ornada amb dues ziga-zagues arrambades respectivament a les vores interna i externa, i que no es toquen entre si (figura 45) (40). L'altra forma doble ziga-zaga, i, en els triangles resultants, un sistema de dos arcs radials enfrontats per la concavitat, i una ratlleta radial a cada angle (figura 46).

Al carrer Pla trobem:

a) Una anella amb triple ziga-zaga simple (figura 47), en un portal d'arc rebaixat, dovellat. A la dovella central, la data de 1887 i un baix relleu geomètrico-floral.

b) Una anella ornada amb ziga-zaga simple, a la llinda de la casa veïna, datada el 1882 i decorada amb un baix relleu semblant a l'anterior.

c) Un portal d'arc rebaixat, dovellat. A la dovella central, un medalló de rocalla, amb una creu i la data de 1808. L'anella d'aquest portal és molt gruixuda, amb dibuix de línies incises paral·leles obliqües a les cares anterior i lateral externa (figura 48) (41).

Al carrer Ravaleta trobem una anella decorada amb dues ziga-zagues arrambades respectivament a les vores interna i externa, i limitades per dos cercles, que a son torn limiten una franja buida (figura 49). Està instal·lada en una casa sense data, però amb aspecte de pertànyer al segle XIX.

Al carrer de la Creu hem vist una anella decorada amb ziga-zaga i tres punts en triangle als triangles externs, i dos punts radials als interns (figura 50).

Al carrer Major hi ha una reixa de finestra amb la zona inferior extraordinàriament bombada (permet de mirar a ambdós costats). La figura 51 en representa la secció. Hi ha també un bon nombre de balcons amb barana de forja, i dues anelles interessants. La primera, pertanyent a una casa sense data, però amb tota probabilitat del segle XIX, presenta ziga-zaga i, als triangles externs, un angle de vèrtex centrat, dirigit cap enfora però sense arribar a la vorera, i amb els costats acabats al centre de les ratlles que formen la ziga-zaga (figura 52).

ga la trobem al n.º 11 del carrer de la Conca (llinda recta) i al n.º 75 de la carretera de Poblet (llinda de fusta, probablement del segle XIX). A Vilanova de Prades, al n.º 4 del carrer de la Font (portal d'arc rebaixat, constituït per maó en full de llibre). D'altra banda també la trobem a l'anella i a l'escut del picaportes de l'ermita de Malanyanes, a Santa Agnès de Malanyanes (la Roca del Vallès, Vallès Oriental), és a dir, molt lluny de la Conca de Barberà.

(40) N'hem vist una de semblant en una casa datada el 1855, al carrer Major de Vilaverd.

(41) N'hem vist una de semblant a l'Espluga de Francolí (carretera de Poblet, 72), si bé en aquest cas el sentit de les línies és invers.



La segona és idèntica a la descrita a la plaça de Sant Joan (figura 38). Pertany a un portal d'arc rebaixat, dovellat. A la dovella central, dins d'un medalló de rocalla, llegim: Gregori Espanyol 1795.

A la *Travessia del carrer Major* hem vist un picaporta d'anella ornat amb doble ziga-zaga i quatre punts (tres en filera longitudinal i un de més intern) als triangles externs, i amb els triangles interns buits (figura 53).

L'església, dedicada a l'Assumpció de la Mare de Déu, fou construïda l'any 1769 <sup>(42)</sup>. Les portes estan ferrissades amb claus de cabota piramidal quadrada no massa pronunciada. La diagonal del quadrat és normal al sòl. Els claus estan ornats per uns escuts en forma de creu, retallats de manera que cada braç de la creu forma una flor de lis ("ala de mosca", figura 54), amb un dels braços d'aquesta creu mirant cap a terra <sup>(43)</sup>.

Al carrer *Clavé*, de *Blancafort*, hem vist picaportes d'anella decorats amb doble ziga-zaga i un <sup>(44)</sup> o tres punts (figura 55) <sup>(45)</sup>. Tam-



Figura 44



Figura 48



Figura 51



Figura 45



Figura 49



Figura 52



Figura 46



Figura 50



Figura 53



Figura 47

(42) J. M. SANS i TRAVÉ, *La Conca de Barberà. Els Municipis*, a *GGCC*, Volum 9, Fundació Enciclopèdia Catalana. Barcelona, 1983, p. 347.

(43) Aquests escuts són molt semblants als dels claus que ferrissen les portes de l'església de l'hospital de Santa Magdalena, a Montblanc. Vegeu J. SANTANACH i SOLER, *L'ornamentació... (II): Montblanc*, Op. cit. p. 35 i fig. 57.

(44) El trobem també en una casa del raval de Montblanc, al mateix Blancafort (vegeu més endavant). És idèntic al de l'església de Pontils (vegeu J. SANTANACH i SOLER, *L'ornamentació... Op. cit. pp. 85 i 86 i fig. 31*) i al de la casa n.º 20 del carrer de Santa Tecla, a Montblanc (vegeu J. SANTANACH i SOLER, *L'ornamentació... (II): Montblanc*, Op. cit. p. 23). Fora de la Conca de Barberà n'hem vist varis a Taús (Alt Urgell).

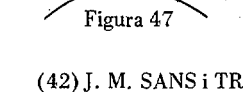
(45) El trobem als picaportes de Can Castellví, a Montblanc (vegeu J. SANTANACH i SOLER, *L'ornamentació... (II): Montblanc*, Op. cit. p. 27) i a la Guàrdia dels Prats (vegeu més endavant).

bé n'hi ha un de martell, de principis de segle. La canalera de zinc de desguàs d'una teulada vol recordar un unicorn (figura 56).

En una casa que probablement pertany al segle XIX, del *raval del Rosselló*, hem vist un picaporta d'anella d'ornamentació incisa consistent en dues espigues i una estrella de vuit puntes per banda (figura 57). Com veurem més endavant, n'hi ha una d'igual al carrer General Mola. Aquesta decoració es repeteix en una casa del *raval de Pira*, si bé amb una variant: hi ha una sola espiga contínua, és a dir, sense la línia radial intermitja (x). Idèntiques a aquesta darrera són dues altres anelles: l'una vista en una casa del *carrer del Castell* i l'altra en un portal situat sota els porxos de la *plaça Vella* (46).

Al *carrer del Rosselló* hi ha una porta d'aquest segle o finals de l'anterior ornada amb un picaporta d'anella llisa, però amb escut retallat (figura 58). Al mateix portal, un bocaclaus retallat (figura 59). Trobem bastants balcons de forja, algun d'ells prou interessant: hi ha balustres ornats amb espirals de ferro semblants als emprats com a topall en les encluses de segador.

Al *carrer General Mola* podem esmentar tres anelles. Una d'ornada amb ziga-zaga i tres punts. Una altra, citada més amunt, amb dues espigues incises per banda. La tercera, situada en una casa sense datar però amb tota probabilitat del segle XIX, presenta doble ziga-zaga i quatre punts (tres en filera longitudinal més un de proper al vèrtex del triangle). Aquest mateix tipus d'anella el veurem, poc més avall, al carrer Almirall, i va ser descrit en diversos indrets de Montblanc (47).

Una casa del segle XIX de la *plaça de Mossèn Gaietà* té el portal recte, constituït per maó en full de llibre, alleugerit per un arc de descàrrega, també de maó en full de llibre. Hi trobem un picaporta d'anella ornat amb ziga-zaga, i, en lloc de punt, un dibuix fet a punxó (com una roseta de centre més sortit i pètals enfondits, tot plegat de la mida d'un punt gros) (48).

(46) Aquesta decoració és característica de Blancafort: en cap altre lloc hem observat anelles idèntiques. D'anelles ornades amb espigues n'hem trobat una a la casa corresponent al n.º 4 del carrer de Sant Antoni, a Vilanova de Prades (datada el 1849). Fora de la Conca de Barberà podem esmentar una interessant anella de Manyanet (Alta Ribagorça): forma dos grups de tres estrelles amb punt central; entre elles, dues espigues.

(47) Al carrer de Fra Magí Català i al carrer de Guillem de Llordat, 5 (portal d'arc rebaixat abandonat, amb rocalla a la dovella central: finals del segle XVIII o inicis del XIX). Vegeu J. SANTANACH i SOLER, *L'ornamentació... (II): Montblanc*, Op. cit. pp. 29 i 30 i fig. 36.

(48) Punxons semblants van ser descrits a Montblanc. En alguns casos eren l'únic complement de la ziga-zaga mentre que en d'altres anaven acompanyats de punts. N'hi ha al n.º 4

Al carrer *Almirall* hem vist dues anelles: la primera decorada amb ziga-zaga i quatre punts (tres en filera longitudinal més un de proper al vèrtex del triangle, figura 60), i la segona amb doble ziga-zaga i quatre punts (tres més un), esmentada més amunt. Les dues es troben en cases no datades.



Figura 54



Figura 58

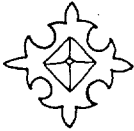

Figura 62



Figura 55



Figura 59



Figura 63



Figura 56



Figura 60

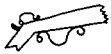

Figura 64

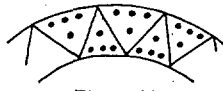

Figura 57

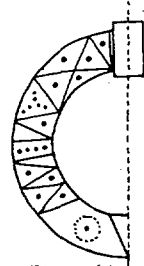

Figura 61

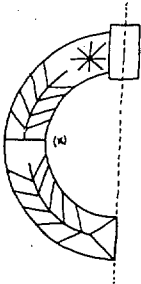

Figura 65

del carrer de Corts (segle XX) i als n.<sup>os</sup> 11 i 13 del carrer de Ramon Cantó (segle XIX). Vegeu J. SANTANACH i SOLER, *L'ornamentació... (II): Montblanc*, Op. cit. pp. 21 i 31, figures 16, 42 i 44, i notes 13 i 28. En ambdues notes feiem referència a l'anella de Blancafort actualment en qüestió. A la nota 13, a més, citàvem un picaporta ornat amb un tipus de punxó semblant, d'Esparraguera (Baix Llobregat), publicat per Violant amb el següent peu: "Aquest és el més novell de tots els de la làmina, car pertany a les acaballes del segle passat o a començaments de l'actual" (R. VIOLANT i SIMORRA, *Art Popular Decoratiu...* Op. cit. làmina XXXII, fig. 5). A l'Espuga de Francolí trobem aquest punxó com a únic complement de la ziga-zaga al carrer d'Anselm Clavé, 18 (segle XIX), al carrer Nou, 54, i al carrer Major, 22 (1952). Al n.<sup>o</sup> 12 del carrer de la Font forma part d'una anella de complexa decoració, probablement del segle XIX (en aquest cas, però, en una casa força més antiga, de gran portal de mig punt, dovellat). També forma part de la decoració de l'anella de l'església de Vilanova de Prades, el conjunt de ferratges de la qual sembla de primeries del segle XIX o finals del XVIII. Hem vist punxons semblants molt lluny de la Conca de Barberà: a Tuixén (Alt Urgell) i al portal de l'església de Cabrera de Mataró (Maresme). En aquest darrer cas és evident que els ferratges són molt més moderns que el temple, construït el 1536 (T. LLORET i M. TARRADELL, *GEC*, Volum 4. Barcelona, 1973, p. 74).

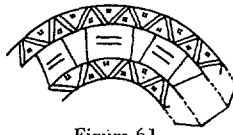
En una travessia del *carrer del Portalet* hi ha un magatzem que podem datar dins d'aquest mateix segle. Té la porta ornada amb un robust picaporta d'anella del qual són visibles tres cares: una de central i les altres obliquades, a banda i banda (figura 61). A la central trobem parelles de ratlles radials lleument convergents cap al centre de l'anella. A l'interior d'aquestes parelles, dues línies paral·leles de sentit longitudinal. En un dels espais formats, en lloc d'aquestes dues paral·leles hi ha una X. A les cares laterals trobem doble ziga-zaga i, en lloc de punt, quatre punts molt junts fets amb un únic cop de punxó.

El portal de la casa n.º 1 del *carrer Major* és d'arc rebaixat, dovellat, datat el 1892. Presenta una anella decorada amb una filera de sistemes de dos arcs col·locats en sentit longitudinal i enfrontats per la concavitat, separats per tres punts equidistants i en línia radial. El punt central equidista dels quatre arcs veïns. Els sistemes d'arcs estan desplaçats cap a la vorera externa de l'anella (figura 62) <sup>(49)</sup>.

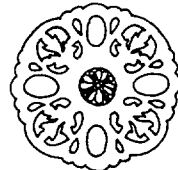
A la casa n.º 2 trobem un portal resolt per llinda que forma arc rebaixat, la qual, mitjançant hàbils línies radials, simula un arc dovellat. A la "dovella" central (datada el 1883) hi ha un baix relleu geomètrico-floral semblant als dos del carrer Pla, a Solivella, esmentats més amunt (datats el 1887 i el 1882). Aquest portal està ornat per una anella amb una filera d'X incises (figura 22) <sup>(50)</sup>.

La casa n.º 5 (Ca l'Úrsula), sense data però probablement de finals del segle XIX, té una anella (figura 63) decorada amb línies obliqües, cadascuna de les quals s'encreua amb dues de direcció oposada a la seva, originant un seguit de petits triangles i de pentàgons irregulars. A cada pentàgon hi ha un cop de punxó allargat, de direcció variable segons la zona de l'anella (el ferrer, en fer-los, no va moure l'anella ni es va moure ell de lloc fins que no va tenir enllestit el treball). Poc més endavant veurem una anella semblant (al raval de Montblanc).

Al *carrer General Sanjurjo* trobem una anella idèntica a l'esmentada al carrer de l'Hospital, de Solivella (figura 44) <sup>(51)</sup>.

Al *raval de Montblanc* hi ha diversos picaportes d'anella: un com l'esmentat fa poc al n.º 5 del carrer Major (figura 63); una ziga-zaga i tres punts, una doble ziga-zaga i punt <sup>(52)</sup>, i, finalment, una

(49) Trobem una decoració idèntica, si bé sense el desplaçament esmentat, a l'Espluga de Francolí: carrer de Sant Domènec, 22 (finals segle XIX o inicis del XX) i carretera de Poblet, 76.

(50) Vegeu nota 28.

(51) Vegeu nota 39.

(52) Vegeu nota 44.

anella realment disbaratada, que pot ser considerada com de principis de segle, l'esquema de la qual reproduïm a la figura 64.

Alguns autors daten l'església parroquial, dedicada a Santa Magdalena, al segle XVIII <sup>(53)</sup>. Josep M. Sans fixa la seva construcció entre el 1793 i el 1804 <sup>(54)</sup>. Aquesta datació explica la gran semblança dels ferratges que adornen el seu portal amb els de l'església de Rocafort de Queralt, datada el 1798 <sup>(55)</sup>. La porta està ferrissada amb els claus de cabota entre hemiesfèrica i cònica (ornats amb escuts "d'ala de mosca" col·locats amb una de les diagonals perpendicular al sòl) que hem vist en múltiples indrets de la Conca i que considerem obra d'Agustí, ferrer de Montblanc <sup>(56)</sup>. Els claus es disposen en fileres, les quals deixen uns espais rectangulars entre elles, ocupats, cada un d'ells, per dos claus, de cabota idèntica a la dels altres, però amb un escut molt més ric, retallat i calat, amb un diàmetre d'uns 12'5 cm. (figura 65) <sup>(57)</sup>. Cada porta té una portella. A la de l'esquerra trobem un picaporta d'anella de secció quadrada, amb cadascuna de les dues cares frontals ornada amb ziga-zaga i tres punts. No té escut. El punt de picar sí que en té: és com el dels claus senzills. A la portella de la dreta hi ha un pom d'estructura semblant a les cabotes dels claus, però sense relleus dentats. Està ornat amb un escut mutilat, però, per les marques que ha deixat a la fusta de la porta, deduïm que era idèntic als dels claus rellevants. És lamentable que els escuts situats més a l'abast de la gent estiguin completament perduts: sols resten sencers els col·locats més amunt.

Al carrer de Montblanc de la Guàrdia dels Prats hem vist dos picaportes d'anella: l'un d'ells ornat amb doble ziga-zaga i tres punts

(53) J. M. RECASENS i COMES, *GEC*, Volum 3. Barcelona, 1971, p. 607.

A. PALAU i DULCET, *Guia...* Op. cit. p. 111.

(54) J. M. SANS i TRAVÉ, *La Conca de Barberà. Els municipis*, Op. cit. p. 348.

(55) J. SANTANACH i SOLER, *L'ornamentació...* Op. cit. pp. 81 i 82.

(56) Els hem descrit a les esglésies de Barberà de la Conca, Rocafort de Queralt i Montbrí de la Marca. També en alguns edificis civils de Montblanc (n.º 114 del carrer Major, n.º 20 del carrer de Santa Tecla, casal Castellví). Vegeu J. SANTANACH i SOLER, *L'ornamentació...* Op. cit. pp. 77, 78 i 81, i també *L'ornamentació... (II): Montblanc*, Op. cit. pp. 15, 16, 23 i 25, i la nota 19, referida precisament a l'església de Blancafort. La figura 9 de *L'ornamentació...* ens mostra l'escut "d'ala de mosca", mentre que a la 2 de *L'ornamentació... (II): Montblanc*, veiem la cabota dels claus. La diagonal de l'escut fa 8'5 cm. La cabota fa 2 cm. d'alt per 2'8 de diàmetre. Idèntics claus ferrissen les portes de l'església de Vallclara.

(57) Aquesta disposició dels claus és semblant, però no idèntica, a la descrita a Rocafort de Queralt, on els espais formats entre les rengleres de claus senzills són quadrats, ocupats cadascun per un únic clau rellevant. D'altra banda, les cabotes d'aquests claus rellevants són més grans que les dels senzills, i el seu escut, si bé més complicat que la simple "ala de mosca", és més senzill que el corresponent de Blancafort. Vegeu J. SANTANACH i SOLER, *L'ornamentació...* Op. cit. fig. 22.

(figura 55) <sup>(58)</sup>, i l'altre amb filera d'X i punt a cadascun dels espais establerts (figura 28) <sup>(59)</sup>.

A la casa n.º 25 del *carrer de Baix* hi ha un picaporta d'anella ornada amb ziga-zaga i tres punts.

Cal Modesto, al *carrer Major de Senan*, presenta dos portals bessons d'arc rebaixat, separats únicament per una pilastra, al capdamunt de la qual, en un medalló ovalat incís, llegim la data: AÑO 1865. Al portal de la dreta hi ha una anella (figura 66) ornada amb ziga-zaga i punt, els triangles externs de la qual, a més, estan migpartits per una línia radial. A l'altre portal, l'anella està ornada amb ziga-zaga i tres punts.



Figura 66



Figura 67



Figura 68

El portal de la casa del costat (corresponent al n.º 30), resolt per llinda recta, està tancat per dues portes desiguals. A la més estreta hi ha una anella de curiosa decoració incisa (figura 67): línies radials limiten espais trapezoïdals, els quals són migpartits per diagonals, sempre en el mateix sentit. Dels triangles resultants, els interns són ornats amb dos punts, mentre que els externs són migpartits a son torn per l'altra diagonal (no completa, solament ha estat incisa al sector corresponent als triangles externs). Dels dos nous triangles resultants, els externs són ornats amb dos punts i els interns només amb un.

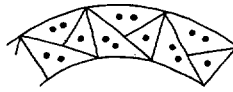
La casa n.º 12 està en mal estat de conservació. L'anella de la porta mostra una ziga-zaga simple.

El n.º 21 correspon a Ca la Montserrat. El portal, de llinda recta, és clos per dues portes. A la de l'esquerra s'hi llegeix, incís, ANY, i a la de la dreta 1738, dins de sengles rectangles horitzontals estilitzats. L'anella està formada per una filera d'X incises, enllaçades no massa regularment (figura 22) <sup>(60)</sup>.

La llinda del portal del n.º 13, gotitzant, de l'any 1609, presenta incís l'anagrama de Jesús. L'anella de la porta està ornada amb ziga-zaga i punt.

(58) És com un dels esmentats al carrer Clavé, de Blancafert. Vegeu nota 45.

(59) És com un dels esmentats a Passanant. Vegeu nota 29.

(60) És semblant a l'esmentat a la Pobla de Ferran (18...) i al n.º 2 del carrer Major de Blancafert (1883). Vegeu nota 28.

Cal Cargolí, al *carrer del Castell*, té el portal ornat per una anella incisa amb ziga-zaga simple. Al segon pis de la casa hi ha un balcó d'amplia llosana de pedra. La barana és de forja treballada, amb un cercle central on trobem una creu calada <sup>(61)</sup>.

Una casa del *carrer Nou* té dos portals resolts per llinda recta, amb arc de descàrrega. L'anella d'un d'ells (figura 68) s'ornamenta amb ziga-zaga, amb una ratlleta curta, radial, dins de cada triangle, i, a més, dues fileres de curtes ratlletes radials, l'una a tocar del límit intern i l'altra de l'extern. L'anella de l'altre portal és semblant, però dins dels triangles formats per la ziga-zaga no hi ha ratlletes radials sinó figures variades: aspes, angles rectes, etc.

(61) Aquest balcó és original, no es tracta d'una finestra modificada (fet molt freqüent, visible per tota Catalunya, en balcons de finals del segle passat o inicis de l'actual).