

# ELEMENTS PER A LA PRODUCCIÓ DE CERÀMICA DE LA PRIMERA EDAT DEL FERRO A MAS GUSÓ (BELLCAIRE D'EMPORDÀ)

JOSEP CASAS I VICTÒRIA SOLER

Laboratori d'arqueologia i prehistòria (Institut de Recerca Històrica. Universitat de Girona)

## Resum

Entre les nombroses troballes que en el decurs de les darreres campanyes s'han produït a Mas Gusó, un conjunt molt modest i no sempre de fàcil lectura, ens permet documentar l'aprofitament de l'argila del subsòl del jaciment, destinada a la construcció i a l'elaboració de ceràmica per a ús domèstic. Les poques evidències d'aquesta activitat daten sobretot de la primera edat del ferro, i és possible que tingui un origen més antic, en el bronze final o en la transició bronze-ferro, i que fins i tot perdurés durant tot el segle VI aC.

## Paraules clau:

edat del ferro, ceràmica, forns, Empúries, Mas Gusó.

## Abstract

*Among the many findings of recent archaeological seasons in Mas Gusó, a very modest set that in occasions is not easy to interpret is able to document the exploitation of the clay present in the subsoil of the site for the building and the production of pottery for domestic use. The little evidence of this activity is dated back mainly to the early Iron Age, and it is possible that the beginning was dated in the Final Bronze Age or the Bronze-Iron transition, even lasting throughout the 6th century BC.*

## Key words:

*Iron Age, pottery, furnaces, Empúries, Mas Gusó.*

## CONSIDERACIONS PRELIMINARS

El jaciment de Mas Gusó és una font d'informació quasi inexhaurible i proporciona materials de primera mà per estudiar i conèixer de manera prou

precisa tot el procés de poblament del rerepaís emporità des de molt abans de la fundació de la colònia focea. En una successió estratigràfica conservada de manera desigual en diversos sectors del petit turó, es pot documentar l'evolució de l'ocupació humana a la plana del baix Ter des del bronze final i especialment a partir de la primera edat del ferro, contactes colonials, formació i evolució del món ibèric i ocupació romana, de manera quasi seguida, sense interrupcions importants. Hi hem d'afegir, a més, les restes més pobres, i no tan ben conservades, d'ocupacions esporàdiques des del neolític final i el bronze inicial. D'alguna manera és, també, un reflex proper de l'Empúries precolonial, grega i romana, i repeteix, a escala modesta, allò que veiem a Sant Martí d'Empúries i el seu entorn immediat, a partir dels segles IX-VIII aC.

En ocasions anteriors hem donat a conèixer aspectes generals del jaciment, encara que forçosament incomplets i a vegades d'obligada revisió, a causa de l'excavació encara parcial del jaciment en aquells moments (Casas i Soler, 2004). A poc a poc s'han pogut estudiar altres aspectes puntuals, sobretot per als períodes més reculats, de la primera edat del ferro, del període dels primers contactes colonials (Casas i Soler, 2000; Casas i Soler, 2011; Casas i De Hoz, 2011) o sobre qüestions que, en el marc cronològic que els correspon, constitueixen significatives novetats, com és el cas del sistema constructiu/decoratiu de les cases de la primera edat del ferro (Casas i Soler, 2012).

Un dels molts aspectes que només una vegada acabada la campanya del 2013 hem pogut acabar de collar (i encara de manera més precària del que voldríem), és el de la producció de ceràmica en l'àmbit domèstic durant la primera edat del ferro, lligada amb una activitat més àmplia d'aprofitament d'un recurs natural prou abundant a Mas Gusó, com és l'argila, utilitzada també en la construcció dels habitatges durant aquest període i, més endavant, en l'assentament d'època ibèrica.

En el decurs, doncs, de les darreres campanyes d'excavació (2008-2013), hem anat reunint un seguit d'elements, objectes i restes que, fora de context, no són fàcilment interpretables, però que una vegada aplegats posen en evidència la producció de ceràmiques fetes a mà durant un període segurament més llarg del que podem arribar a veure, però que, com a mínim, daten amb tota seguretat de la primera edat del ferro. Ignorem si hi ha precedents i si l'elaboració de ceràmica d'ús domèstic a l'assentament té un origen més antic (no oblidem que hi ha indicis d'ocupació des del neolític final) o si es va perllongar fins al període ibèric, encara que una troballa en un context de les darreries del segle V aC sembla confirmar-ho.

Algunes d'aquestes restes i elements donen una informació indirecta, en el sentit que no evidencien la producció de ceràmica, sinó que estan relacionats amb l'obtenció de la matèria primera: l'argila. Altres, en canvi, posen en evidència l'existència de forns destinats a aquesta activitat, els quals s'identifiquen per unes pobres restes escampades ací i allà, que provenen clarament d'estructures de combustió que havien assolit altes temperatures. En són bons exemples els fragments de fang recremat, quasi vidrat, i algunes restes de graella perforada, les quals ja correspondrien a una estructura més elaborada i no a la simple fossa dins la qual es col·locaven els atuells a coure, recoberts de llenya.

Però, anem a pams, i analitzem a poc a poc aquests elements tan esparsos, que identifiquem bé, com a mínim, en contextos que daten dels segles VII i VI aC. No prendrem en consideració les troballes procedents d'estrats més moderns (bàsicament tardorepublicans i d'època romana), perquè, encara que semblants o idèntics, apareixen en contextos massa tardans i no podem saber si són residuals originats en èpoques anteriors i barrejats –com altres ceràmiques més antigues–, en els estrats més recents. Ja és sabut que a Mas Gusó qualsevol nivell conté una quantitat notable de materials més antics del que correspondria, a causa de l'afectació d'aquells estrats amb motiu de la construcció dels murs d'època ibèrica i, sobretot, romana.

### L'EXTRACCIÓ D'ARGILA

Les primeres evidències d'una activitat relacionada amb la producció de ceràmica, però també amb la construcció, les hem d'anar a cercar a les fosses per a l'extracció d'argila. El jaciment, pel que fa a l'estructura geològica del petit turó, està format per un aflorament de roca calcària, amb clapes de conglomerat molt dur, irregular, amb grans buits que de manera natural van ser farcits per llims i argiles de color groguenc o carbassa, adoptant, en alguns indrets, una textura molt dura, ideal per obrir sitges amb certa facilitat, tot i garantir-ne la solidesa. Són argiles netes, magres, sense impureses, sense pedres que facin nosa i, per tant, directament aprofitables tant per a la construcció com per a l'elaboració de ceràmica després d'un senzill tractament de depuració i per augmentar-ne la plasticitat.

No oblidem, tampoc, que el petit turó damunt el qual s'assenta el jaciment, està envoltat de camps baixos, inundables, amb terres toves i molt sorrenques com a conseqüència de la seva situació en el curs baix del

Ter, en una zona on el riu es desplejava en forma de petits rierols i braços, normalment de poca importància, però que devia negar la plana en època de fortes pluges. L'únic aflorament amb contingut notable d'argila en un ampli radi era aquest turó. Encara que no gaire llunyans, els altres dipòsits argilosos suposaven, per als habitants de l'assentament, un desplaçament que d'aquesta manera es podien estalviar.

Des de les primeres campanyes dels anys noranta del segle passat, com a les més recents que vàrem reiniciar el 2008, havíem observat l'existència al subsòl, sota els fonaments dels murs del segle II aC, de retalls anòmals en forma de segment de cercle, a vegades una mica atalussats o fent esses d'una manera estranya, o fosses irregulars i sense gaire sentit. Suposàvem, al principi, que es podria tractar d'antigues sitges que s'haurien destruït en el moment de construir-se l'edifici baixrepublicà, i que se n'hauria perdut i barrejat el contingut entre els estrats fundacionals d'aquell edifici. A poc a poc, es va posar en evidència que aquesta interpretació no podia ser correcta, ni per la seva forma, ni per la seva disposició ni pel fet que les sitges, quan s'han localitzat, adopten la forma canònica i difícilment s'han esberlat d'aquella manera, sinó que han aparegut intactes o, com a màxim, amb la part superior retallada i rebaixada de manera uniforme. En qualsevol cas, els retalls, que sovint adopten la forma d'un front més o menys regular, són diferents i, normalment, s'acaben on comença la roca de conglomerat calcari. És a dir, fins que s'ha acabat l'argila que es volia i es va extreure.

Tot i que els treballs d'extracció han deixat rastre arreu del jaciment, hi ha indrets on es fan especialment evidents; sobretot a la meitat nord del turó, on es concentraven alguns dels dipòsits naturals d'argila, i a l'extrem sud-est, en una zona on el conglomerat és més profund en una extensió força àmplia fora dels límits de l'edifici d'època romana.

Al sector nord-est, l'any 2008 es van excavar les habitacions de l'edifici baixrepublicà, els murs del qual s'assenten directament damunt la roca natural que els constructors de l'època van localitzar en una profunditat considerable. La solidesa que demanaven a l'edifici va requerir actuar d'aquesta manera, sobretot en les estructures de la remodelació que data dels anys 80/70 aC, que sempre reposen damunt la roca natural, mentre que els de la fase anterior (cap al 125 aC), tot i ser sòlides, a vegades no arriben a aquell nivell. La secció estratigràfica de la zona mostra clarament com els fonaments, conservats encara en una altura notable, quasi arriben al subsòl (fig. 1). Però el més interessant, encara, és la configuració i el perfil del sòl

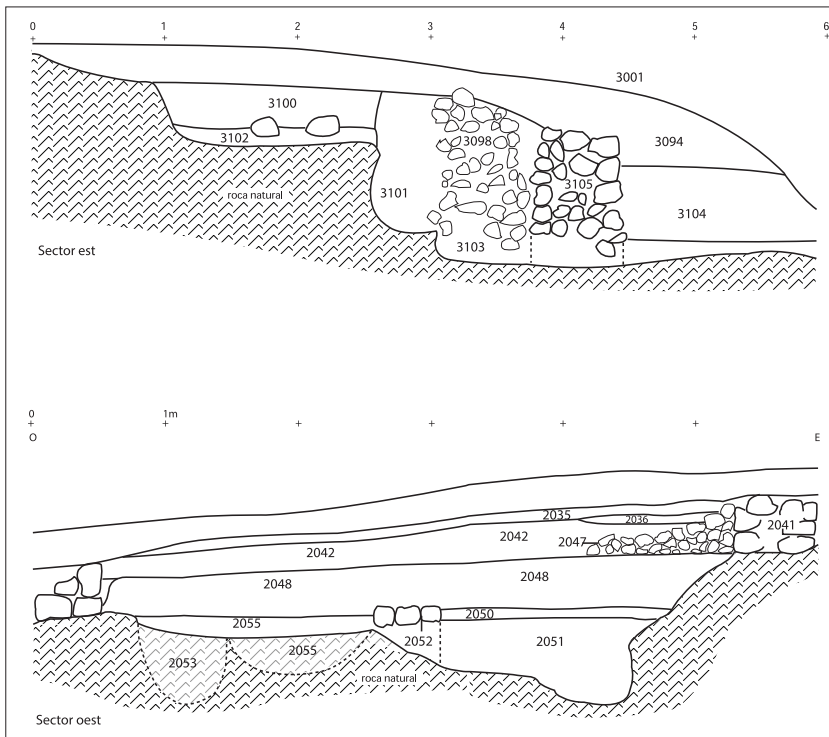

1.- Seccions estratigràfiques del sector nord del jaciment, en les quals s'observa la configuració i el perfil peculiar de la roca natural com a conseqüència de l'extracció d'argila.

geològic damunt el qual es van dipositar els estrats del 3100 al 3014 i el mur 3105. Els retalls i l'esglaonat que mostra la roca són els causats per l'extracció d'argila.

La majoria dels nivells que omplen el rebaix fet al sòl natural daten a partir del darrer quart del segle II aC. Però els situats a l'esglaó més alt, que no es va veure afectat per la construcció més recent (UE 3102 i el seu equivalent a l'habitació veïna, UE 3099), contenen ceràmica de la primera edat del ferro, el primer, i del darrer quart del segle VI aC, el segon, amb un conjunt molt notable de ceràmiques colonials barrejades amb les produccions locals (Casas i de Hoz, 2011).

A l'altre costat, al sector de ponent del jaciment, quasi en línia amb l'oriental i sota un conjunt d'habitacions tardorepublicanes simètriques a les primeres, tornem a localitzar una àrea limitada d'extracció d'argila, amb característiques semblants (fig. 1 i 2). És l'altra vessant del petit turó, i el subsòl damunt el qual reposen els fonaments de l'edifici del segle II

aC presenta uns rebaixos i retalls semblants, esglaonats, formant fosses i depressions de formes circulars, ovalades, etc.

La major part de les depressions i fosses causades per l'activitat extractiva van ser anivellades i farcides poc abans de construir-se el gran edifici, i els estrats més profunds, pertanyents a l'ocupació tardorepublicana, contenen materials que no són anteriors a mitjan segle II aC, com també passa a la banda est (UE 2051). Però alguns dels nivells més profunds de les mateixes fosses, no afectats per les construccions tardanes, van proporcionar un repertori de material limitat, però homogeni, que data a cavall dels segles VI i V aC i preferiblement del darrer quart del segle VI aC: ceràmica a mà, àmfora ibèrica, gerres de ceràmica ibèrica pintada, grisa monocroma, etc. (UE 2053 i 2055). Tot plegat ens porta a concloure que l'obliteració de les fosses que hem comentat fins ara data d'un moment pròxim al 500 aC, però no podem saber, pel que fa a aquest sector nord en concret, en quin moment es van obrir.

Fa la impressió que l'activitat extractiva es va perllongar durant decennis i que, de manera esporàdica, quan convenia, s'anava extraient argila de l'entorn immediat. Tot sembla assenyalar que a la banda nord es va continuar aprofitant aquest recurs natural durant quasi tot el període ibèric.

Per altra banda, durant la campanya del 2010 vàrem excavar una àmplia zona situada a la banda sud del jaciment, fora el recinte edificat en època romana i, per tant, gairebé sense cap afectació més o menys recent, a diferència dels altres àmbits situats dins o sota l'edifici. Per aquest motiu, els estrats i estructures més antigues es van trobar intactes, i les soles afectacions dels nivells originals, de la primera edat del ferro, dataven de la segona meitat avançada o de les darreries del segle VI aC, estaven ben delimitats (una sitja i una fossa amb intrusions en un lateral), i es podien separar sense cap inconvenient de la resta de nivells més antics, que hem de situar cronològicament cap a les darreries del segle VII o molt a començament de la centúria posterior (Casas i Soler, 2012, 124).

En aquest indret es podia veure, millor que en qualsevol altre, el conjunt de fosses i basses originades amb l'extracció i decantació d'argila del sector (fig. 3). La seva estructura irregular, sense seguir un front d'extracció, sinó amb clots de formes el·líptiques i circulars, els uns retallant els altres, assenyalen que aquell era un indret al qual es recorria esporàdicament, a mesura que els habitants de l'assentament necessitaven la matèria primera per al seu ús quotidià, ja fos per elaborar atuells de ceràmica o per construir una casa. Tampoc podem descartar una segona funció, posterior a l'extracció,



2.- Detall d'una de les habitacions tardorepublicanes del sector nord-oest, amb l'esglaó format pel front d'extracció d'argila, al fons, damunt el qual es van construir els murs més tardans una vegada anivellada la depressió.



3.- Basses d'extracció i decantació d'argila a l'extrem sud del jaciment, farcides cap a les darreries del segle VII aC.

però lligada a tot el procés, que és la de basses de decantació i depuració de l'argila prèviament extreta a l'entorn immediat. Les fosses circulars de l'Incoronata, per exemple, tenen el mateix aspecte i se'ls atribueix aquesta funció (Denti 2008, 116), però són més regulars, en tots sentits, que les de Mas Gusó.

Les unes i les altres es van colgar en un sol i ràpid abocament de restes i deixalles domèstiques una vegada acabada la seva funció. No les podem considerar, doncs, només com a basses destinades i obertes expressament per acollir les deixalles domèstiques, ja que aquests tipus de dipòsits es van omplint a poc a poc, a mesura que es generen les deixalles, i presenten una estratigrafia més o menys evident. A Mas Gusó només hi havia un sol estrat farcint cadascuna de les basses. En tot cas, es va diferenciar numèricament i es va separar l'estrat particular de cada àmbit, fossa i depressió per qüestions metodològiques, encara que els materials eren idèntics en les unes i les altres.

El contingut general de les fosses estava format per terres molt cendroses, algunes pedres a la part superior, ceràmica feta a mà molt homogènia, i restes de plaques de fang endurit, procedents d'una casa i elaborades amb argila local, que potser abans s'havia tractat al mateix indret. A més, alguns fragments de fang cuit i una mica vidrat. Tot plegat ens porta a pensar que durant anys, i probablement a partir de la transició bronze-ferro o primera edat del ferro, es va extreure i tractar l'argila que s'havia dipositat en diversos indrets, que anivellava i farcia de manera natural les irregularitats de l'aflorament calcari de Mas Gusó, i utilitzant-la tant per a l'elaboració de ceràmica com per a la construcció.

Sabem que les cases de l'època estaven construïdes amb una estructura de pals de fusta, làmines i taulons més prims i un entrellat de feixos de llenya prima formant els murs, que, finalment, eren recoberts amb una capa de fang de gruix variable, a la qual s'aplicaven uns motius decoratius geomètrics (Casas i Soler, 2012, 130-132). I ho sabem, precisament, perquè entre els materials abocats per farcir les fosses d'argila s'hi va barrejar una quantitat considerable de restes d'aquestes *plaques* de fang endurit i decorat. També sabem, per les troballes del 2013 en un altre sector del jaciment, no gaire llunyà a aquest, que a vegades el revestiment de fang anava acabat i protegit amb una capa de pintura blanca.

No és un fet aïllat ni és desconegut aquest mètode d'obtenció d'argila en aquell període, encara que haurem d'anar lluny per veure'n de paral·lels que ens puguin ajudar a comprendre'l i documentar-lo, corroborant una manera de treballar que veiem a Mas Gusó. Els exemples, no obstant



això, són escassíssims. No podem saber si les dues fosses localitzades els anys cinquanta a Malhac (Boisson, 2002), identificades com a estructures relacionades, també, amb la producció de ceràmica, es van originar a causa d'una primera extracció d'argila i més tard van ser obliterades amb les deixalles domèstiques i d'un forn proper. Però, pel que deduïm de la publicació, tenien una forma, una estructura i un contingut idèntic a alguns àmbits contemporanis de Mas Gusó, que comentarem més endavant (fossa central, estrats 2117-2118).

Un de paral·lel que, pel que fa a l'estructura és encara més pròxim cronològicament, tot i que allunyat geogràficament, és el ja citat de la Incononata, al sud de la península Itàlica, amb una cronologia de la primera meitat del segle VII aC (Denti, 2008). La forma i aspecte de les fosses per a l'extracció i decantació d'argila es poden considerar idèntiques a les de Mas Gusó (Denti 2008, 117; Villette, 2013, 14), sobretot a les localitzades el 2010 al sector sud del jaciment, però també als fronts d'extracció esglaonats, situats sota els murs del sector de llevant excavat els anys 2008 i 2009 i al de ponent, que es va posar al descobert entre el 2011 i el 2012, encara que l'estructura esglaonada de la Incononata té una altra explicació. Independentment de la distància geogràfica, una activitat determinada damunt uns contextos semblants i amb uns mètodes de treball poc diferents, ha de donar com a resultat unes restes amb notables i nombrosos punts en comú, i el seu aspecte, com en el cas de les fosses de Mas Gusó o de la Incononata, no pot diferir excessivament, sinó tot el contrari, com podem constatar.

## ELS FORNS

Una altra qüestió ben diferent, però bàsica, és la relativa als forns on es coïa la ceràmica. Hem apuntat al començament, que les evidències de forns a Mas Gusó són molt indirectes. No se n'ha trobat cap *in situ*, ni tan sols un sòl amb evidències de combustió a temperatures elevades. Si n'hi ha, només es poden relacionar amb llars domèstiques que, d'altra banda, pertanyen a un moment molt avançat de l'assentament ibèric.

Disposem, no obstant això, de petites restes localitzades sempre en els nivells més antics, les quals poden servir-nos de testimoni i evidència de l'existència de forns de diversa categoria; alguns potser més elaborats que d'altres. Paral·lelament, alguns àmbits corresponen a abocadors que,



4.- Fossa allargada al sector central, tallada al sòl natural i obliterateda en un sol abocament de cendres i ceràmiques de producció local cap als darrers decennis del segle VII aC.

probablement, hem de relacionar amb la producció de ceràmica atès el seu contingut homogeni i més voluminós que el que correspondria a simples deixalles domèstiques.

A la part alta del turó, ran de camí, el 2008 vàrem excavar una fossa de forma allargada, irregular, oberta expressament a l'argila, la meitat inferior de la qual va aparèixer farcida de cendres i ceràmica feta a mà, sempre fragmentada (fig. 4 i 5). L'estrat superior (UE 3117) estava afectat per altres de més moderns i, sobretot, per la construcció d'un mur d'època ibèrica, per la qual cosa apareixen materials més tardans (sis fragments entre la ceràmica ibèrica, grisa monocroma i grisa emporitana), al costat del conjunt original format per 956 fragments de ceràmica a mà de la primera edat del ferro, amb restes de fang cuit i fauna. A sota, hi havia l'estrat 2118, sense cap intrusió, també format per cendres i amb 215 fragments de ceràmica a mà de la primera edat del ferro, 2 d'àmfora protoibèrica o *pithoi* amb restes de pintura vermella i, una vegada més, alguns fragments de fang recremat. També s'hi van trobar 13 fragments de fang cuit procedents de la

base o la paret d'una llar o potser d'un forn extern, abocats amb les altres deixalles.

Quasi a cada extrem de la fossa van aparèixer unes petites depressions còncaues circulars, on es concentraven especialment les cendres vegetals que en general colgaven tot l'àmbit. Però aquí eren més espesses i ni tan sols hi havia terra barrejada. Vàrem deduir que, o bé eren dues llars, les restes de dos senzills forns domèstics que per coure ceràmica podien complir perfectament la seva funció, o bé es tractava de l'abocament intencionat

i ràpid de les deixalles i ceràmica malmesa d'una cuita feta en un indret molt pròxim, del qual potser també procedien els fragments de fang cuit (fig. 5). Tampoc exclouem la possibilitat que es tracti, senzillament, de deixalles domèstiques procedents d'alguna de les cases que ocupaven el turó; però la gran quantitat de cendres i fragments de ceràmica ho fan improbable, ja que es tractaria de dotzenes d'individus trencats de cop (Casas i Soler, 2012, 124). La qüestió no pot ser resolta fàcilment ni de manera definitiva, per la qual cosa hem de deixar la porta oberta a qualsevol possibilitat d'interpretació.

Per altra banda, l'excavació més recent també ens va permetre veure que la fossa estava relacionada i connectada amb una altra troballa feta el 1995/96, que en aquell moment estava aïllada en un extrem de la cala que no es va continuar excavant fins anys després. La sitja 2036 es va omplir, en el seu moment, amb un conjunt de terra cendrosa i ceràmica absolutament idèntica a la dels estrats 2117 i 2118 i, de fet, és l'extrem de la fossa i forma

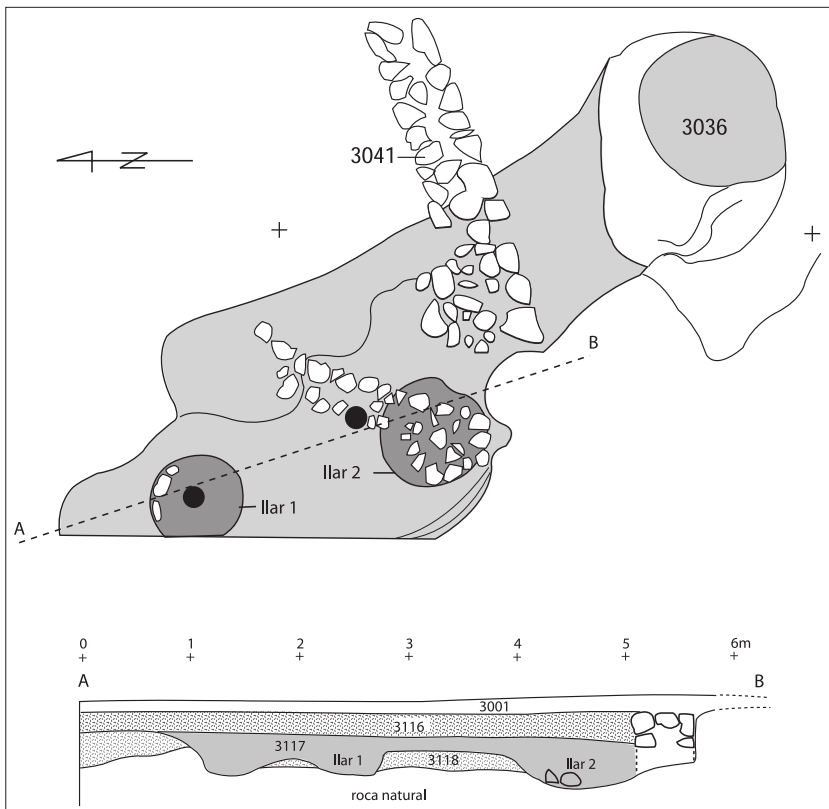

5.- Planta i secció de la fossa del sector central, amb restes de dues possibles llars o fornals.

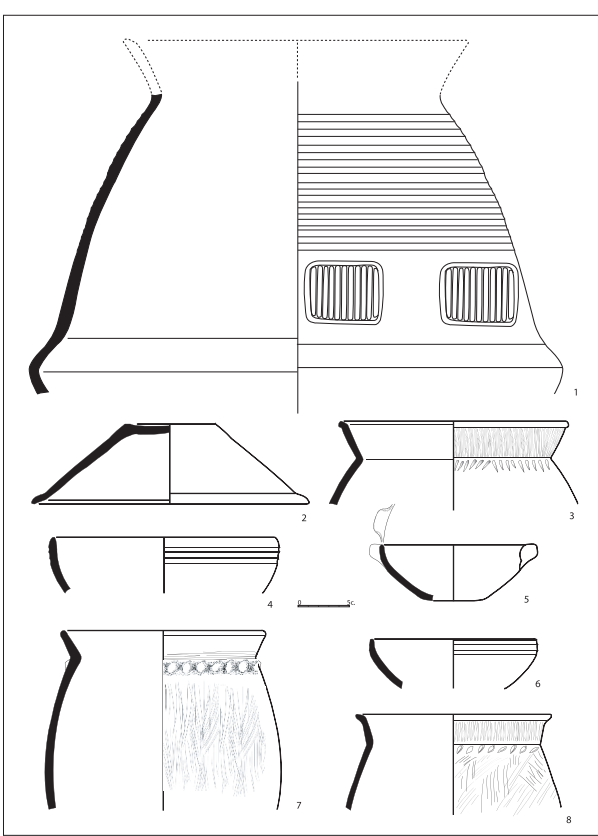

6.- Resum de les formes més característiques de la ceràmica dels estrats de farciment de les fosses del sector sud. 1 a 5: estrats 3164 i 3165; 6 a 8: estrat 3176

part del mateix abocador de deixalles. El material conté un repertori típic de ceràmica a mà de la primera edat del ferro, amb exemplars característics de recipients pertanyents a l'estadi III de poblament de la zona (Pons, 2012, 67-69), que daten de la segona meitat del segle VII i els primers anys del segle VI aC (Casas i Soler, 2004; Casas i Soler, 2012, 122). Els materials són absolutament idèntics i contemporanis als de les fosses excavades el 2010 al sector sud, descrites a l'apartat precedent (Casas i Soler, 2012, 123).

Tant aquí com en els farcits de les fosses del 2010, trobem tres tipus de recipients bàsics, amb variants en la seva forma i acabat, que permeten elaborar una tipologia extensa. Es tracta d'urnes, escudelles i plats tapadora. En la primera categoria s'han d'incloure no tan sols les urnes sense nanses, sinó les olles que porten, normalment, dues nanses i, a vegades, dos agafadors sense perforar. Les escudelles adopten una forma baixa, còncaua, amb llavi arrodonit i base plana, normalment amb dos agafadors oposats, ran de vora (fig. 6), mentre que els plats tapadora tenen la vora recta, inclinada entre 30° i 40° respecte al pla horitzontal i, tot, sovint, amb un suau bisell a la part interna de la vora.

Encara perduren les grans urnes bitroncocòniques de parets allisades i decorades amb acanalats ben marcats. Aquest tipus d'acabat i decoració també la trobem en alguns dels exemplars d'escudelles, sovint amb tres canals amples situats sota el llavi, per fora. La composició de la pasta en aquest tipus de recipients sembla diferent, a primer cop d'ull, a la de la resta del conjunt més nombrós.

La majoria de les altres urnes tenen un coll curt, molt inclinat cap enfora i el llavi, acabat en punt rodó. Habitualment porten un cordó imprès en el punt d'unió entre el coll i el cos. Aquest sol estar decorat o acabat amb un ratllat irregular fet amb una mena de pinta, que, a vegades, es pot estendre cap al coll. L'interior, en canvi, sol ser ben polit i llis.

Ja hem assenyalat que el material de la fossa central (UE 2117 i 2118, fig. 7) conté el mateix repertori, afegint-hi les grans urnes sense coll i llavi ample, una mica inclinat cap a l'interior, que constitueixen un tret característic del grup empordanès, abundants a Mas Gusó i a qualsevol jaciment contemporani de la zona (fig. 7, 1 i 2). Les altres urnes, escudelles i plats tapadora són idèntics als

de les fosses del sector sud, tant des del punt de vista tipològic com en la composició de les pastes, sempre molt homogènies.

El tipus i el procés de cocció ha donat lloc a superfícies de colors variats, des del taronja més o menys clar fins al gris fosc i el negre. La manipulació de les peces mentre es coïen, descobrint-les o afegint llenya a la fornal, sol ocasionar aquests canvis de coloració a causa de la introducció d'oxigen. Independentment del color que finalment haguessin adoptat les seves superfícies, l'interior del tall quasi sempre és de color gris fosc i la pasta té uns components comuns que es repeteixen en tots els fragments: quars blanc i petites làmines de mica que a vegades és blanca o transparent i, en altres ocasions, de color daurat o de l'aram, especialment en els exemplars dels estrats 2117 i 2118 del sector central. Aquesta composició, deguda al desgredant introduït, els dóna un aspecte rugós a la fractura, però són peces força robustes i ben cuites, llevat de ben poques excepcions. Sembla poc discutible l'origen comú de gairebé tots els recipients.

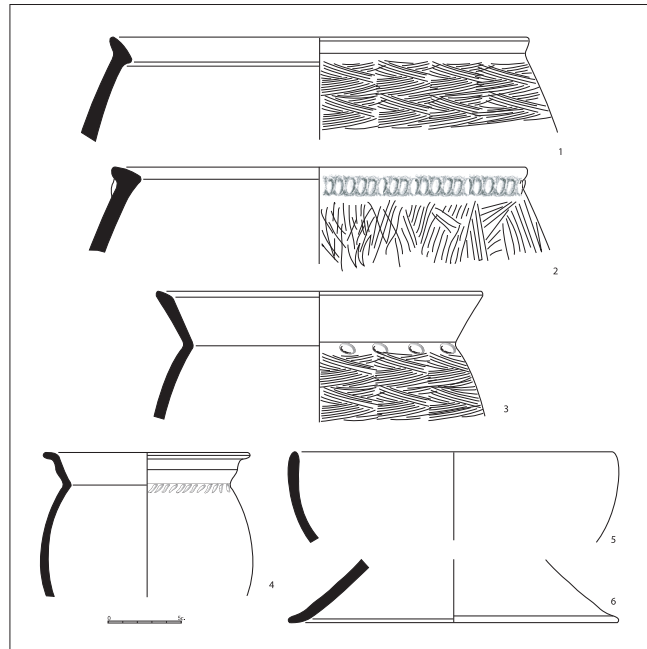

7.- Resum de les formes més habituals de la ceràmica de la primera edat del ferro de la fossa del sector central (estrats 2117 i 2118).

Si fins ara hem descrit el que considerem evidències indirectes de la producció de ceràmica, que sempre es podrien posar en qüestió si no disposéssim d'altres elements complementaris, hem d'acabar aquest apartat exposant les restes pertanyents a forns, localitzades en indrets diversos i sempre de manera molt fragmentària.

Lògicament, es podria aduir que els forns no haurien de ser per a la cuita de ceràmica, que es podria tractar de forns domèstics associats a habitatges. És ben clar que no hi ha prou elements per sostenir de manera preferent cap de les dues possibilitats. No obstant això, cal recordar tot el que s'ha anat exposant fins ara: les evidències d'extracció i manipulació d'argila, els abocaments ràpids i massius de ceràmica farcint clots i depressions d'un sol cop, l'homogeneïtat en la composició de les pastes, etc. Tot plegat referma la possibilitat d'una producció ceràmica de caràcter domèstic en aquell indret. Cosa, per altra banda, ben lògica i admesa per als petits establiments de l'antiguitat. La ceràmica d'ús quotidià, de cuina, feta a mà i cuita normalment sense oxigen, se solia elaborar a casa fins a l'època romana.

A tot plegat hi hem d'afegir la troballa de les restes malmeses de forns o cambres de cocció, algunes de les quals amb un cert grau d'elaboració que no hauríem esperat trobar en aquest context, però que tampoc són desconegudes.

Entre els materials que van anar a parar a les terres de farciment de les fosses del sector sud (UE 3163, 3164, 3165 i 3176), s'hi van barrejar alguns fragments d'argila o fang cuit, recremat, procedent d'una estructura de combustió que havia assolit temperatures prou altes per fer vitrificar la superfície d'alguns d'aquests fragments. Encara que es tracti, tan sols, de mitja dotzena de bocins, són suficients per documentar l'estructura del que considerem un forn més o menys simple. Recordem, a més, els fragments de fang cuit de l'estrat 2117 de la fossa de 2008, situada a poca distància.

A l'estrat 2145 de l'any 2013, juntament amb un gran fragment de vas carenat del bronze final IIIb, decorat amb motius geomètrics fets amb doble incisió, i altres petits fragments de ceràmica a mà que costa més de classificar, es van trobar diversos trossos de fang cuit, alguns amb perforacions típiques de la graella d'un forn. Altres només tenien la superfície endurida, quasi vidrada i recremada a causa d'altres temperatures assolides dins la cambra de foc (fig. 8).

No tenim prou elements per proposar una datació segura basant-nos només en una dotzena de fragments de ceràmica, d'entre els quals només un és ben clar i podria ser absolutament residual (fig. 10). No sabem fins a

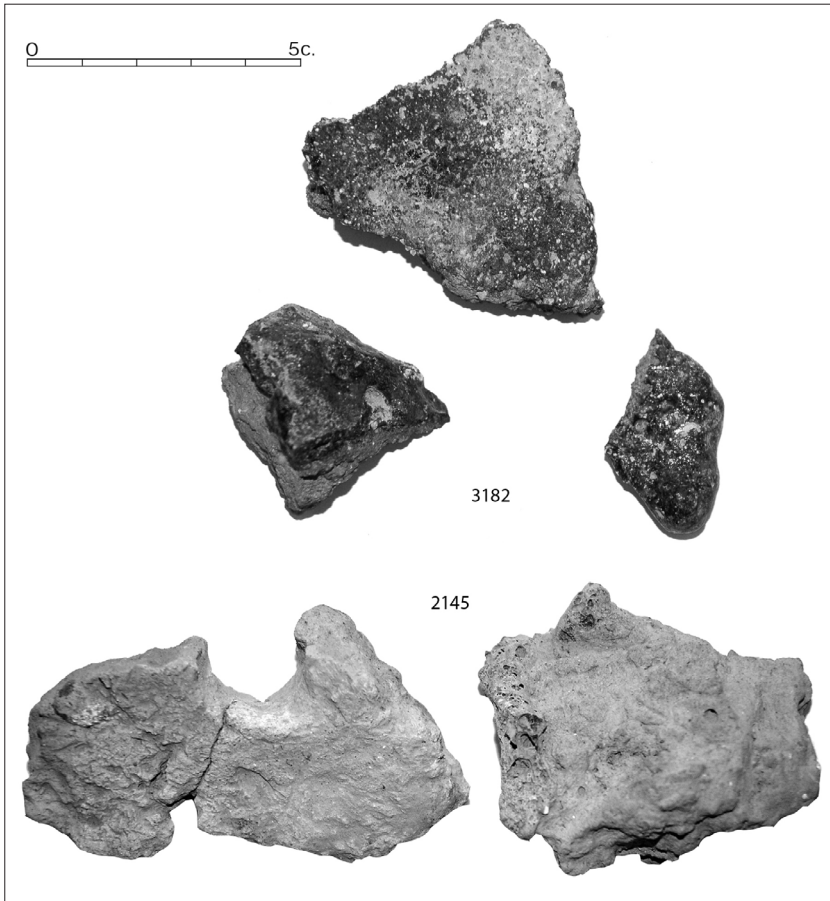

8.- Fragments de fang cuit i amb la superfície vidrada, amb perforació corresponent a una graella de forn, procedents de nivells del bronze final i primera edat del ferro.

quin punt l'estrat era intacte i no havia estat afectat en èpoques més recents, però és segur que els murs d'època romana que té al damunt no van suposar cap alteració (fig. 9). En tot cas, els àmbits del seu entorn (fosses i una sitja), daten de la segona meitat del segle VI aC, mentre que l'únic material datable de la petita fossa no sembla posterior al segle VIII aC i, per tant, seria força anterior a la formació dels estrats que farien les altres basses i clots d'extracció d'argila i/o forns del sector central i sud-oest del jaciment. Disposem d'un paral·lel pròxim que ens confirma la cronologia del fragment més antic: la incineració 1 de Parrallí, amb un conjunt pràcticament idèntic (Almagro, 1955, 345; Aquilué *et al.* 2012, 77).

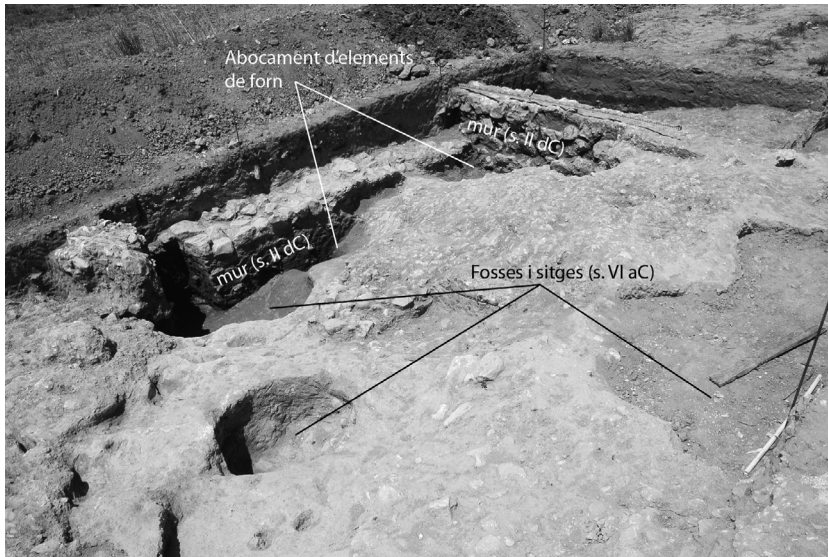

9.- Sector sud-oest. Situació dels àmbits arcaics a sota i entorn dels murs d'època romana i localització de l'estrat 2145 amb materials del bronze final i restes d'elements de forn.

A l'estrat 3182 del sector de llevant, amb poc material però també suficient per concloure que data del darrer terç del segle VI aC (grisa monocroma i ceràmica ibèrica pintada, 2 talls), tot i que amb un conjunt residual més que notable i nombrós de fragments de la primera edat del ferro, van aparèixer més restes de fang vidrat i el que semblarien escòries ceràmiques procedents de la paret d'un forn (fig. 8).

Són materials residuals? O potser els dos fragments més moderns són intrusions en un conjunt de poc abans del 600 aC? No ho podem saber amb seguretat. La resta d'evidències apunten que l'elaboració de ceràmica va tenir lloc en un període imprecís dins la segona meitat del segle VII aC, però res s'oposa al fet que l'activitat s'iniciés força abans i continués durant dècades més tard.

La troballa de restes de graella pertanyents a un període tan reculat tampoc és cap novetat. Només hem de recórrer als dos jaciments forans que hem citat pàgines enrere per veure'n d'ídèntics i a la mateixa època. A Malhac, Boisson es preguntava, amb tota la prudència del món, si els fragments de graella podrien ser d'un forn domèstic, encara que era poc probable (Boisson, 2002, 12 i fig. 9). Unes altres restes semblants, a l'*oppidum* de Gardies, a l'oest de Montpeller, daten de la segona meitat del segle VI aC, també s'han considerat que pertanyen a un forn domèstic (Raynaud i Roux, 1983, 41 i fig.



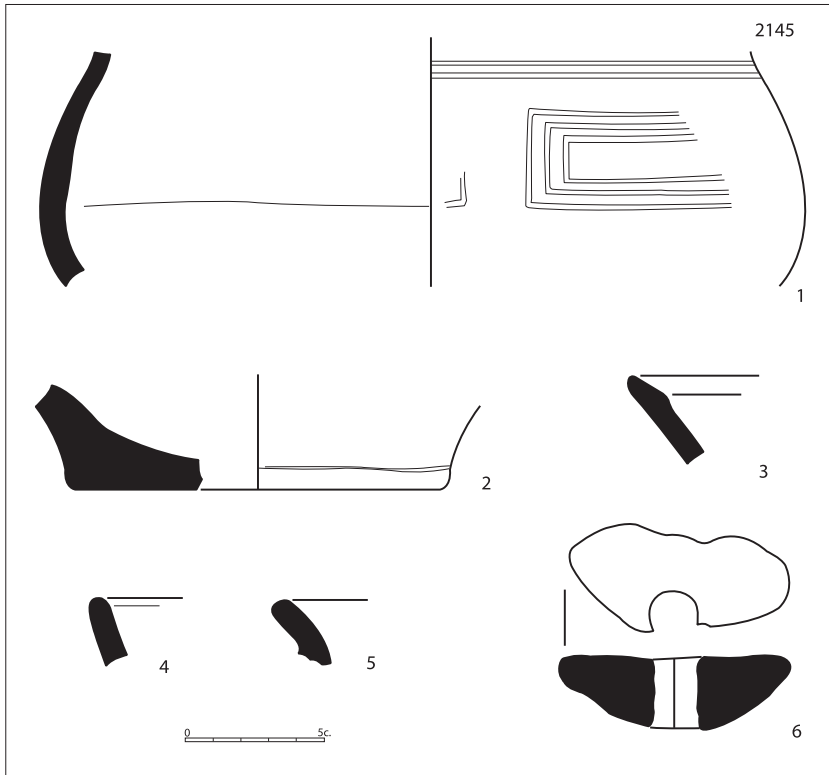

10. Material ceràmic de l'estrat 2145, bàsicament del bronze final, però amb alguns bocins que podrien ser lleugerament posteriors, i un fragment de graella de forn.

30). A la Inconronata, els fragments de graella, idèntics als de Malhac i Mas Gusó, van aparèixer en el farciment de les fosses, que data de mitjan segle VII aC (Denti, 2008, 118). Per a la mateixa època, el forn de Sant Martí d'Empúries, de planta circular i que data de la fase IIa del jaciment (entre el 650 i el 600 aC, aproximadament), en seria el paral·lel més pròxim. Tot i que és impossible saber a què es destinava exactament, probablement és de caràcter domèstic (Castanyer *et al.* 1999, 129; Aquilué *et al.* 1999, 541 i 546).

#### CONSIDERACIONS FINALS

Costa bastir un edifici amb tan pocs rajols. Amb quatre dades i mitja dotzena de materials escampats pel Mas Gusó pretenem restituir i identificar de manera segura una activitat artesanal, amb tota seguretat domèstica, en

l'àmbit d'un assentament que no deuria estar constituït per més de dues o tres cases en un període que situaríem, *grosso modo*, entre la segona meitat del segle VII i els primers decennis del segle VI aC (en tot cas, abans de la fundació d'Empúries), amb antecedents que ens permeten recular, almenys, un segle. És poca cosa per sostenir un edifici i qualsevol error d'interpretació dels materials que han aparegut a l'excavació –i no n'hi ha més–, pot convertir en inútil tot el que s'ha exposat i les conclusions a les quals hàgim pogut arribar.

No obstant això, i conscients de la precarietat de les dades, considerem que val la pena donar a conèixer aquestes restes i sotmetre a la consideració de la comunitat científica les nostres conclusions, amb el benentès que, si s'escau, col·legues amb millor informació o amb altres punts de vista les podran esmenar i reconduir.

Hi ha alguns fets, però, que no poden ser obviats i que no poden tenir explicacions gaire diferents a les que hem proposat en aquest article. D'una banda, no sembla que s'hagi de qüestionar el fet que els atuells de ceràmica, per a l'ús i consum quotidià, elaborats a mà seguint una tècnica simple i antiquíssima, es fabriquessin a la mateixa casa, com una activitat complementària més de les moltes que es duïen a terme en una casa de pagès. És un fenomen que detectem des de les primeres produccions ceràmiques i que perdurarà durant època ibèrica i romana: la ceràmica grollera a mà, normalment cuïta en foc reductor, no gaire resistent, de vida curta i fàcil de produir, es feia a l'assentament mateix. No s'ha documentat, per al període que estudiem i els segles següents, cap centre terrissaire especialitzat. Haurem d'esperar el món colonial i ibèric posterior per trobar tallers dedicats expressament a l'elaboració de ceràmica, però a torn i, a vegades, de la que s'ha anomenat fina o de luxe, imitant produccions foranes. Mentrestant, la ceràmica de cuina a mà, en aquest període, es continua produint en l'àmbit domèstic.

En segon lloc, les fosses d'extracció d'argila i algunes depressions que podríem identificar amb pocs dubtes com a basses senzilles de decantació, no poden respondre únicament a la necessitat de disposar de fang per a la construcció. És cert que es va utilitzar amb aquesta finalitat, com ha quedat extensament documentat per nombroses troballes de la primera edat del ferro a Mas Gusó, amb les restes de revestiment de les estructures de fusta i brancatge, o els tovots elaborats a partir de mitjan segle VI aC prenent com a mòdul el peu, amb els seus múltiples i fraccions. Però no era l'únic ús.

L'homogeneïtat en la composició de les argiles i pastes en els atuells que de manera tan abundant han aparegut en estrats tancats de la primera edat del ferro, amb cronologies ben contrastades, o els que es van trobant en nivells posteriors però que pertanyen a les mateixes produccions, formes i cronologies, assenyalen uns orígens comuns. No és probable que els habitants de Mas Gusó fessin una cosa tan poc pràctica com adquirir a fora allò que podien produir, o anar a cercar la matèria primera fora de casa, quan vivien damunt un dipòsit d'argila; petit, sí, però suficient per a les necessitats domèstiques durant anys. Només hem de lamentar, per la nostra part, no disposar encara d'anàlisis petrogràfiques del material.

En darrer lloc, els fragments de fang cuit, en part vidrat, que hem localitzat en nivells arcaics (i no hem citat, per tenir una datació insegura, els procedents de nivells tardorepublicans, que poden ser residuals més antics), corresponen a estructures de combustió que van suportar temperatures molt elevades. No sembla gaire probable que provenguin de llars domèstiques, en les quals el foc pot endurir i coure la base i paret d'argila, però no vitrificar-la. La presència, d'altra banda, de fragments de graella, només es pot explicar si es tracta d'un forn més complex. En aquest cas, també és sorprenent, ja que es considera que habitualment els forns per a la cuita de ceràmica en l'àmbit domèstic eren molt senzills, amb un simple forat a terra, més o menys rectangular, dins el qual el dipositaven els atuells coberts de llenya. Però el de Mas Gusó, no és un cas únic i aïllat, com hem pogut veure amb els dos de paral·lels que hem citat abans, quasi contemporanis.

En definitiva, considerem que, ara per ara, la conclusió més vàlida, perfectament defensable, és que durant un període llarg, però potser només esporàdicament i en funció de les necessitats, els habitants d'aquell petit assentament van elaborar la majoria dels atuells per al consum particular i quotidià de la casa, aprofitant un recurs que tenien a l'abast i que utilitzaren, també, com a material de construcció.

## BIBLIOGRAFIA

- ALMAGRO, M. (1955), *Las necrópolis de Ampurias, Vol. II. Necrópolis romanas y necrópolis indígenas*, Monografías Ampuritanas III. Barcelona.
- AQUILUÉ, X. (Dir.) et al. 1999, *Intervencions arqueològiques a Sant Martí d'Empúries (1994-1996). De l'assentament precolonial a l'Empúries actual*. Monografies Emporitanes 9. Girona.

- AQUILUÉ, X., CASTANYER, P., SANTOS, M., TREMOLEDA, J. (2012), El paisatge funerari en el territori d'Empúries, entre el bronze final i la primera edat del ferro, *Les necròpolis d'incineració entre l'Ebre i el Tíber (segles IX-VI aC): metodologia, pràctiques funeràries i societat*, Monografies 14, MAC, Barcelona, pàg. 75-90.
- BOISSON, H. (2002), Deux structures liées à la production de céramique non tournée du premier âge du Fer à Mailhac (Aude), *Documents d'Archéologie Méridionale*, 25, Paris, pàg. 7-31.
- CASAS J., DE HOZ, M. P. (2011), Un grafito del siglo VI a.C. en un vaso cerámico de Mas Gusó (Gerona), *Palaeohispanica* 11, Saragossa, pàg. 231-248.
- CASAS J., SOLER V. (2000), Materials arcaics del jaciment de Mas Gusó (Bellcaire d'Empordà). *Ceràmiques jònies d'època arcaica: centres de producció i comercialització al Mediterrani Occidental*. Monografies Emporitanes, 11. Empúries, pàg. 347-360.
- CASAS J., SOLER V. (2004), *Intervenciones arqueológicas en Mas Gusó (Gerona). Del asentamiento precolonial a la villa romana*. BAR International Series, 1215. Oxford.
- CASAS J., SOLER V. (2011), Mas Gusó (Bellcaire d'Empordà). Una primera valoració dels resultats de la campanya d'excavacions de 2010, *Annals de l'Institut d'Estudis Gironins*, LII, Girona, pàg. 27-50.
- CASAS J., SOLER V. (2012), Elements decoratius d'un edifici de la primera edat del ferro a Mas Gusó (Bellcaire d'Empordà), *Revista d'Arqueologia de Ponent*, 22, Lleida, pàg. 119-142.
- CASTANYER, P., ESTEBA, Q., PONS, E., SANTOS, M., TREMOLEDA, J. (1999), La primera etapa de l'hàbitat de l'edat del ferro: fase IIa, *Intervencions arqueològiques a Sant Martí d'Empúries (1994-1996). De l'assentament precolonial a l'Empúries actual*. (X. Aquilué, dir.), Monografies Emporitanes 9. Girona, pàg. 105-138.
- DENTI, M. (2008), Un contesto produttivo enotrio della prima metà del VII secolo a.C. all'Incoronata, *Prima delle colonie. Organizzazione territoriale e produzioni ceramiche specializzate in Basilicata e in Calabria settentrionale ionica nella prima età del ferro* (Bettelli, De Faveri, Osanna, cur.), Venosa, pàg. 111-138.
- PONS, E. (2012), Les necròpolis d'incineració al nord-est català (1100-550 ANE): una nova síntesi, *Les necròpolis d'incineració entre l'Ebre i el Tíber (segles IX-VI aC): metodologia, pràctiques funeràries i societat*, Monografies 14, MAC, Barcelona, pàg. 57-74.
- RAYNAUD, C., ROUX, J. C. (1983), L'oppidum des Gardies à Pignan, Hérault (VIème-Vème s. av. J.-C.), *Documents d'Archéologie Méridionale*, 6, Paris, pàg. 23-65.
- UGOLINI, D., OLIVE, Ch. (1987), Un four de potier au V<sup>e</sup> siècle avant J.-C. à Béziers, place de la Madelenie, *Gallia* 45, Paris, pàg. 13-28.
- VILLETTE, M. (2013), L'Incoronata. Un atelier de potier indigène et grec au VII<sup>e</sup> siècle avant J.-C. en Italie du Sud, *Dossiers d'Archéologie* 357, Dijon, pàg. 12-17.

[Recepció de l'article: 23-1-2014]

[Acceptació de l'article: 6-5-2014]