

JOAN-F. CABESTANY i FORT

*ELS ENTERRAMENTS AMB SARCÒFAG DEL  
MONESTIR DE POBLET (S. XII A XIV)*

En plantejar-nos la nostra col·laboració en aquest volum dedicat a la investigació de la tipologia dels enterraments medievals a Catalunya, i en escollir els sarcòfags, vam creure que amb l'estudi dels existents al monestir de Poblet, podríem aconseguir una reeixida recerca per la quantitat d'aquest tipus de tombes conservades en aquest cenobi. A més, vam sospitar que la investigació es veuria afavorida per una cronologia molt concreta, almenys, en els seus inicis, l'any 1151, data de la fundació de Poblet, i per una àmplia i acurada bibliografia històrica, la qual ens podria permetre establir una datació precisa per al conjunt dels sarcòfags.

Un primer sojorn<sup>1</sup> ens va permetre constatar, una vegada més, la importància numèrica dels sarcòfags, les poques diferències ofertes per la seva tipologia, i el fet que aquests sarcòfags estaven situats en quatre àmbits monàstics: claustre, galilea i antics cementiris de monjos i de conversos. Vam pensar que, dels quaranta-tres enterraments existents en aquests àmbits, no tots reunien, a primer esguard, la tipologia que creïem que s'enquadrava al nostre esquema d'investigació, i que els elements arquitectònics que els envoltaven ens proporcionaven una datació molt definida, des de la meitat del segle XII fins a mitjan segle XIV, tot i els eventuais canvis de lloc i de col·locació que han sofert algunes d'aquestes sepultures al llarg dels segles, com a conseqüència de les vicissituds patides pel cenobi. No vam estudiar les tombes que tenen motius escultòrics, siguin o no de figura humana, relacionats amb la història de l'art, tipologia que va assolir la seva plenitud amb el gòtic.

Creiem que la primera instal·lació de la major part dels sarcòfags conservats a

1. Vam fer una primera visita d'investigació —7 juliol 1981— constatant la quantitat i qualitat dels sarcòfags conservats a diferents edificacions i indrets del monestir. L'estudi, dibuix i fotografies dels sarcòfags fou fet amb la col·laboració dels meus nebots Martí Cabestany Puertolas i Oriol Gascón Cabestany (21 i 22 desembre 1981). Hem d'agrair a la comunitat de Poblet la seva ajuda, i el consell i les notícies aportades, particularment, per fra Jesús Oliver.

Poblet degué ésser com que trobem els representats a les esteles funeràries<sup>2</sup> i a l'heràldica d'un sarcòfag.<sup>3</sup> Les esteles, que ofereixen una data prou concreta de la seva utilització, procedeixen de l'antic cementiri de laics totalment trasbalsat i destruït en construir-se el mur de fortificació manat pel rei Pere el Cerimoniós, i bastit entre els anys 1369 i 1380.<sup>4</sup> Les esteles no tenien, en aquest moment, cap mena de significat ni hom recordava el seu valor; havien passat anys des del moment dels enterraments i els familiars havien perdut o s'havia esborrat el vincle sentimental amb els difunts. Aquest succés ens planteja un interrogant complicat i complex, que no intentarem de resoldre, d'interès per a una més justa datació de les esteles. En quin moment els laics van deixar d'enterrar-se en el monestir La circumstància d'haver-se malmès el cementiri de laics ens permet arribar a una deducció: aquest, des de l'acabament del segle XIII segurament, havia deixat d'utilitzar-se i restava desatès; això va comportar que les esteles servissin com a material de replè per a la construcció de la muralla, i en restaurar-se aquesta en el segle XX van reparèixer; i no per la seva qualitat artística, sinó més aviat per curiositat, foren recuperades de l'oblit i avui formen un copiós conjunt de peces que hom admira entre les que integren el Museu de Poblet.<sup>5</sup> Entre aquestes esteles trobem les que tenen, com a tema iconogràfic, els sarcòfags.

Antoni Palau Dulcet, a la seva Guia de Poblet,<sup>6</sup> fa una acurada descripció del monestir, il·lustrada amb fotografies properes a l'any 1930, i algunes, fins i tot, més antigues, fet que comporta a vegades la manca de concordança entre el redactat del text i el testimoni del retrat. La descripció de les tombes, segons Palau Dulcet,<sup>7</sup> està feta aprofitant l'obra de l'historiador populetà Jaume Finestres.<sup>8</sup> Hem pogut comprovar que Palau Dulcet en redactar el seu llibre no va verificar-la i descriu els sarcòfags conservats a l'antic cementiri de conversos com si, aquest fossar, no hagués sofert una notable transformació en edificar-se la capella de Sant Bernat, avui dita del Santíssim.<sup>9</sup> Aquesta capella havia tallat en dos el cementiri i va desplaçar del seu lloc alguns sarcòfags que avui són en un indret desconegut.<sup>10</sup> Jaume Finestres va redactar la seva obra abans de l'any

2. Fotografia núm. 5-1.

3. Sarcòfag de la família Bas, situat en el cementiri de monjos.

4. ALTISENT, Agustí: *Història de Poblet*. — Poblet, 1974. — 706 pàgs., i 80 làms., amb mapes i il·lustracions. Concretament a les pàgs. 296 i ss.

5. El rescat i la seva incorporació al Museu de Poblet és una notícia facilitada per fra Jesús Oliver.

6. PALAU DULCET, Antoni: *Conca de Barberà. II. Guia de Poblet*. — Barcelona, 1931. — 309 pàgs. amb il·lustracions.

7. PALAU DULCET, Antoni: *Guia de Poblet*, pàg. 91. «Mercès a Finestres, sabem que pertanyen...»

8. FINESTRES Y DE MANSALVO, Jaume: *Historia de el Real Monasterio de Poblet*. — Cervera-Tarragona, 1753-1765. — 5 vols.

9. ALTISENT, Agustí: *Història de Poblet*, pàgs. 516 i 517.

10. PALAU DULCET, Antoni: *Guia de Poblet*, pàgs. 194 i 196. «Aquestes dues dar-

1753 aprofitant una font historiogràfica domèstica anterior a l'edificació d'aquesta capella. Quina no seria la nostra sorpresa en comprovar que tampoc no va considerar aquesta alteració que tenia a meitat del segle XVIII una antigor més que centenària.<sup>11</sup>

En el claustre, entrant a mà dreta, a la galeria oest —galeria dita del Palau— hi trobem set sarcòfags encaixats a la paret i simbòlicament sostinguts per tres columnes semblants, funcionalment, a les esculpides a les esteles.<sup>12</sup> Dóna la impressió que aquests sarcòfags foren col·locats en edificar-se el mur; hi ha una continuïtat i regularitat a les filades dels carreus, i tant la base com el fust o el capitell estan entallats en el mateix tros de pedra del carreu: en realitat es tracta d'un relleu. Si la tasca d'encaixar i ajustar els sarcòfags a la paret fos posterior a la seva construcció, aquest treball hauria estat fet amb molta cura i contrasta amb el dut a terme a la galeria de l'església.<sup>13</sup>

Els sarcòfags, tot i la unitat de mides i d'estil, pot ser que no fossin tallats al mateix temps, però sí que ho foren segons un model i per al lloc on es conserven. Podem especular si foren encaixats en el moment de l'edificació i anys després de la seva construcció, feta arran de la mort de les persones sepultades, i si aquests havien estat exempts. Les columnes serien per tant un record de la seva primera col·locació. No descartem aquesta possibilitat que ens confirmaria una data de finals del segle XIII, data que no contradia la construcció d'aquesta galeria del claustre els primers anys del segle XIV, després d'anullar el corredor dels conversos<sup>14</sup> i abans del començament de les grans obres portades a terme per l'abat Copons (1316-1348).<sup>15</sup>

Tots set sarcòfags són llisos i no presenten cap signe heràldic ni cap inscripció. Segons Palau Dulcet<sup>16</sup> aquesta senzillesa està en conformitat amb l'esperit cistercenc, però observats d'altres sarcòfags, en preguntem: En quin moment els signes heràldics van començar a usar-se i a cisellar-se a les tombes? Els enterraments, segons aquest autor, corresponen a persones mortes abans de l'any 1300,

---

reres [octava i novena] urnes no es troben avui en el seu lloc i se suposa foren traslladades al Cementiri de monjos». Segons ens va comentar fra Jesús Oliver entre la descripció de Palau Dulcet i la realitat hi ha una certa diferència en el nombre dels sarcòfags: no en falten dos, sinó cinc. Aquesta realitat l'hem poguda constatar en realitzar el nostre estudi

11. FINESTRES, Jaume: *Historia de Poblet*, vol. I, pàg. 307. «En la pared de la iglesia desde las espaldas de la Capilla de los Santos Evangelios, hasta detrás de la Capilla de el Santo Sepulcro tirando a poniente hay encajados nueve sepulcros de la misma hechura de los sobredichos».

12. Fotografia núm. 1-1. Taula 1, fig. 1.

13. Fotografia núm. 1-2. Taula 1, fig. 2.

14. ALTISENT, Agustí: *Història de Poblet*, pàgs. 172 i 183.

15. ALTISENT, Agustí: *Història de Poblet*, pàgs. 202 i ss.

16. PALAU DULCET, Antoni: *Guia de Poblet*, pàg. 91. «La humilitat i laconisme en les pràctiques cistercienses, deixà aquests enterraments sense inscripcions, ni signes heràldics allusius als que jeuen allí».

menys dos casos relacionats amb la utilització de tombes de tipus familiar.<sup>17</sup> Aquestes dates ens confirmen una cronologia per al sarcòfags no posterior als primers anys del segle XIV, moment en què no s'havia generalitzat la utilització de l'heràldica funerària.

A la galeria de migjorn del claustre —galeria de l'església— a la paret romànica modificada i alçada per a la construcció de la coberta gòtica s'hi van encaixar, en aquest irregular mur i de manera molt maldestra, dos sarcòfags més.<sup>18</sup> A aquests no hi observem gaires diferències en mides i proporcions amb els anteriors; pel contrari les columnes tenen en els capitells i bases elements decoratius de tipus vegetal, dels quals estan mancats els capitells i bases de la galeria del Palau.<sup>19</sup> Els enterraments són també del segle XIII, com la majoria dels set anteriorment descrits.<sup>20</sup> A continuació hi ha dues osseres que pensem que corresponen a un nou concepte d'enterrament, i recorden per la seva decoració la tomba de la família Copons; <sup>21</sup> revelen, sense dubte, una nova concepció artística i de procediment d'enterrar. Les persones sebollides en aquestes osseres ho són en època més tardana que les que ho foren en els sarcòfags anteriorment esmentats.<sup>22</sup>

A la galeria nord —galeria del refector— hi ha adossats al mur cinc enterraments. Tres d'aquests són dues osseres, una amb inscripció epigràfica, i un sarcòfag, tots decorats d'estil gòtic. Les inhumacions són posteriors a l'any 1348, data en què foren enterrats els morts.<sup>23</sup> Els altres dos enterraments són sarcòfags, i es troben entre la cuina i el locutori de conversos. Llurs característiques són anàlogues a les dels descrits abans, però certes traces de la seva talla ens han fet pensar que podien ser més tardans. L'encaixament no és simultani a la construcció de la paret; l'obra no és acurada, amb tot és menys matussera que

17. PALAU DULCET, Antoni: *Guia de Poblet*, pàgs. 91 i 92. «El primer, a Gombald de Ribelles, muller Violant de Cabrera i fill, 1396. El segon, a Ramon d'Anglesola, senyor de Bellpuig, 1292, sa muller, Joana Ullandoman, 1295, i fill Guillem, 1325. El tercer, als senyors de Savella, Ramon de Boxadors, 1314, sa filla i fill, Bernard de Boxadors, 1345. El quart, al senyor de Montblanquet i d'Albi, Arnald de Timor, 1236; Ramon Timor, 1279; i Guillem de Timor, 1281. El cinquè, a Arnald de Cervera, senyor de Granyanella i sa muller Maria de Cervelló, 1250. El sisè, als senyors de Belltall, Ramon de Montpalau, muller Anna Beaumont, i filla, 1293. El setè, a Bernat de Montpaó, senyor de Vilallonga i Ribagorça, castlà de Valls, muller i fills, 1299».

18. ALTISENT, Agustí: *Història de Poblet*, pàg. 183. Vegeu la fotografia núm. 1-2.

19. Taula 1, figs. 1 i 2.

20. PALAU DULCET, Antoni: *Guia de Poblet*, pàg. 92. «La primera sepultura pertany al noble Martí de Vall-ilebrera, senyor de Castell-serà, 1208. La segona, a Arnau de Sanahuja i muller, 1216».

21. PALAU DULCET, Antoni: *Guia de Poblet*, pàgs. 94 i 95.

22. PALAU DULCET, Antoni: *Guia de Poblet*, pàgs. 92 i 94, i il·lustració pàg. 93. «La tercera ostenta els escuts de la família Anglesola. Sabem s'hi enterrà en 1349 a Na Leonor d'Anglesola, filla de Ramon d'Anglesola i na G. de Moncada... La quarta a Tomàs Marca, donzell del Comtat de Rosselló i després escuder de l'Infant Joan, 1360».

23. PALAU DULCET, Antoni: *Guia de Poblet*, pàgs. 97 a 100.

la de la galeria de l'església. Aquesta galeria del claustre fou construïda en una data indeterminada del segle XIII, després de la galeria de l'església i abans de la del palau.<sup>24</sup> A més, les persones sebollides són coetànies de les enterrades als altres sarcòfags.<sup>25</sup> La proximitat entre aquest conjunt de tombes, les seves similars característiques, amb diferències i peculiaritats, que les considerem també de la mateixa època, en el pas dels segles XIII al XIV.

La galilea de l'església de Poblet va servir de lloc d'enterrament, especialment en el segle XIII, i es conserven d'aquest segle onze tombes; tres són del model, amb predomini de l'obra d'art, no estudiat en aquest treball. Les altres vuit són quasi totes col·laboradores en llocs poc adients, conseqüència de les diferents modificacions que han transformat l'estructura arquitectònica d'aquesta edificació, fent que una construcció oberta es transformés en tancada i sense la finalitat funcional que fins aleshores havia tingut.<sup>26</sup>

A l'esquerra de la galilea —capella de la Mare de Déu dels Àngels— i també a l'esquerra de l'altar hi ha un sarcòfag exempt sostingut per sis columnes,<sup>27</sup> l'únic del conjunt dels trenta-tres conservats en el cenobi de Poblet que té la posició aportada pel testimoni de les esteles.<sup>28</sup> Ens hem de preguntar si aquest enterrament resta en el seu lloc primitiu o bé ha sofert algun trasllat amb motiu de les modificacions estructurals fetes a la galilea. De moment només podem assenyalar que tenim una única prova de la possible col·locació exempta dels sarcòfags, que tal vegada en el seu origen fou majoritària i després es van encaixar o adossar als murs, a la vegada que es vetllava per a conservar el record d'aquessa disposició, com succeeix amb la imitació o simulació de les columnes en les tombes del claustre. Aquest sarcòfag exempt té esculpits tres escuts en el front i un en el lateral esquerre, però ignorem si el tenia també en el dret, ja que actualment aquest cantó està adossat al mur. Tots quatre escuts són de forma ogival i mancats d'armes. Palau Dulcet<sup>29</sup> aporta la notícia que aquest enterrament sembla ser de la segona meitat del segle XIV, amb tot aquesta data pot correspondre a l'última persona sebollida; això no ens permet conjecturar amb certesa la data de la seva construcció. Hem de pensar que pot ser perfectament de la meitat del segle XIV però dintre de la tradició del conjunt d'aquest tipus de sarcòfag.

24. ALTISENT, Agustí: *Història de Poblet*, pàg. 172 i 185. «Part de la resta del claustre restà un temps inacabada, però potser el 1316 ja era tot llest i cobert».

25. PALAU DULCET, Antoni: *Guia de Poblet*, pàg. 100. «La quarta, semblant a les de l'Ala del Palau, correspon a Bernat de Rocafort, senyor de Graelló i a dos fills seus, 1260. La cinquena, igual a l'anterior, guardava les despulles de Francesc de Guimerà, sa muller i dos fills, 1315».

26. ALTISENT, Agustí: *Història de Poblet*, pàgs. 172, 182, 311, 527 i 501.

27. Fotografia núm. 2-1.

28. Fotografia núm. 5-1.

29. PALAU DULCET, Antoni: *Guia de Poblet*, pàg. 144. «La de l'esquerra junt a l'altar, de factura gòtica i sostinguda per columnes, és de les despulles de Bernat d'Alanya de Montblanc, el *Generòs* i el *Franc* i les de la seva muller i filla, 1382».

A la mateixa galilea hi ha, a més, quatre sarcòfags embotits dintre de la muralla: dos entrant a la dreta —capella del Sant Sepulcre— i dos a l'esquerra —capella de la Mare de Déu dels Àngels—. Aquests quatre sarcòfags, tant si tenien o no el mateix emplaçament, han quedat en una situació molt poc adequada per a poder-los estudiar. I a més els dos primers van ser mutilats en obrir-se la finestra de la façana.<sup>30</sup> Els enterraments d'aquests dos sarcòfags tenen: un data coneguda (segle XII) i l'altre desconeguda.<sup>31</sup> Aquest últim, el més proper a l'altar del Sant Sepulcre, té en el seu front, dos escuts de forma ogival i com a blasó quatre franges. Els dos sarcòfags de la capella de la Mare de Déu dels Àngels no tenen cap signe heràldic, però el més proper a l'entrada tenia una inscripció epigràfica, avui desapareguda, que permetia datar-lo com del segle XIII.<sup>32</sup> Els quatre sarcòfags tenen característiques de talla i mides anàlogues a tots els restants d'aquest conjunt.

Per últim, a la mateixa galilea hi ha tres sarcòfags més un a la dreta de la porta d'entrada a l'església —capella del Sant Sepulcre— i dos a la capella de la Mare de Déu, a la dreta de l'altar, amb col·locacions molt poc escients i que no tenen característiques ni mides especials que els facin diferents a la totalitat dels sarcòfags. Els tres tenen esculpits els blasons de les persones que hi són enterrades. El primer —família Cervera—<sup>33</sup> té dos escuts ogivals en el front i dos a la tapa, i com a senyal un cérvol mirant de dreta a esquerra, comparable als tallats a la tomba de la mateixa família que es troba situada en el cementiri de monjos.<sup>34</sup> El segon —enterrament de Ramon Ponç— té tres escuts rodons en el front i un al costat dret les armes heràldiques són uns arcs, segurament, com a dibuix simplificat d'un pont.<sup>35</sup> I el tercer sarcòfag és de la família Anglesola i té tres escuts ogivals en el front i com a blasó quatre franges en ziga-zaga.<sup>36</sup>

30. ALTISENT, Agustí: *Història de Poblet*, pàgs. 527 i 601.

31. PALAU DULCET, Antoni: *Guia de Poblet*, pàg. 139. «Existeixen encara dues sepulcres, empotrades a la paret. La de prop de l'altar tanca les despulles de Guillem de Granyena, sa muller i sa filla. L'altra, des de 1163, el cos de Guerau de Granyena i de Milmanda».

32. PALAU DULCET, Antoni: *Guia de Poblet*, pàg. 144. «A continuació, empotrades a la paret, dues urnes: la una pertany a Guillem d'Alcarràs i sa muller Saurina; l'altra a Ramon Senhero, ciutadà de Lleida, 1257. La tapa ostentava la següent inscripció: «Anno Domini M.CC.LVII. Idus Martii obiit Raymundus Senhero, nobilis civis Ilerdae».

33. PALAU DULCET, Antoni: *Guia de Poblet*, pàg. 136. «En un altre sepulcre que ostenta les armes de la casa de Cervera, s'hi guardaven les despulles de varis membres de tan noble família, enterrats allí de 1184 a 1286».

34. Fotografia núm. 2-2. Es el primer sarcòfag de la dreta, el núm. 8 del Cementiri de monjos.

35. PALAU DULCET, Antoni: *Guia de Poblet*, pàg. 144. «En el següent, dessota les armes de la família Ponç, les de Ramon Ponç de Rivelles, 1228».

36. PALAU DULCET, Antoni: *Guia de Poblet*, pàg. 144. «A la dreta hi ha un sepulcre que ostenta les armes de la família Anglesola, guarda les cendres de Huc d'Anglesola, senyor de Miralcamp, 1265; i de Berenguer d'Anglesola, 1291».

A l'antic cementiri de monjos, situat entre la infermeria i l'absis de l'església, hi trobem nou sarcòfags.<sup>37</sup> El primer junt amb d'altres dos, que foren traslladats al cementiri de conversos, estaven embotits a la paret de la infermeria fins que fa pocs anys, un cop restaurada la vida monàstica i en reformar-se aquest sector del cenobi, fou modificada la seva col·locació.<sup>38</sup> Set d'aquests sarcòfags, menys el primer i el novè de moderna instal·lació, estan encaixats amb molta dignitat i cura a la muralla del segle XIV. Aquesta obra creiem que és simultània a la construcció del mur.<sup>39</sup> Com la majoria de les tombes estudiades, tenen les mateixes peculiaritats de la totalitat del conjunt.<sup>40</sup>

Els dos primers sarcòfags,<sup>41</sup> començant des de la infermeria, estan mancats de qualsevol mena de símbol heràldic; no així els set restants. El tercer i el quart, aquest amb una inscripció epigràfica,<sup>42</sup> tenen com a armes: una torre<sup>43</sup> i un castell,<sup>44</sup> de silueta molt esquemàtica i que figura a d'altres dibuixos de darrerries del segle XIII o inicis del XIV. Aquests senyals no estan emmarcats per cap tipus d'escut.

El cinquè sarcòfag pertany a la nissaga Queralt,<sup>45</sup> té les armes familiars dibuixades de forma molt complexa, sense estar enquadrades en un escut. Hem de considerar aquest frontis, altament decoratiu, de la segona meitat del segle XIV; és per tant l'heràldica més tardana de tota l'esculpida en aquests sepulcres.<sup>46</sup> La totalitat de la cara és decorada per tres lleons rampants que miren de dreta a esquerra, emmarcats per una línia quadrifòlia inscrita en una circumferència. Els tres cercles, enllaçats, formen dues circumferències més decorades amb una línia trifòlia, en el seu interior. A la tapa hi ha quatre lleons rampants amb una decoració similar. L'única diferència és que els cercles no són enllaçats sinó tangents. Tota aquesta ornamentació de la coberta està molt malmesa per la intempèrie.

Els dos enterraments següents no gaudeixen d'una sumptuosa decoració he-

37. Fotografia núm. 2-2. Sarcòfags 1 a 8.

38. PALAU DULCET, Antoni: *Guia de Poblet*, pàgs. 196, 198 a 205.

39. Fotografia núm. 2-2. Es pot observar la uniformitat del parament i la perfecció de l'encaixament dels sarcòfags, fet en realitzar-se la construcció.

40. Taula 2. Hem adjuntat les mides principals d'aquests sarcòfags de procedència desconeguda i reunits en aquest indret a les darrerries del segle XIV, per a poder comprovar la unitat estilística de tot el conjunt.

41. PALAU DULCET, Antoni: *Guia de Poblet*, pàg. 202. «No ostenten signes. Se suposa guardaven les cendres de les famílies Prexens, Cruilles, Avellano i Torroella».

42. PALAU DULCET, Antoni: *Guia de Poblet*, pàgs. 202, 203 i 204. «Presenta uns castells per emblema, pertany a Mossèn Castellví... Presenta uns castells per emblema, i a la tapa la següent inscripció: Hic jacet Petrus de Solario. Notarius Ilerda».

43. Fotografia núm. 5-2.

44. Fotografia núm. 3-1.

45. PALAU DULCET, Antoni: *Guia de Poblet*, 202. «Presenta uns lleons gravats i guardava les cendres de Pere de Queralt, senyor de Santa Coloma».

46. Fotografia núm. 3-2.

ràldica. El sisè <sup>47</sup> té com a senyal dues espases, una a cada extrem del frontis, ambdues cisellades amb un dibuix de traçat molt simple, <sup>48</sup> en el setè <sup>49</sup> hi ha, a la cara del davant, tres escuts ogivals, i com a blasó tres franges. <sup>50</sup>

El vuitè sarcòfag pertany, així mateix, al llinatge dels Cervera, <sup>51</sup> i en el seu frontis estan tallats cinc escuts rodons, com a la tomba de la galilea, escuts que enquadren sengles cérvols que ofereixen un traçat paral·lel als precedents. Els quatre primers cérvols, d'esquerra a dreta, estan afrontats i el darrer mira a l'esquerra, en una col·locació diferent de la que tenen en el sepulcre de la galilea, fet que no podem esbrinar si respon a una certa normativa o simplement a un caprici del picapedrer o a una voluntat decorativa.

L'enterrament de la família Bas <sup>52</sup> que havia estat en una situació d'abandonament, en restaurar-se el cementiri va ésser adossat a un contrafort de la sagristia nova, assolint una dignitat comparable a totes les altres tombes d'aquest fonsar. Al frontis hi ha tres senyals constituïts per sengles sarcòfags exempts, iguals al que hi ha gravat a les esteles trobades a la muralla. Els blasons són emmarcats per un doble cercle, i aquests entrelaçats formen entre ells petites circumferències. A la tapa hi ha una inscripció <sup>53</sup> flanquejada per dos escuts ogivals, quarterats en creu. En els tres primers hi ha les armes familiars (una tomba exempta), i en el quart una creu llatina. Aquesta coberta presenta evidents rastres del pas del temps i de la incúria de l'home.

A l'antic cementiri de conversos situat al llarg de la nau de l'església, des del creuer fins a la capella del Santíssim, hi ha quatre sarcòfags adossats a la paret i dos més procedents del cementeri de monjós, amb una col·locació més

47. PALAU DULCET, Antoni: *Guia de Poblet*, pàgs. 196, 201 i 202. «Mostra en els extrems una espasa. Se suposa s'hi enterrà a Mossèn Espasa, citat en les antigues cròniques; però Finestres creu amb més fonament que pertany a la família Dapifer de la nissaga dels Moncada, l'espasa heràldica del qual senyala el càrrec de Senescal de Catalunya vinculat en aquesta família».

48. Fotografia núm. 5-3.

49. PALAU DULCET, Antoni: *Guia de Poblet*, pàgs. 196 i 201. «Amb escuts on campegen tres barres de través, pertany a Ramon Arrufat, ciutadà de Lleida, 12 de març de 1286, i al seu nebot Didac Sabartés, 13 març de 1286».

50. Fotografia núm. 4-1.

51. PALAU DULCET, Antoni: *Guia de Poblet*, pàgs. 196 i 200. «El cérvol dels escuts indica que pertany a la casa de Cervera. Guardava les despulles de Ramon de Cervera, senyor del Cudós i de l'Esplugu, capítost de les hosts del Comte de Barcelona en la conquesta de la Conca de Barbarà, 1172; les de Ramon de Cervera i d'Urgell, 1186, la seva muller Agnès, i el fill Arnald de Cervera, 1212; i les de Ponç de Cervera, 1213».

52. PALAU DULCET, Antoni: *Guia de Poblet*, pàgs. 196, 198 i 200.

53. PALAU DULCET, Antoni: *Guia de Poblet*, pàgs. 196. «Anno Domini 1304. 17 Kal. Julii Dnus. Jacobus de Bas, cives Herdae et jacet hic cum Martha, matre eius et Bernardo Comenge et uxore Dni. Bernardi et filius eorum et Guillelmus de Castrum Asinorium, que Jacobus assignavit decem morabatino censualis pro pitantia annuatim fer 6 pos festum Omnium Sanctorum Populeti Conventi facienda».



aviat accidental. Aquests dos han sofert destrosses, especialment a la tapa,<sup>54</sup> però són els únics que hom, avui, pot observar per les seves quatre cares, les dues laterals i la posterior, que són treballades amb tota cura. El seu acabat evidencia la previsió d'una possible col·locació exempta, com ho testimonien les esteles i la tomba que hem descrit a la galilea. Totes aquestes tombes tenen característiques i mides similars al conjunt dels sarcòfags estudiats.

El primer enterrament, entrant en el cementiri des del creuer, pertany a la nissaga Maldà,<sup>55</sup> En el centre del frontis hi ha cisellada una mà, de dibuix senzill i simple.<sup>56</sup> El segon sepulcre pertany a la família Cases,<sup>57</sup> i té esculpit dos escuts rodons; i com a armes, sengles cases d'ingenu dibuix, però amb la particularitat d'una puntual representació de les teules.<sup>58</sup> La tercera tomba és de Ramon Espuny,<sup>59</sup> i en el frontis de la seva tapa hi ha una inscripció que continua en el centre de la cara del davant, flanquejant-la dos escuts ogivals tallats pel mig. A la meitat superior hi ha com a arma un puny i a la inferior dues barres. Tant l'epigrafia com l'heràldica resten malmeses per la poca qualitat de la pedra i la inclemència del temps. El quart enterrament<sup>60</sup> està recobert en dues terceres parts per un contrafort de l'església de construcció tardana —segurament, en construir-se la capella del Santíssim—, per això a la part visible hi manca qualsevol signe heràldic.

Un dels dos sarcòfags procedents del cementiri de monjos no coincideix amb la descripció feta per Palau Dulcet.<sup>61</sup> El més proper a la paret de l'església pertany a la família Anglesola. Els dos escuts ogivals, molt malmesos i esborrats, tenen les mateixes armes de la tomba de la galilea. El segon no té cap mena de senyal que faci possible qualsevol especulació sobre la seva identificació.

54. PALAU DULCET, Antoni: *Guia de Poblet*, pàgs. 199, 202 i 205. Aquest trasllat, segons la informació proporcionada per fra Jesus Oliver, fou conseqüència de les restauracions portades a terme per la comunitat per a refer la enfermeria.

55. PALAU DULCET, Antoni: *Guia de Poblet*, pàgs. 194 i 195. «Es veu un sepulcre amb una mà esculpida. Se suposa de la Casa de Manresa».

56. Fotografia núm. 5-4.

57. PALAU DULCET, Antoni: *Guia de Poblet*, pàgs. 194 i 195. «Té per divisa una casa, hi descansava la família ças Cases».

58. Fotografia núm. 4-2.

59. PALAU DULCET, Antoni: *Guia de Poblet*, pàgs. 194 i 197. «Pertanyia a Ramon Espuny de Reus. En l'escut campeja un braç brandant una espasa. S'hi llegeix la següent inscripció: Anno Domini 1266, pridie nonas madii S. Honorabilis Raymundus Spuni de Redis et instituit pitantiam centum solidorum perpetuorum et in lecto hospitali decem solidus annuales honorabilis Joannes Spunni, canonici et subthesaurarii sedis Dertusae».

60. Ha de tractar-se de l'enterrament descrit per Antoni PALAU DULCET: *Guia de Poblet*, pàg. 194. «Arresserat a la capella de Sant Nicolau guardava les despulles de Pere de Puibvert, 1164; i de Bernat de Puigvert, senyor de Vinaixa, 1297; la muller d'aquest i dos fills».

61. PALAU DULCET, Antoni: *Guia de Poblet*, pàgs. 199, 202 i 205.

### *Conclusions*

1. — Els trenta-tres sarcòfags estudiats tenen característiques i mides semblants. Els pocs que han permès un reconeixement dels quatre costats ens fa culten per a concloure que estaven tallats per a ser exempts, tot i que això no vol dir que un costat no fos el més important o frontal. Tan sols un sarcòfag presenta avui aquesta col·locació exempta; onze més, conservats en el claustre, ho aparenten mitjançant una ficció de columnes; la resta, adossats, encaixats o embotits a les parets, tenen emplaçaments modificats o posteriors a la seva primera situació

2. — Els sarcòfags, majorment, són utilitzats per a enterraments familiars; això vol dir més d'una persona sebollida a cada una de les tombes. Moltes vegades foren emprats fins per a tres generacions. Segons les notícies aportades per Jaume Finestres i resumides per Antoni Palau Dulcet, a manca d'una més moderna i completa informació històrica, aquestes inhumacions són datables des de la fundació del monestir, a la segona meitat del segle XII, fins a mitjan segle XIV. Són escasos els enterraments posteriors a l'any 1348, però sempre anteriors a l'any 1400. Tots aquests sepelis tardans foren fets en sarcòfags que guardaven les despulles de familiars sebollits amb anterioritat. No creiem, amb la informació que tenim, que cap sarcòfag fos tallat a una data que sobrepassi el mig segle XIV.

3. — No intentem fer un estudi de l'heràldica, només aportem notícia de la seva existència i una breu descripció de les seves característiques. El nostre parer és que hi ha tres períodes estilístics en el dibuix i composició dels blasons: un de primer amb traçats elementals com l'espasa o la mà; un de segon, amb els escuts ogivals o rodons i les seves armes; i de un tercer, amb una decoració complicada, en el qual hem d'incloure l'heràldica de la tomba de la família Queralt. Aquesta versemblant evolució, segurament, no té cap relació amb el moment dels enterraments, van poder-se esculpir després de la construcció de la tomba, i en data indeterminada de la seva utilització. L'estudi d'aquesta heràldica seria de gran profit, no sols per al coneixement i evolució dels seus inicis (segles XII a XIV), sinó també per a la datació dels sarcòfags.

4. — Conservem tres inscripcions que no hem de considerar necessàriament esculpides en el moment de la data de la mort de les persones sebollides en els sarcòfags. La manca d'estudis de l'epigrafia medieval i la corrosió de la pedra de les làpides fa difícil poder relacionar les dates dels sepelis i les del cisellat dels epitafis.

# TAULA I

CLAUSTRE



Figura 1



Figura 2

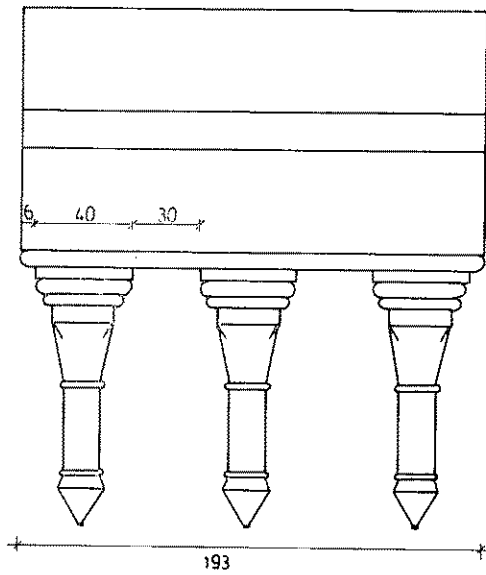

0 10 50 100  
Escala

# TAULA II

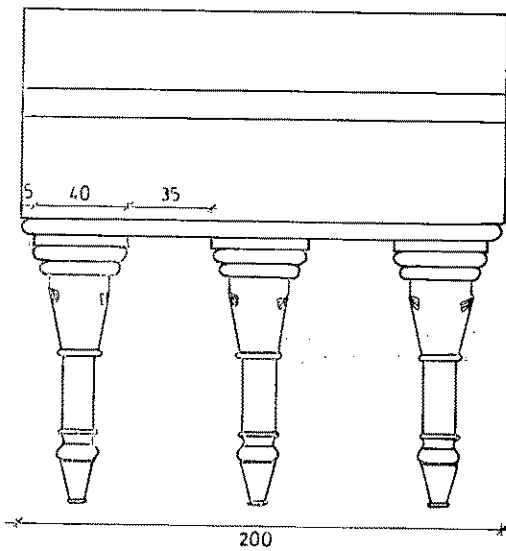
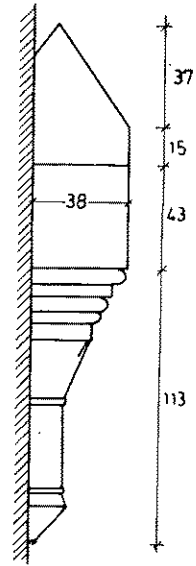
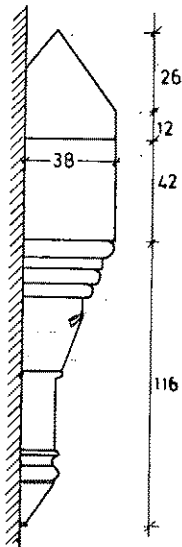
## CEMENTIRI DE MONJOS

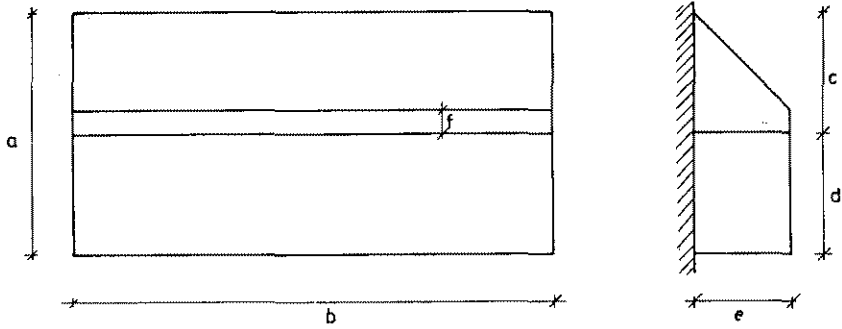

n	a	b	c	d	e	f
1	97	176	48	48	34	11
2	96	192	48	48	35	12
3	101	172	52	49	33	13,5
4	97	177	49	48	32	10,5
5	100	184	47	53	34	13
6	94	188	47	47	35	11
7	91	208	46	45	35	13
8	95	206	47	48	36	11

cotas en Cms.

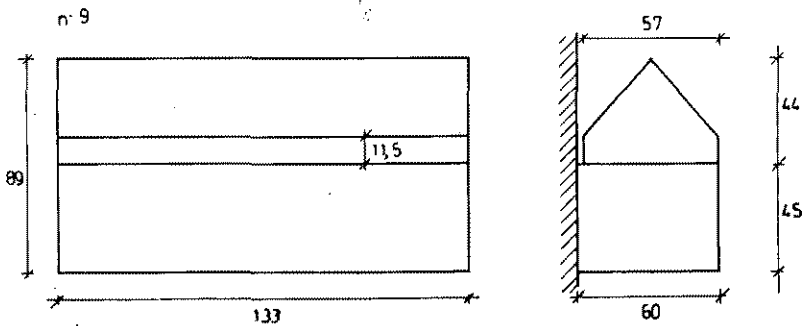

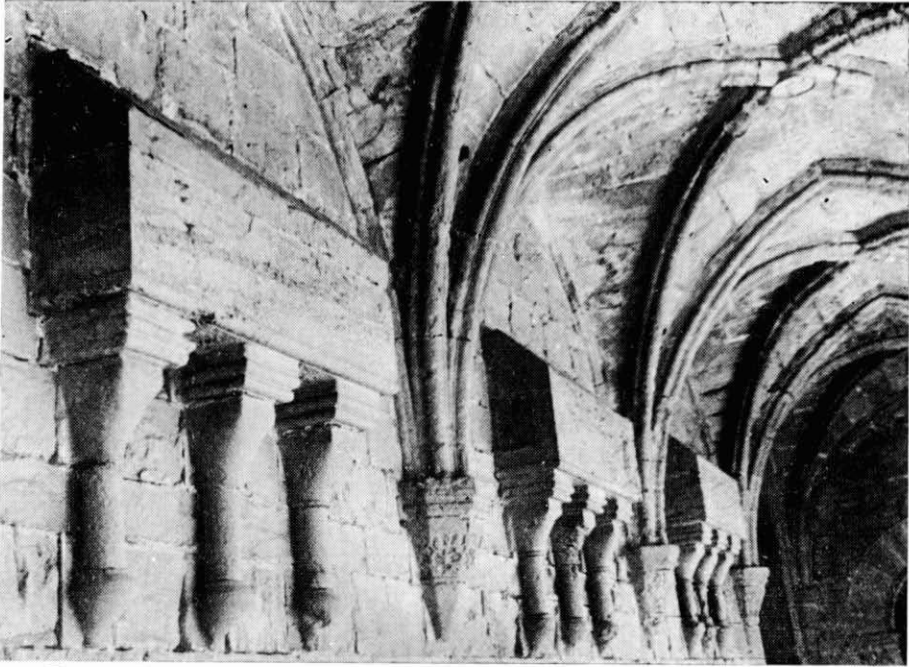

1-1. Claustre. Vista parcial dels sarcòfags (1 a 3) de la galeria oest (Galeria del Palau).

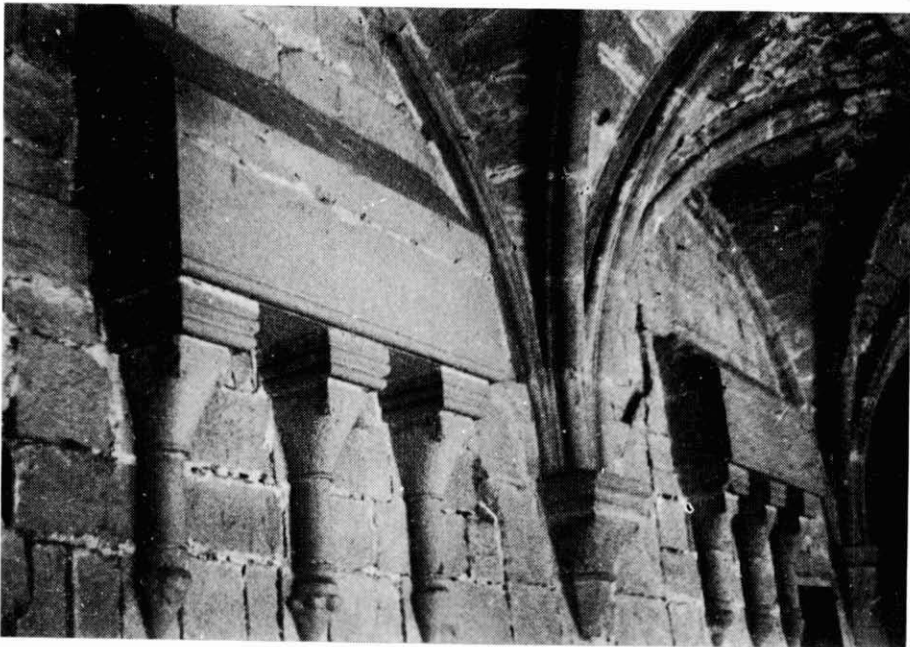

1-2. Claustre. Els dos sarcòfags encaixats a la paret romànica-gòtica de la galeria sud (Galeria de l'església).

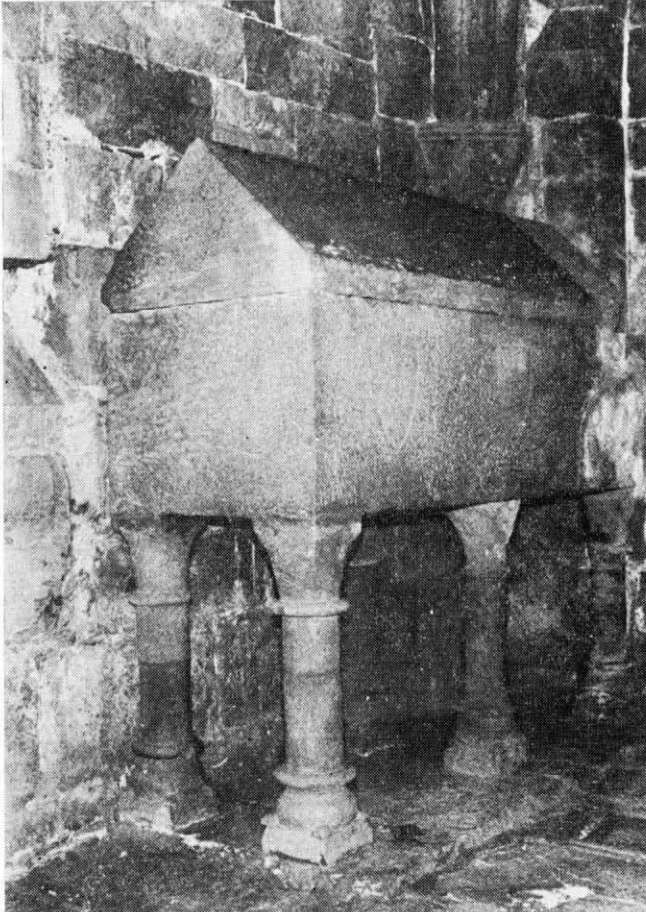

2-1. Galilea. Sarcòfag exempt a l'esquerra de l'altar de la capella de la Mare de Déu dels Angels.



2-2. Cementiri de monjos. Vuit sarcòfags adossats a la muralla manada construir pel rei Pere el Cerimoniós (Sarcòfags 1 a 8).



3-1. Cementiri de monjos. Sarcòfag de Pere Soler (Sarcòfag 4).



3-2. Cementiri de monjos. Sarcòfag de la família Queralt (Sarcòfag 5).





41. Cementiri de monjos. Heraldica del sarcòfag (7) de Ramon Arrufat i del seu nebot Dídac Sabartés.

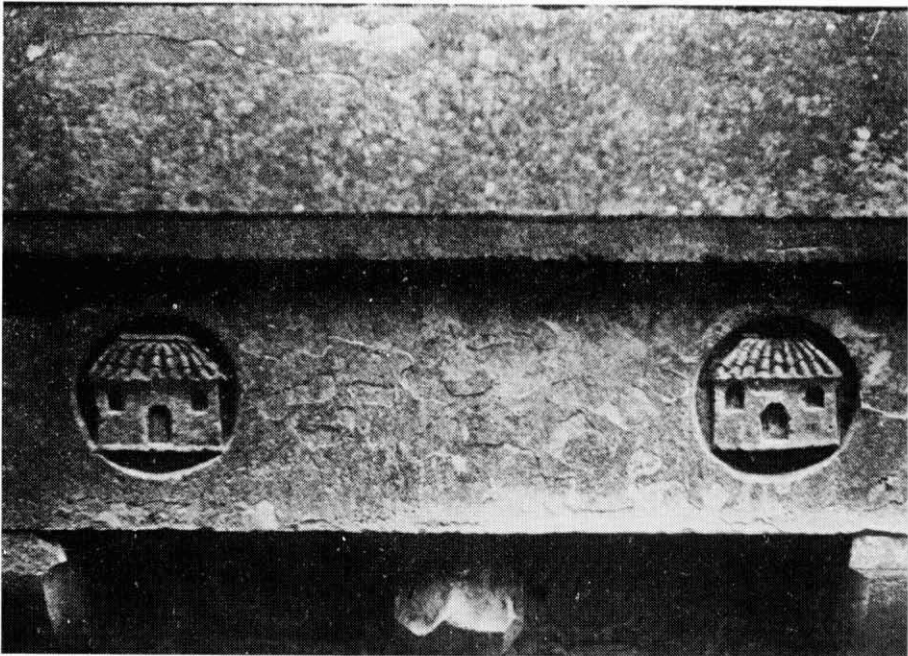



5-1



5-2



5-3

5-4

- 5-1. Museu de Poblet. Estela funerària. El motiu heràldic és un sarcòfag exempt.  
 5-2. Cementiri de monjos. Senyal heràldica de la família Castellví (Sarcòfag 3).  
 5-3. Cementiri de monjos. Suposada senyal heràldica de la família Montcada (Sarcòfag 6).  
 5-4. Cementiri de conversos. Senyal heràldica de la família Manresa (Sarcòfag 1)