

Un nou model de sacralitat ibèrica: els espais rituals bastetans

Andrés María Adroher Auroux

Les dades amb què comptem sobre la religió ibèrica són més aviat escasses. Les informacions procedents dels textos són molt parques, la qual cosa de per si podria permetre'ns referenciar que la religiositat ibèrica no es representava a través d'elements grandiloqüents que s'expressen en estructures ideogramàtiques potents. L'arquitectura i l'escultura, en aquest sentit, no van cridar l'atenció dels autors clàssics quan aquests es referien a la cultura ibèrica. No es dubta de l'existència d'aquests elements, com demostren exemples tan inequívocs com els conjunts escultòrics del *Pajarillo* a Huelma o el del *Cerrillo Blanco* de Porcuna. Tampoc no hi ha dubte sobre el caràcter sagrat dels rituals documentats a les coves santuari, especialment al llevant peninsular, a Sierra Morena o la subbètica cordovesa. En tot cas, la religiositat ibèrica, a diferència d'altres de caràcter mediterrani, no sembla que es caracteritzi per la monumentalitat.

Per altra part, els escassos elements de caràcter arquitectònic fins ara localitzats a l'interior dels poblats ibèrics i que s'interpreten com a possibles santuaris urbans necessiten estudis més profunds que permetin conèixer, de manera més precisa, la funcionalitat que podien presentar. Una cosa semblant passaria amb els anomenats santuaris extraurbans, com *Cancho Roano*, *Montemanyor* o *el Carambolo*, més o menys excavats però sense agrupacions suficientment estudiades (excepte *Cancho Roano*) per tal d'assolir un nivell òptim d'anàlisi contextual.

Potser hi ha un aspecte que no ha estat suficientment estudiat fins a l'actualitat; la religió pot oferir, respecte a la seva expressió social, dos

vessants, un de més oficial i una altra versió més popular, no sempre controlada de manera directa per la jerarquia religiosa. El que volem proposar és l'existència d'un comportament popular en certa part del ritual religiós, un ritual que tan sols deixa escasses evidències documentables en el registre arqueològic i que molt probablement ni tan sols forma part d'un comportament controlat de manera directa per la jerarquia religiosa aristocràtica; en conseqüència, una expressió popular de la religió ibèrica.

En el curs de la campanya de prospecció arqueològica de superfície portada a terme al Pasillo de Fiñana (Almeria) durant l'any 1987, es van localitzar dos jaciments ibèrics que ens van cridar l'atenció per la seva particularitat. Es tractava del Peñón de Carroquero, a Abucena, i de Los Llanos, a Abla. Ambdós responien a paràmetres molt diferents des de la perspectiva de la ubicació, però presentaven una sèrie de similituds entre si basades en el registre arqueològic: escassa extensió i material ceràmic centrat gairebé exclusivament en bols de llavi reentrant (bol llàntia) i plats de llavi recte divergent. En la campanya de prospecció següent es va poder comprovar l'existència d'un tercer exemplar d'aquestes característiques, al costat de Fiñana, el Cavalín, que controlava l'accés a la vall des d'un turó que permetia veure-la bé. Aquest model, fins ara completament desconegut en l'arqueografia ibèrica, va començar a plantejar-nos un greu problema interpretatiu.

Poc temps després vam poder visitar els jaciments de Galera que Cabré i Motos van considerar terrisseries ibèriques, i vam constatar que

Figura 1. Mapa geogràfic amb la situació dels jaciments ibèrics dels altiplans granadins i zones veïnes.

Oppida

1. Molata de Casa Vieja (PDF-001)
2. Tútugi
3. Basti (BAZ-001)
4. El Forruchu (VDT-005)
5. Cerro de los Allozos (MTJ-001)
6. Acci

Poblats fortificats:

7. Cortijo de la Merced (PDF-023)
8. Cerro de la Cruz (PDF-009)
9. Cerro del Almendro (HCR-002)
10. Fuente Amarga
11. Las Angosturas (GOR-002)
12. Peñón de Arruta
13. El Cardal (FRR-002)
14. La Calera (DLA-002)
15. Cerro Montagón (ABL-016)

Assentaments rurals:

16. Cortijo de Pedrarías 1 (PDF-013)
17. Cortijo del Reolid (PDF-060)
18. Cortijo de la Higuera de Arriba (PDF-004)
19. Cortijo de Alcatín (PDF-038)

Santuaris:

20. Los Asperones (PDF-052)
21. Santuario de Reolid (PDF-119)
22. Cortijo de Pedrarías 3 (PDF-015)
23. Cerro de la Higuera (PDF-032)
24. Cerro del Trigo 2 (PDF-011)
25. Cortijo del Duque 3 (PDF-047)
26. Cerros del Curica (PDF-042)
27. Cerro del Almendro (HSC-001)
28. Cerro del Castillo (GLR-001)
29. Cañada de Salmerón 1 (GLR-002)
30. Cañada de Salmerón 2 (GLR-002)
31. Cerro Largo 2 (BAZ-004)
32. Cuesta Blanca 1 (BAZ-061)
33. Cuesta Blanca 2 (BAZ-062)

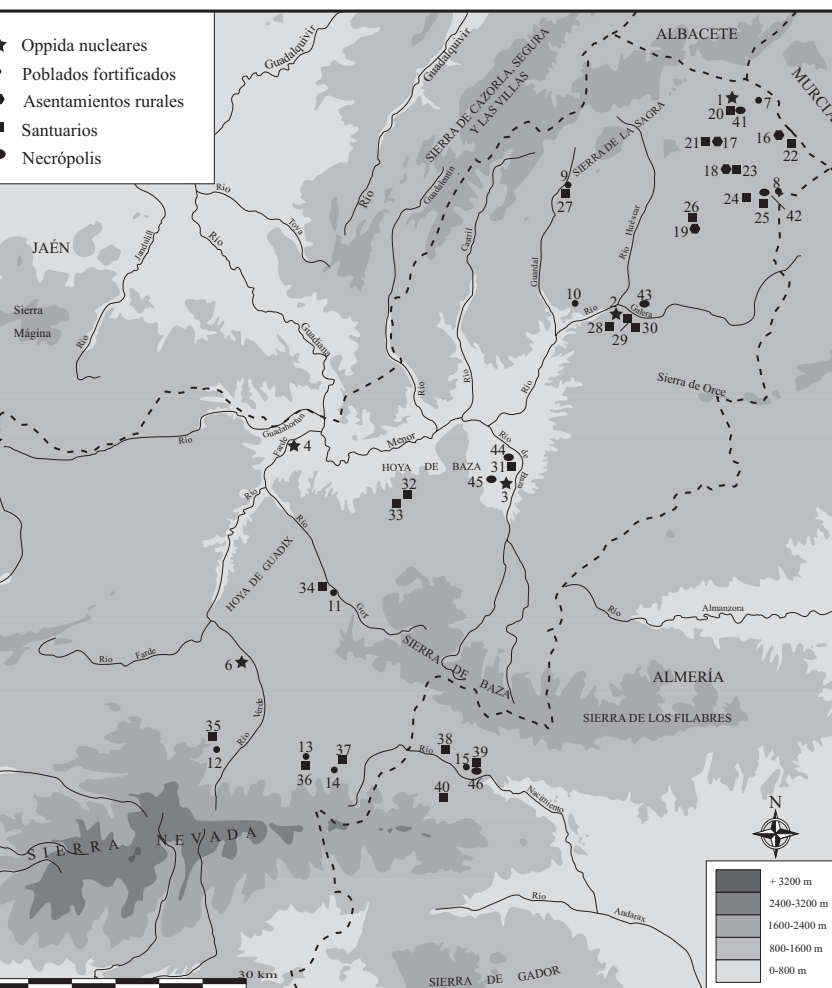

34. Las Angosturas (GOR-001)
35. Cerro de la Virgen (CDG-001)
36. El Cardal (FRR-001)
37. Cerro de Dólar (DLA-001)
38. El Cabalín (FN-036)
39. Los Llanos (ABL-015)
40. Peñón de Carroquero (ABR-012)

Necròpolis:

41. Los Asperones (PDF-052)
42. Cortijo del Duque 2 (PDF-002)
43. Tútugi
44. Cerro Largo (BAZ-003)
45. Cerro del Santuario (BAZ-002)
46. Montagón (ABL-017)

també es tractava d'aquest tipus de santuaris. Poc després, se'n van localitzar més exemples al Peñón de Arruta a Jerez del Marquesado, la Calera a Dólar i el Cardal a Ferreira, tots tres a la comarca del Marquesado del Cenete, pròxim al Pasillo de Fiñana. El 1995 s'iniciava un projecte a Puebla de Don Fadrique, on s'han localitzat un total de set jaciments més que responien a models molt similars pel que fa al material recuperat. Ens quedava comprovar si a la zona de la comarca de Baza aquest comportament també es produïa, fet que ens semblava evident. En primer lloc van visitar diversos jaciments ibèrics cone-

guts a la província en punts allunyats de les altres prospeccions. Així es va localitzar el cas del Cerro del Almendro de Huéscar, i, poc després, l'any 2003, i en el transcurs d'una intervenció arqueològica d'urgència entorn del Conjunt Arqueològic de Basti, es va localitzar el primer de la zona nuclear bastetana, concretament a la necròpolis de Cerro Largo, una de les dues ibèriques que envolten l'*oppidum* a Cerro Cepero. Finalment, dins les diverses actuacions que s'estan portant a terme al voltant de l'estudi de Basti i el seu entorn immediat, s'ha localitzat un altre exemple de santuari; es tracta del jaciment de Cuesta Blanca.

Si a aquests casos hi unim altres exemples, com el citat a la comarca de los Vélez al nord de la província d'Almería, o els comunicats per l'informador oral Pedro Aguayo a la vall del Almanzora o per Francisco Brotons al voltant de Caravaca, arribem a comptabilitzar en l'actualitat més de 20 casos similars. Arribats en aquest punt considerem necessari fer una reflexió de conjunt.

Per poder interpretar exactament el ritual que podria haver-se realitzat en aquest tipus de santuaris a l'aire lliure, ens apropem a un dels exemples més ben conservats, les *alfareries ibèriques* de Galera. Les tres terrisseries definides per Cabré i Motos se situen al vessant d'altres turons, fet que permet comprovar que es tracta de dues agrupacions clarament diferents. Per una banda, la terrisseria 1, situada en un turó anomenat del Castillo, i per altra banda, les terrisseries 2 i 3, situades més a l'est i orientades vers el nord, a les rambles que van a morir al riu Galera. El Cerro del Castillo encara presenta una gran quantitat de material a la superfície. Ubicat al vessant meridional d'un turó cònic, els processos erosius no sembla que hagin alterat excessivament el registre arqueològic; encara avui en dia es poden observar tres agrupacions de material perfectament diferenciables: la primera, situada a la banda sud-oriental, s'estén per una superfície aproximada d'uns 80 m², en què es concentra una gran quantitat d'olles de llavi exvasat, perfil continu, fons omfàlic i, ocasionalment, cordons a la carena. Aquestes olles de ceràmica grollera es poden presentar en pasta grisa o pasta lleugerament marró, depenent del nivell de cocció de la peça al forn. Aquestes formes estan molt ben documentades a la zona nord de la Bastetània. Més cap al sud, a uns vint metres i a la mateixa cota, trobem una altra concentració, aquesta una mica més extensa, al voltant dels 150 m². En aquesta ocasió el material canvia totalment; es tracta d'una sèrie repetida constantment, d'un plat de llavi recte divergent o lleugerament corbat fins a fer-se recte en el terç superior. Aquesta seria la característica de la ceràmica comuna ibèrica de baixa època. Aquestes peces es fragmenten de manera que es produeixen molt pocs elements de base i una gran quantitat de fragments de llavi. Aquesta dada ens permet considerar que aquesta segona concentració (on, per cert, són molt escassos els fragments de ceràmica de cuina) presenta per-

centualment una concentració més gran de llavis que de bases d'aquestes mateixes peces, la qual cosa està indicant que hi ha una classificació d'una part de la peça fragmentada. Efectivament, una mica més avall, pràcticament a la base del turó i amb aquesta mateixa orientació, es localitza una tercera agrupació de material, encara més extens (cap a 200 m²), en què el material ceràmic és el mateix que a la zona 2, però aquí s'inverteix el percentatge de materials fragmentats; essent la mateixa forma, és molt més important la quantitat de bases d'aquests plats que de llavis. Aquests materials ens permeten considerar que, d'alguna manera, hi ha hagut una tendència clara a dipositar de manera diferencial els llavis per una banda i les bases per una altra un cop el material s'ha fragmentat.

Els altres dos jaciments, ubicats als vessants meridionals de la rambla de Salmerón, presenten un material una mica diferent, sense que tampoc hi hagi similituds respecte a la seva distribució a la superfície. Es tracta de dues concentracions de material format gairebé en la seva totalitat per bols llànties i alguns plats de llavi recte divergent. La separació entre ambdós jaciments és escassa. En línia recta, uns seixanta metres i, seguint les corbes de nivell, una mica menys de cent. Estan situats en vessants molt abruptes, amb un pendent molt marcat, pràcticament del 50%, la qual cosa impossibilita pensar que es tracti de petites unitats domèstiques de tipus rural que solen aparèixer a partir de la segona meitat del segle IV aC.

Els conjunts de Galera encara són considerats per alguns autors veritables terrisseries. Un centre terrisser necessita un entorn apropiat per a la captació de recursos bàsics per a la producció i la transformació dels materials. Així, l'aigua, l'argila i certa coberta vegetal semblen necessaris a l'entorn més o menys pròxim. En cap dels tres casos no hi ha argiles de bona qualitat pròximes a aquestes unitats. Els recursos hidràulics, com el riu Galera, són l'única aportació constant de la zona i haurem d'entendre que hi ha un nivell de dependència respecte de la vall fluvial. De totes maneres, els de la Cañada de Salmerón, que són els jaciments més pròxims al riu, se situen a una mica més d'un quilòmetre en línia recta del curs fluvial i amb una diferència de cota que supera els 500 metres. Si s'accepta la hipòtesi que els materials han estat objecte

Figura 2. Imatges de diferents jaciments citats al text.



1. Cerro Largo 2 (BAZ-004). Vista aèria del santuari des de l'oppidum de Basti, inserit a la necròpolis del mateix nom (BAZ-003).



2. Cerro del Almendro (HCR-001). Situació del santuari en relació amb el poblat fortificat del mateix nom.



3. Cerro del Trigo (PDF-011). Vista del santuari territorial, situat en un turó al centre dels Llanos de Bugéjar.



4. Cerro del Trigo (PDF-011). Visibilitat cap al sud-oest, on s'observa el santuari de Cerros del Curica (PDF-042).



5. La Higuera (PDF-032). Vista de la terrassa per on s'estén el material ibèric, controlant el Campo de Bugéjar.



6. Cerro del Castillo (GLR-001). Detall d'una de les tres concentracions de materials ceràmics que presenta aquest jaciment, amb predomini de fons de plats.

d'un abandonament per defecte de cocción, haurien d'haver estat tirats pendent avall, amb la qual cosa encara ens allunyem més de l'entorn del riu. Per altra part, després de més de vint vi-

sites als jaciments, no hem constatat cap defecte de cocción entre les peces de superfície (que superen el miler en algun cas). A més a més, en el cas del Cerro del Castillo (terrisseria 1), s'obser-

va que algunes de les bases presenten grafitos en aspa a la cara externa, la qual cosa ens obliga a pensar que aquest material va ser utilitzat en algun moment donat. No cal esmentar que, en cas que fos un centre de producció ceràmic, seria estrany que se centrés la tasca en la fabricació de dues peces tan disperses, com les olles de cuina i els plats de comuna, amb tecnologia de fabricació i tipus d'argila tan diversos, mentre que ens manquen dades de la resta del servei típic de la ceràmica comuna d'època tardoibèrica.

La nostra proposta actual és que aquest conjunt de jaciments peculiars funcionen com a espais rituals extraurbans on es devien fer una sèrie de libacions en bols i plats, el material dels quals, com pensem que demostraria el cas de Cerro del Castillo de Galera, es trenca al lloc on es porta a terme la libació, però que les olles, la funció de les quals ha estat simplement el transport del líquid que ha servit per al ritual, com que s'han sacralitzat perquè també en formaven part, es deuen inutilitzar per evitar que es tornin a integrar en la xarxa d'ús quotidià. Els plats es devien trencar agafats per la base externa als peus del devot i, posteriorment, en la mateixa direcció cap on es devia encarar per fer el sacrifici, es devia llençar el fons del plat. Posteriorment a aquest ritual, les olles es devien trencar a un costat, sense desplaçar-se més que el suficient per deixar clar que l'olla no formava part del ritual de libació a la divinitat en sentit estricte. D'aquesta manera s'explicaria l'estranya repartició de bases i plats dels mateixos objectes en dues concentracions ben diferenciades. Aquest és, sense dubte, el cas més ben conservat fins a l'actualitat; alguns dels altres, com el cas del Cerro del Almendro (Huéscar), són especialment petits, i no superen la dotzena de fragments localitzats després de diverses visites al jaciment.

Al nivell que actualment som, podem considerar que aquest tipus d'espais rituals es podria dividir en tres grans grups:

a) Periurbans. Sens dubte són els més freqüents, entre altres motius perquè sembla que es regeixin per uns paràmetres molt constants: estan a menys de 1.000 metres del jaciment emissor (del qual depenen) i, exceptuant el cas de La Calera de Dólar, són visibles directament des de l'assentament principal, i no presenten estructures ni concentració de pedres a la super-

fície que permetin pensar que en podrien haver tingut en l'època (la qual cosa indica que es tracta de santuaris no monumentalitzats). Normalment són els més tardans, ja que, exceptuant algun cas aïllat, com Los Llanos de Abla, sembla que es concentrin als segles II i I aC. Entre aquests podríem citar, a més dels ja esmentats, els del Cardal de Ferreira, el Peñón de Arruta de Jérez del Marquesado, las Angosturas de Gor, el Cerro del Almendro de Huéscar, el Carmen de la Muralla del Albaicín (Iliberri), i la Higue-ruela, el Reolid, i el Curica a Puebla de Don Fadrique.

b) Funeraris. Agrupats a l'entorn immediat d'una necròpolis ibèrica. Són escassos, però esperem que el model es repeteixi en totes aquelles que es vagin localitzant. Normalment són més petits que els anteriors i, a més, resulta difícil determinar-ne tant l'extensió com la simple presència, perquè en alguns casos es confonen espacialment (com al Cerro Largo, a Baza) amb el material propi de les tombes. En aquest grup, a més a més de l'anterior, hi entraria el del Duque i el dels Asperones a la Puebla de Don Fadrique, així com els dos de la Cañada de Salmerón de Galera.

c) Territorials. Estan completament aïllats respecte del seu centre emissor, la qual cosa podria indicar una relació molt directa amb el seu entorn territorial. En aquest grup hi entrarien els dos del Cortijo de Cuesta Blanca a Baza, el del Trigo a Puebla de Don Fadrique, i, possiblement, pel fet que està una mica allunyat del centre emissor, el de Pedrarías, igualment a Puebla de Don Fadrique, situat a una mica més de 800 metres lineals. També s'inclouen en aquest grup el Peñón de Carroquero a Abrucena i El Cavalín a Fiñana. Aquest caràcter territorial, en conseqüència desplaçat respecte als seus centres emissors, provoca que es tracti d'un dels grups menys nombrosos, més com a conseqüència d'un problema de mostreig que d'una realitat predeterminada, tot i que potser és lògic considerar que el nombre va ser menor en l'època.

Un problema necessàriament important és el de la cronologia. Les dades amb què comptem de moment són escasses i, fins que no es portin



Figura 3. Ceràmica comuna (COM-IB): bols (1-3), bols amb vora reentrant (4-5), plats de vora recta (6-7), plats de vora tombada (9), caliciformes (11-12), fons amb grafit en creu (8). Ceràmica pintada (IB-PIN): plat de vora recta (10). Ceràmica de cuina (COC-IB): olles (15-18). Ceràmica àtica de vernís negre (AT-BN): *salicellar*, *saml bowl*, *broad base*, sèrie Àgora 882-889 (13-14).

a terme excavacions en alguns, resultarà del tot impossible anar més lluny en la interpretació. Per tant, i tal com s'ha previst en la discussió, haurem de convenir que tot el material fins ara analitzat procedeix exclusivament de la superfície. L'exemple més antic d'aquest tipus de jaciments el podem localitzar al primer dels de Cuesta Blanca, a Baza, amb presència de ceràmiques arrelades en les tradicions de l'Ibèric Antic, tot i que alguna és més evolucionada i es podria datar al segle V aC. Posteriorment trobaríem el cas de Los Llanos de Abla, on s'ha localitzat l'únic fragment d'importació grega, un petit saler de vernís negre del segle IV aC. Les dades següents ens porten directament a la fi del segle II o al principi del segle I aC, amb àmfores itali-corepublicanes Dressel 1 A. Aquest fenomen té un caràcter purament indigenista, la qual cosa suggereix que la datació dels últims exemplars de models de santuaris bastetans era difícil d'establir per l'absència sistematitzada de material d'importació. Però, ja que al Peñón de Carroquero de Abruca s'hi va localitzar un fragment informe de Terra Sigillata Hispanica, això ens porta a considerar que el model no s'abandona definitivament fins que es produeix la romanització completa del món rural ja en un moment molt avançat del segle I dC en època flàvia.

Per tant, podem considerar el segle V aC l'inici d'aquesta tradició d'espais sagrats a l'aire lliure a la zona bastetana, i que perduraria, almenys, fins al segle I aC, fins i tot, amb tota probabilitat, una mica més tard, fins a la definitiva romanització de la cultura ibèrica.

Referències bibliogràfiques

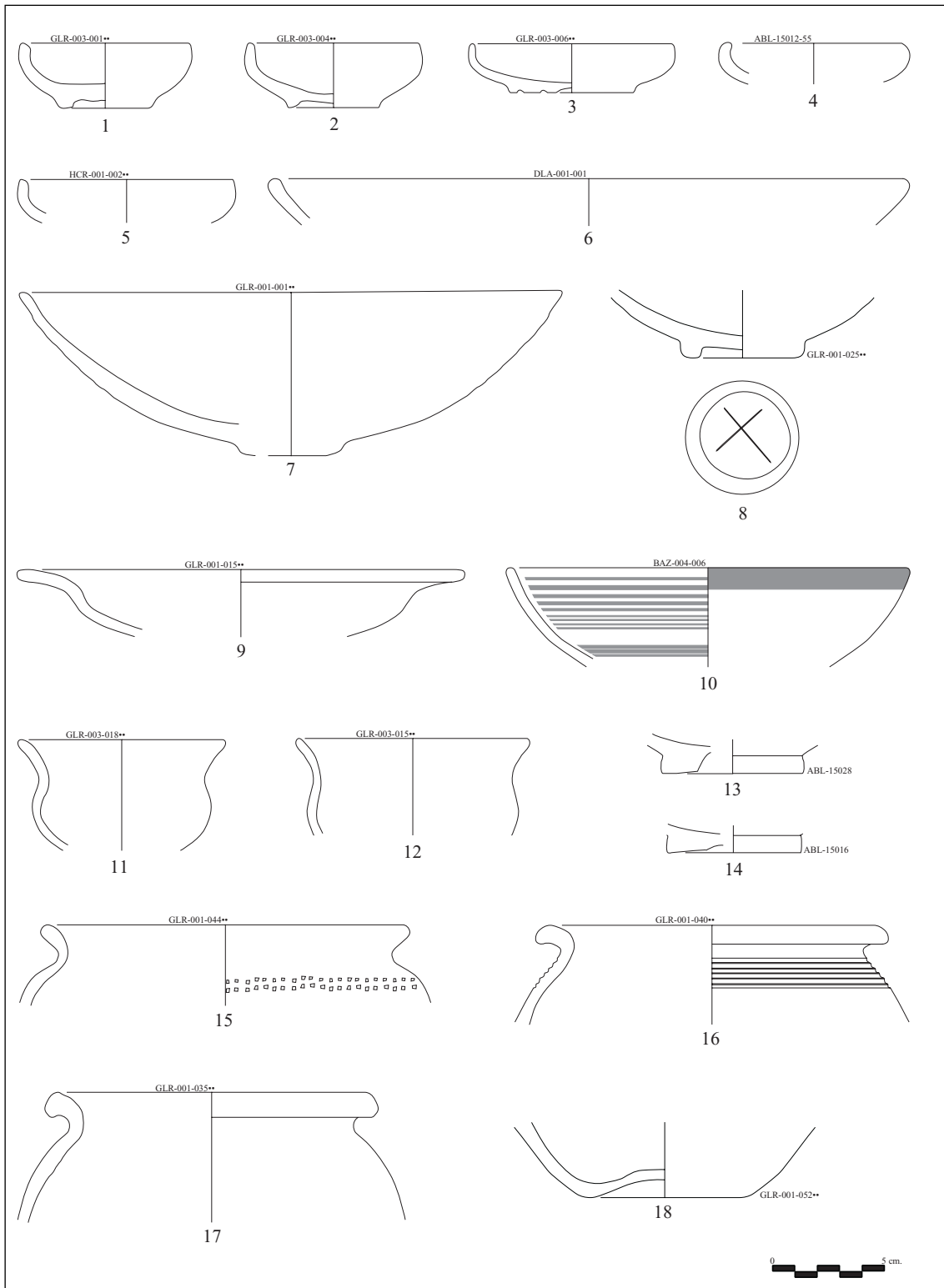
- ADROHER, A. M.; LÓPEZ MARCOS, A. (2001-2002). «Pasado, presente y futuro de las investigaciones sobre el mundo ibérico en las altiplanicies granadinas». *Revista d'Arqueologia de Ponent*, núm. 11-12, p. 43-66.
- ADROHER, A. M.; LÓPEZ MARCOS, A.; PACHÓN, J. A. (2002). «Granada arqueológica. La cultura ibérica». Dins: *Los libros de la Estrella*, 11. Granada.
- ADROHER, A. M.; SÁNCHEZ MORENO, A.; CABALLERO, A. (2004). «Los espacios rituales ibéricos». Dins: ADROHER, A. M.; LÓPEZ MARCOS, A. (dir.). *El territorio de las altiplanicies granadinas entre la Prehistoria y la Edad Media. Arqueología en Puebla de Don Fadrique (1995-2002)*. Sevilla, p. 185-218.
- AGUAYO, P.; ADROHER, A. M. (2002). «El mundo ibérico en la Alta Andalucía: presentación y futuro de la investigación arqueológica». *Mainake*, núm. 24, p. 7-33.
- CABRÉ, J.; de MOTOS, F. (1920). «La necrópolis ibérica de Tútugi (Galera, provincia de Granada). Memoria de las excavaciones practicadas en la campaña de 1918». *Memorias de la Junta Superior de Excavaciones y Antigüedades*, núm. 25-4/1918, p. 5-92.
- LILLO, P. (1986-1987). «Un singular tipo de exvoto: las pequeñas falcatas». *Homenaje al Prof. Gratiano Nieto. Cuadernos de Prehistoria y Arqueología de la Universidad Autónoma de Madrid*, núm. 13-14, p. 33-46.

Andrés María ADROHER AUROUX. Professor titular de Prehistòria i Arqueologia a la Universitat de Granada.

Títol original: *Un nuevo modelo de sacralidad ibérica: los espacios rituales bastetanos*.

Traducció d'Anna Gómez.